

WERNER®

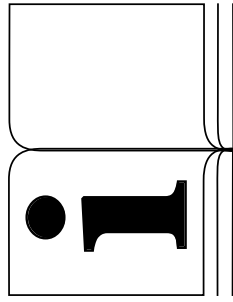

ENG ORIGINAL INSTRUCTIONS
ESP INSTRUCCIONES ORIGINALES
DEU ORIGINALANLEITUNGEN
FRA INSTRUCTIONS ORIGINALES
NED ORIGINELE INSTRUCTIES
POR INSTRUÇÕES ORIGINAIS

20 V - 4.0 AH - LI-ION - 0-1150 RPM - 0-4700 IPM

WK401630

CE DECLARATION CONFORMITY.

► Werku® declares that the **WK401630** cordless demolition hammer drill is in accordance with the European Directives and Standards 2006/42/CE, EN60745-1:2009/A11:2010 and EN60745-2-6:2010.



La Coruña, 04/01/2021
R Yáñez
Werku Tools SA

TECHNICAL CHARACTERISTICS.

► Voltage-frequency 230V~50Hz ► Battery 20V max == 4.0 AH Li-ion ► Battery charge 2 h
► Protection index IP20 ► Speed rate 0-1150 min⁻¹ ► Electronic ► Reversible ► Impact function
► Impacts 0-4700 ipm ► Chisel shank system SDS PLUS ► Wood drilling capacity < 34 mm
► Metal drilling capacity 14 mm ► Concrete drilling capacity 18 mm ► Acoustic pressure LpA 84 dB(A)
► Respective uncertainty KpA 3 dB(A) ► Acoustic pressure LwA 96 dB(A) ► Respective uncertainty KwA 3 dB(A) ► Vibration Ah 1.64 m/s² ► Respective uncertainty K 1.5 m/s² ► The declared vibration total value has been measured in accordance with a standard test method and may be used for comparing one power tool with another ► The declared vibration total value may also be used in a preliminary assessment of exposure ► Warning; the vibration emission during actual use can differ from the declared total value depending on the ways in which this cordless drill is used ► Warning; please identify safety measures to protect the operator, based on an estimation of exposure in the actual conditions of use.

SAFETY INSTRUCTIONS.

► Read all security warnings and all instructions
► Failure to follow all warnings and instructions listed below may result in electrical shock, fire and/or serious injury ► Keep all warnings and all instructions for future reference ► Accidents can be avoided in many cases by recognizing a potentially hazardous situation before it occurs and by observing appropriate safety procedures ► Do not use this cordless demolition hammer drill for other applications than those specified in this manual.

WORK AREA SAFETY.

► Keep work area clean and well lit ► Cluttered and dark areas invite accidents ► Do not handle

power tools in explosive atmospheres, such as in the presence of flammable liquids, gases or dusts
► Keep away from children and curious while operating a power tool ► Distractions can cause you to lose control.

PERSONAL SAFETY.

► Stay alert, watch what you are doing and use common sense when operating a power tool ► Do not use a power tool while being tired or under the influence of drugs, alcohol or medicines ► A moment of inattention while operating power tools may cause damage serious personal damage.

USE PPE'S.

► Use protection glasses according EN166 ► Use protection masks according EN149 ► If required by the type of work, use other precise PPE.

DO NOT WORK ON TIPTOES.

► Keep your feet on the ground and balance at all times ► This enables better control of the power tool in unexpected situations.

DRESS PROPERLY.

► Do not wear loose clothing or jewelry ► Keep your hair, clothing and gloves away from moving parts ► Loose clothes, jewelry or long hair can be caught in moving parts ► If there are devices for connecting means for extracting and collecting dust, make sure they are connected and properly used ► The use of these devices can reduce dust related hazards.

ELECTRICAL SAFETY.

► Hold this cordless demolition hammer drill by insulated gripping surfaces, when performing an operation where the drill bit may contact a hidden wiring ► A drill bit contacting a "live" wire may make exposed metal parts of this cordless demolition hammer drill "live" and could give the operator an electric shock ► The plug of the power tool must match with the base of the socket ► Never modify the plug in any way ► Do not use any adapter plug with earthed power tools ► Unmodified plugs and matching bases will reduce the risk of electric shock ► Avoid body contact with grounded surfaces such as pipes, radiators, cookers and refrigerators ► There is an increased risk of electric shock if your body is grounded ► Do not expose power tools to rain or wet conditions ► Water entering the power tool will increase the risk of electric shock.

DO NOT ABUSE THE CORD.

- ▶ Never use the cord to carry, lift or unplug the power tool
- ▶ Keep the cord away from heat, oil, sharp edges or moving parts
- ▶ Damaged or entangled cords increase the risk of electric shock
- ▶ When operating a power tool outdoors, use an extension cord suitable for outdoor use
- ▶ The use of an extension cord suitable for outdoor use reduces the risk of electric shock
- ▶ If the use of a power tool in a damp location is unavoidable, use a power protected by a residual current device (RCD)
- ▶ The use of an RCD reduces the risk of electric shock.

AVOID ACCIDENTAL STARTING.

- ▶ Make sure the switch is in “off” position before connecting to the network, or when taking or carrying the power tool
- ▶ Carrying power tools with your finger on the switch or plugging in power tools that have the switch in “on” position invites to accidents
- ▶ Remove keys or tools before starting the power tool
- ▶ A left key or tool attached to a rotating part of a power tool can cause personal injury.

USE AND CARE OF POWER TOOLS.

- ▶ Do not force the power tool
- ▶ Use the correct power tool for your application
- ▶ The correct power tool will do the job better and safer at the rate for which it was conceived
- ▶ Do not use the power tool if the switch cannot be positioned to “off” and “on” position
- ▶ Any power tool that cannot be controlled with the switch is dangerous and must be repaired
- ▶ Remove the plug from the power supply and/or battery before making any adjustments, changing accessories or storing the power tool
- ▶ Such preventive safety measures reduce the risk of starting the power tool accidentally.

STORE POWER TOOLS.

- ▶ Store power tools out of reach of children and do not allow the handling of power tools to people unfamiliar with the tools or these instructions
- ▶ Power tools are dangerous in the hands of untrained users.

MAINTENANCE.

- ▶ Check moving parts for misalignment or binding, there are no broken parts or other conditions that may affect the operation of power tools

- ▶ Power tools are repaired before use when they are damaged
- ▶ Many accidents are caused by poorly maintained power tools
- ▶ Use power tools, accessories and tool tips, etc. according to these instructions and in the manner provided for the particular type of power tool, taking into account the conditions work and work to develop
- ▶ The use of the power tool for applications other than those intended could result in a dangerous situation
- ▶ Please check your power tool serviced by a Werku® official repair service using only identical replacement parts
- ▶ This will ensure the safety of the power tool is maintained.

CHECK THE GOOD CONDITION OF THE CORDLESS DEMOLITION HAMMER DRILL.

- ▶ Make sure that all the screws in the cordless demolition hammer drill are perfectly tightened
- ▶ In cold climates or when the cordless demolition hammer drill has not been used for a period, allow the cordless demolition hammer drill to warm up by leaving it to run empty for a few minutes, to ensure that all internal components are perfectly lubricated
- ▶ Make sure that the possible installed accessories are perfectly fitted in place.

BEFORE STARTING WORK.

- ▶ Make sure that the cordless demolition hammer drill is firmly supported before using
- ▶ Check that no one is standing beneath you when using the cordless demolition hammer drill in high areas
- ▶ Keep your hands away from all moving parts of the cordless demolition hammer drill.

DURING THE OPERATION.

- ▶ Do not leave the cordless demolition hammer drill operating without having it firmly fixed
- ▶ Only turn it on when you are sure you have full control over it
- ▶ Do not point the cordless demolition hammer drill at anyone while in use
- ▶ When operating the cordless demolition hammer drill will produce vibrations
- ▶ The screws may gradually come loose, and possibly cause faults or accidents
- ▶ Keep your hands away from all moving parts of the cordless demolition hammer drill.

AT FINISH WORKING.

- ▶ Do not touch the possible accessories installed in the cordless demolition hammer drill after use
- ▶ It may be hot and cause burns
- ▶ Some materials worked with may contain chemicals or toxic

components ▶ Avoid inhaling these substances or allowing them to come into contact with your skin ▶ Use PPE designed to prevent and protect against incidents of this kind.

DESCRIPTION OF THE PRODUCT.

▶ The cordless demolition hammer drill has been designed to carry out jobs of drilling with percussion on concrete, brick and stone, as well as drilling without percussion on wood, metal, ceramics and synthetic materials ▶ Refer to this plan to familiarize yourself with the cordless demolition hammer drill before use.

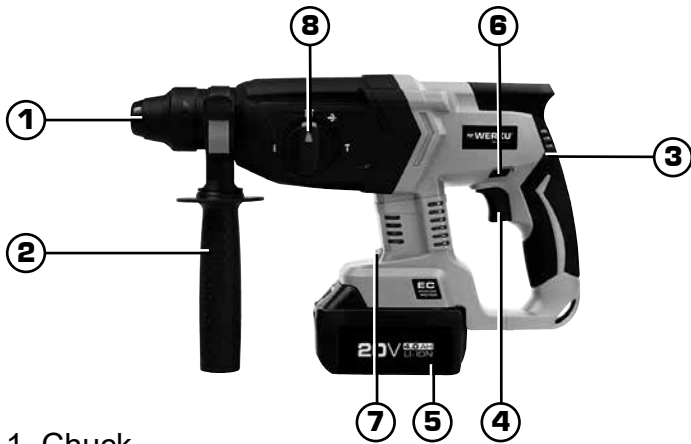

1. Chuck.
2. Auxiliary handle.
3. Handle.
4. Switch.
5. Battery.
6. Turn selector.
7. LED lamp.
8. Function selector.

USE INSTRUCTIONS.

▶ Before starting up the cordless demolition hammer drill, we recommend that you carefully read all of the instructions as indicated ▶ Please respect all regulations regarding the prevention of accidents, health and safety directives, laws and applicable restrictions for work places ▶ The cordless demolition hammer drill must only be used by persons who have been instructed in its use and only for the purposes for which it has been designed.

POWER SUPPLY.

▶ Make sure the power supply is adapted to the requirements shown on the information panel of the cordless demolition hammer drill (1) ▶ Using the motor at low voltage will make it operate slowly ▶ This will reduce performance and may cause the motor to overheat.

BATTERY AND CHARGER.

▶ If the battery housing is damaged, do not insert it in the charger, as there may be a risk of electric shock ▶ The charger and battery are designed to work together, do not attempt to charge the battery with any other model of charger ▶ Do not expose the charger to damp conditions ▶ The charger is designed for use with rechargeable batteries, any other type of use may pose a fire risk or cause electric shocks ▶ Keep the charger away from sources of heat ▶ Do not open the charger, incorrect reassembly may increase the risk of fire, explosion or electric shocks ▶ Do not allow liquids to enter the charger, as they may cause electric shocks ▶ Do not store the charger or the batteries in temperatures higher than 40°C ▶ Never use the charger at a different voltage to that specified by the manufacturer ▶ The batteries must not be opened under any circumstances ▶ Do not attempt to burn batteries, even when they are empty or broken, as they may explode ▶ Do not charge the batteries in air temperatures any lower than 4.5°C or higher than 40.5°C to prevent damage ▶ Both the charger and battery may heat up during the charging process, this is normal, and does not mean there is a problem ▶ The battery must be recharged when it does not produce enough energy in situations when it previously did, do not use the battery in these conditions ▶ Disconnect the charger from the mains when it does not have a battery inserted.

BATTERY INSTALL.

▶ To remove the battery hold the cordless demolition hammer drill firmly by the handle, press the battery catch and remove it (2) ▶ Insert the battery checking that the correct polarities are used (3).

CHARGING BATTERY.

▶ Insert the charger plug into the battery ▶ Connect the charger to the power supply ▶ It will take 2 hours to charge the battery fully at 20°C ▶ If the battery overheats as a result of direct sunlight or other factors, the pilot light may not illuminate ▶ In this case, leave the battery to cool and then restart the charging process ▶ Disconnect the charger from the power supply ▶ Hold the battery firmly and pull the charger plug out ▶ Due to their internal chemical composition, batteries that have never been used or left unused for long periods of time may not produce their full output during their first or second use ▶ This is a temporary phenomenon, to restore the optimal battery activity, repeat this process three times with each of them.

TURNING ON THE FRONT LAMP.

► Caution! Do not look into the light or see the source of the light directly ► Pull the switch trigger to turn on the light ► The lamp keeps on lighting while the switch trigger is being pulled ► The lamp turns off 10 -15 seconds after releasing the trigger (4).

SWITCH.

► When pressed, the bit will turn, and if not will come to a halt ► The spin speed may be controlled by varying pressure on the trigger ► If pressed gently, the bit will turn slowly, increasing with the pressure applied.

DRILL-BIT MOUNTING-REMOVING.

► Before mounting or removing a drill-bit, first remove the main plug from the socket ► The cordless demolition hammer drill uses drill-bits with a special system for quick and easy mounting ► Apply a small amount of grease on the drill-bit shaft ► Pull the collar backward and insert the shaft of the drill-bit into the drill chuck (5) ► Turn the drill-bit until the shaft is locked in the drill chuck (6) ► Release the collar ► In order to remove the drill-bit, pull the collar backward and remove the drill-bit from the drill chuck (7).

FUNCTION SELECTOR.

► For drilling in concrete, masonry, etc. rotate the function selector to the symbol **T** (8) ► For drilling in wood, metal or plastic materials, rotate the function selector to the symbol **‡** (9) ► For chipping, scaling or demolition operations, rotate the function selector to the symbol **T** (10).

CHISEL ANGLE.

► The chisel can be secured at the desired angle ► To change the chisel angle, rotate the function selector to the symbol **T** (11) ► Turn the chisel to the desired angle (12) ► Rotate the function selector to the symbol **T** (10) ► Make sure that the chisel is securely held in place by turning it slightly.

TURN SELECTOR.

► The turn selector only can be activated when the cordless demolition hammer drill is stopped ► The turn selector has two different positions ► For a rotation to the right, set the turn selector to the left position ► For a rotation to the left, set the turn selector to the right position.

MAINTENANCE.

► The cordless demolition hammer drill has been designed for a long working life with minimum maintenance ► Optimum use depends on correct

care of the cordless demolition hammer drill and regular cleaning ► To prevent accidents, always unplug the cordless demolition hammer drill from the power source before cleaning or performing any maintenance ► The cordless demolition hammer drill may be cleaned effectively using compressed air after each use ► If compressed air is not available, use a brush to remove dust from the cordless demolition hammer drill ► Motor ventilation vents and switch levers must be kept clean and free of foreign matter ► Do not attempt to clean by inserting pointed objects through openings ► Certain cleaning agents and solvents damage plastic parts, among them are gasoline, carbon tetrachloride, chlorinated cleaning solvents, ammonia and household cleaners containing ammonia ► Do not use any of these to clean the cordless demolition hammer drill.

ENVIRONMENT PROTECTION.

► The materials and components that have been used to manufacture this product can be re-used and recycled ► Werku® is adhered to an Integrated Management System that is in charge of the correct elimination of the residues of this product ► Do not eliminate this product with domestic residues ► Werku® offers to its clients a free collection service of these residues through any of its sale points, or in the collection points established by the Integrated Management System or in the recycling point of your locality.

WARRANTY AND TECHNICAL SERVICE.

► Apart from the legal guarantee, Werku® offers an additional commercial guarantee ► This commercial guarantee covers the repair of all defects found due to faults in the materials or manufacture ► For this cover to be effective it is necessary for these defects to appear within the validity period ► The consumer is entitled to free repair of all defects that Werku® recognises as included in the commercial guarantee (shipping costs, labour costs and materials included) as chosen by Werku®, either via the repair or by replacement (if necessary with a later model) ► This commercial guarantee does not affect consumer's rights established by law according to Directive 1999/44/CE ► This commercial guarantee is valid for 24 months ► If this product is destined for professional or industrial use, the validity period is 12 months ► The validity period starts on the date of purchase by the first consumer ► This date is shown on the invoice or

receipt of purchase ▶ Actions for claims against this commercial guarantee expire six months from the end of the validity period ▶ Any claims arising from this commercial guarantee must be presented to the distributor or the Technical Assistance Service ▶ To do so you must present this guarantee correctly completed and stamped by the distributor, together with the sale invoice or receipt ▶ In order to require any information in relation to this commercial guarantee, the buyer and/or distributor may contact the Technical Assistance Service by telephone on +34 981 648 119, or by e-mail at info@werku.com ▶ This commercial guarantee does not cover defects caused by parts that have worn out from use other types of natural wear, defects caused by failure to observe the instructions for use and operation, or for applications other than those for which this product is intended, abnormal environmental factors, overloading, or unsuitable maintenance or cleaning, faults caused by the use of spare parts, accessories or replacements that are not original Werku® parts, if the product has been totally or partially disassembled, modified or repaired by personnel other than that of the Technical Assistance Service or minimum and irrelevant irregularities for suitable use or operation ▶ Repairs and replacements will not extend or renew the validity period of this commercial guarantee ▶ The replaced parts will become the property of Werku® ▶ If the buyer sends the product to the Technical Assistance Service, and it fails to comply with the conditions of this commercial guarantee, all expenses and transportation risks shall be paid by the buyer ▶ This commercial guarantee is only valid within the territory of the European Union ▶ The company responsible for the compliance of this Werku® commercial guarantee is Werku Tools SA.

TECHNICAL ADVICE.

▶ The technical department of Werku® is at your disposal to resolve any questions you may have regarding to its products ▶ If you wish to contact our team, send an e-mail to info@werku.com.

DECLARACIÓN CONFORMIDAD CE.

► Werku® declara que el taladro martillo demoledor inalámbrico **WK401630** cumple las Directivas y Normativas Europeas 2006/42/CE, EN60745-1:2009/A11:2010 y EN60745-2-6:2010.

La Coruña, 04/01/2021

R Yáñez

Werku Tools SA

CARACTERÍSTICAS TÉCNICAS.

► Voltaje - frecuencia 230V~50Hz ► Batería 20V max == 4.0 AH Li-ion ► Carga batería 2 h ► Índice de protección IP20 ► Revoluciones 0-1150 min⁻¹ ► Electrónico ► Reversible ► Percutor ► Impactos 0-4700 ipm ► Sistema portapuntero SDS PLUS ► Capacidad taladrado madera < 34 mm ► Capacidad taladrado metal 14 mm ► Capacidad taladrado hormigón 18 mm ► Presión acústica LpA 84 dB(A) ► Posible variación KpA 3.0 dB(A) ► Presión acústica LwA 96 dB(A) ► Posible variación KwA 3.0 dB(A) ► Vibración Ah 1.64 m/s² ► Posible variación K 1.5 m/s² ► El valor total de vibración declarado se ha medido de acuerdo con un método de prueba estándar y se puede usar para comparar una herramienta eléctrica con otra ► El valor total de la vibración declarada también se puede usar en una evaluación preliminar de la exposición ► Advertencia; la emisión de vibración durante el uso real puede diferir del valor total declarado según las formas en que se utiliza este taladro inalámbrico ► Advertencia; identifique medidas de seguridad para proteger al usuario, en base a una estimación de la exposición en las condiciones reales de uso.

INSTRUCCIONES DE SEGURIDAD.

► Lea todas las advertencias de seguridad y todas las instrucciones ► La no observación de todas las advertencias e instrucciones relacionadas a continuación puede dar como resultado un choque eléctrico, fuego y/o una lesión seria ► Guarde todas las advertencias y todas las instrucciones para una referencia futura ► Los accidentes podrán evitarse en muchos casos dándose cuenta de una situación peligrosa antes de que se produzca, y observando fielmente los procedimientos de seguridad apropiados ► No utilice nunca este taladro martillo demoledor inalámbrico para aplicaciones que no sean las especificadas en este manual.

SEGURIDAD DEL AREA DE TRABAJO.

► Mantenga el área de trabajo limpia y bien iluminada ► Las áreas desordenadas y oscuras provocan accidentes ► No maneje herramientas eléctricas en atmósferas explosivas, tales como en presencia de líquidos, gases o polvos inflamables ► Mantenga alejados a los niños y curiosos mientras maneja una herramienta eléctrica ► Las distracciones pueden causar la pérdida del control.

SEGURIDAD PERSONAL

► Esté alerta, vigile lo que está haciendo y use el sentido común cuando maneje una herramienta eléctrica ► No use una herramienta eléctrica cuando esté cansado o bajo la influencia de drogas, alcohol o medicamentos ► Un momento de distracción mientras maneja herramientas eléctricas puede causar un daño personal serio.

USE EPIS.

► Use gafas de protección según EN166 ► Use mascarilla de protección según EN149 ► Si el tipo de trabajo a realizar lo requiere, utilice otros EPIs precisos.

NO TRABAJE DE PUNTILLAS.

► Mantenga los pies bien asentados sobre el suelo y conserve el equilibrio en todo momento ► Esto permite un mejor control de la herramienta eléctrica en situaciones inesperadas.

VISTA ADECUADAMENTE.

► No vista ropa suelta o joyas ► Mantenga su pelo, su ropa y guantes alejados de las piezas en movimiento ► La ropa suelta, las joyas o el pelo largo pueden ser cogidos en las piezas en movimiento ► Si hay dispositivos para la conexión de medios de extracción y recogida de polvo, asegúrese de que éstos estén conectados y se usen correctamente ► El uso de estos dispositivos puede reducir los riesgos relacionados con el polvo.

SEGURIDAD ELÉCTRICA.

► Cuando realice una operación donde la broca pueda entrar en contacto con un cableado oculto, sostenga este taladro martillo demoledor inalámbrico por las superficies de agarre aisladas ► Una broca en contacto con un cable "con tensión" puede hacer "en tensión" las partes metálicas expuestas de este taladro martillo demoledor inalámbrico y consecuentemente dar

una descarga eléctrica al usuario ▶ La clavija de la herramienta eléctrica debe coincidir con la base de la toma de corriente ▶ No modificar nunca la clavija de ninguna manera ▶ No usar ningún adaptador de clavijas con herramientas eléctricas puestas a tierra ▶ Clavijas no modificadas y bases coincidentes reducirán el riesgo de choque eléctrico ▶ Evite el contacto del cuerpo con superficies puestas a tierra como tuberías, radiadores, cocinas eléctricas y refrigeradores ▶ Hay un riesgo aumentado de choque eléctrico si su cuerpo está puesto a tierra ▶ No exponga las herramientas eléctricas a la lluvia o a condiciones de humedad ▶ El agua que entre en la herramienta eléctrica aumentará el riesgo de choque eléctrico.

NO ABUSE DEL CABLE.

▶ No usar nunca el cable para llevar, levantar o desenchufar la herramienta eléctrica ▶ Mantenga el cable lejos del calor, aceite, cantos vivos o piezas en movimiento ▶ Los cables dañados o enredados aumentan el riesgo de choque eléctrico ▶ Cuando maneje una herramienta eléctrica en el exterior, use una prolongación de cable adecuada para uso en el exterior ▶ El uso de una prolongación de cable adecuada para uso en el exterior reduce el riesgo de choque eléctrico ▶ Si el uso de una herramienta eléctrica en un lugar húmedo es inevitable, use una alimentación protegida por un dispositivo de corriente residual (RCD) ▶ El uso de un RCD reduce el riesgo de choque eléctrico.

EVITE UN ARRANQUE ACCIDENTAL.

▶ Asegúrese de que el interruptor está en posición "off" antes de conectar a la red, o al coger o transportar la herramienta eléctrica ▶ Transportar herramientas eléctricas con el dedo sobre el interruptor o enchufar herramientas eléctricas que tienen el interruptor en posición "on" invita a accidentes ▶ Retire llaves o herramientas antes de arrancar la herramienta eléctrica ▶ Una llave o herramienta dejada unida a una pieza rotativa de una herramienta eléctrica puede causar un daño personal.

UTILIZACIÓN Y CUIDADOS DE LAS HERRAMIENTAS ELÉCTRICAS.

▶ No fuerce la herramienta eléctrica ▶ Use la herramienta eléctrica correcta para su aplicación ▶ La herramienta eléctrica correcta hará el trabajo mejor y más seguro al ritmo para la que fue concebida ▶ No use la herramienta eléctrica si el interruptor no se puede posicionar en "off" y "on"

▶ Cualquier herramienta eléctrica que no pueda controlarse con el interruptor es peligrosa y debe repararse ▶ Desenchufe la clavija de la fuente de alimentación y/o de la batería antes de efectuar cualquier ajuste, cambio de accesorios, o de almacenar las herramientas eléctricas ▶ Tales medidas preventivas de seguridad reducen el riesgo de arrancar la herramienta accidentalmente.

ALMACENE LAS HERRAMIENTAS ELÉCTRICAS.

▶ Almacene las herramientas eléctricas inactivas fuera del alcance de los niños y no permita el manejo de la herramienta a personas no familiarizadas con las herramientas eléctricas o con estas instrucciones ▶ Las herramientas eléctricas son peligrosas en manos de usuarios no entrenados.

MANTENIMIENTO.

▶ Compruebe que las partes móviles no estén desalineadas o trabadas, que no haya piezas rotas u otras condiciones que puedan afectar el funcionamiento de las herramientas eléctricas ▶ Las herramientas eléctricas se reparan antes de su uso, cuando están dañadas ▶ Muchos accidentes son causados por herramientas eléctricas pobremente mantenidas ▶ Use la herramienta eléctrica y accesorios de acuerdo con estas instrucciones y de la manera prevista para el tipo particular de herramientas eléctricas, teniendo en cuenta las condiciones de trabajo y el trabajo a desarrollar ▶ El uso de herramientas eléctricas para aplicaciones diferentes de las previstas podría causar una situación de peligro ▶ Haga revisar su herramienta eléctrica por un servicio oficial de reparación Werku® usando solamente piezas de recambio idénticas ▶ Esto garantizará que la seguridad de la herramienta eléctrica se mantiene.

VIGILE EL BUEN ESTADO DE DEL TALADRO MARTILLO DEMOLEDOR INALÁMBRICO.

▶ Revise que todos los tornillos del taladro martillo demoledor inalámbrico estén perfectamente apretados ▶ En climas fríos o cuando el taladro martillo demoledor inalámbrico haya estado sin uso durante largo tiempo, deje que el taladro martillo demoledor inalámbrico se caliente un poco haciéndolo funcionar en vacío unos minutos para permitir una perfecta lubricación de los componentes internos ▶ Asegúrese de que los posibles accesorios instalados están perfectamente asentados en su posición.

ANTES DE EMPEZAR A TRABAJAR.

► Asegúrese siempre antes de utilizar el taladro martillo demoledor inalámbrico que se encuentra firmemente apoyado ► Compruebe que nadie se encuentra bajo la zona de influencia del taladro martillo demoledor inalámbrico cuando lleve a cabo trabajos en zonas elevadas ► Aleje las manos de las partes en movimiento del taladro martillo demoledor inalámbrico.

DURANTE EL FUNCIONAMIENTO.

► No deje el taladro martillo demoledor inalámbrico funcionando sin tenerlo bien sujeto ► Hágalo funcionar cuando esté seguro de que lo tiene plenamente controlado ► No apunte con el taladro martillo demoledor inalámbrico a nadie durante su funcionamiento ► Durante la operación, el taladro martillo demoledor inalámbrico puede producir vibración ► Los tornillos pueden ir aflojándose progresivamente pudiendo causar una avería o accidente ► Aleje las manos de las partes en movimiento del taladro martillo demoledor inalámbrico.

AL TERMINAR DE TRABAJAR.

► No toque los accesorios instalados en el taladro martillo demoledor inalámbrico tras su uso ► Pueden estar muy calientes y causar una quemadura ► Algunos materiales sobre los que se trabaja pueden contener químicos o componentes que pueden ser tóxicos ► Tenga cuidado para prevenir la inhalación de estas sustancias o el contacto con la piel ► Utilice los EPIs diseñados para prevenir y protegerse de dichas incidencias.

DESCRIPCIÓN DEL PRODUCTO.

► El taladro martillo demoledor inalámbrico se ha diseñado para taladrar con percusión en hormigón, ladrillo y piedra, así como para taladrar sin percusión en madera, metal, cerámica y materiales sintéticos ► Observe este esquema para familiarizarse con el taladro martillo demoledor inalámbrico antes de utilizarlo.

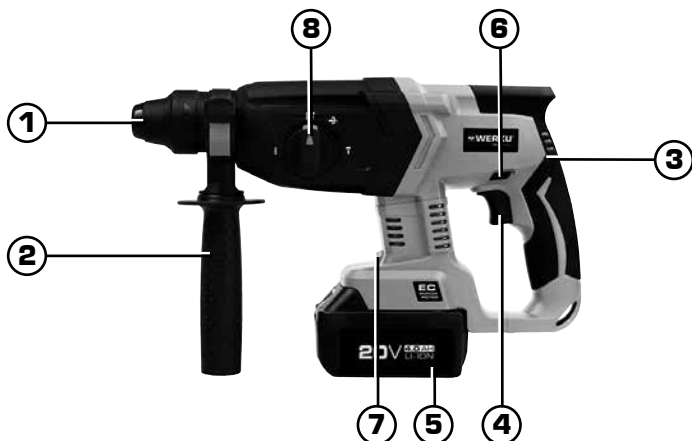

1. Portabrocas.
2. Empuñadura auxiliar.
3. Empuñadura.
4. Interruptor.
5. Batería.
6. Selector giro.
7. Lámpara LED.
8. Selector función.

INSTRUCCIONES DE USO.

► Antes de efectuar la puesta en marcha del taladro martillo demoledor inalámbrico, es aconsejable leer completa y minuciosamente todas las instrucciones que se indican ► Asimismo, deberán tenerse en cuenta las normas para la prevención de accidentes, los reglamentos y directivas, las leyes y restricciones vigentes para los centros de trabajo ► El taladro martillo demoledor inalámbrico debe de ser utilizado únicamente por personas instruidas adecuadamente en su manejo y exclusivamente conforme a los fines previstos.

FUENTE DE ALIMENTACIÓN.

► Asegúrese de que la fuente de alimentación se ajusta a los requisitos especificados en la placa de datos del taladro martillo demoledor inalámbrico (1) ► Hacer funcionar el motor a bajo voltaje hará que éste opere lento ► Esto reducirá el rendimiento y puede causar que el motor se sobrecaliente.

BATERÍA Y CARGADOR.

► Si la carcasa de la batería está dañada no la inserte en el cargador, existe peligro de descarga eléctrica ► El cargador y la batería están diseñados para funcionar en conjunto, no intente cargar la batería con otro cargador ► No exponga el cargador a la humedad ► El cargador está diseñado para utilizar con baterías recargables, otro tipo de uso podría provocar riesgo de incendio o de descarga eléctrica ► No sitúe el cargador cerca de una fuente de calor ► No desmonte el cargador, un montaje posterior inadecuado podría provocar riesgo de incendio, explosión o de descarga eléctrica ► No permita que ningún líquido penetre en el cargador, podría provocar riesgo de descarga eléctrica ► No almacene el cargador o las baterías en ambientes con una temperatura igual o superior a 40°C ► Nunca utilice el cargador con un voltaje diferente al previsto por el fabricante ► Nunca intente abrir una batería, bajo ningún concepto ► No intente

incinerar una batería aunque esté descargada o rota, podría explotar ► No cargue las baterías a temperaturas de ambiente inferiores a 4.5°C o superiores a 40.5°C para evitar daños a las propias baterías ► Tanto el cargador como las baterías pueden calentarse durante el proceso de carga, es algo normal, no indica ningún tipo de problema ► La batería debería ser recargada cuando no produce la suficiente energía en trabajos dónde previamente sí la generaba, no use la batería en esas condiciones ► Desconecte el cargador de la red cuando no tenga una batería insertada.

INSTALACIÓN BATERÍA.

► Sostenga el taladro martillo demoledor inalámbrico firmemente por la empuñadura, pulse el seguro de la batería y retirela (2) ► Inserte la batería correctamente observando las polaridades (3).

CARGA BATERÍA.

► Inserte la clavija del cargador en la batería
► Conecte el cargador a la red eléctrica ► Se necesita 2 horas para cargar completamente una batería a 20°C ► Si la batería está demasiado caliente debido a la luz solar u otros factores es posible que el piloto del cargador no se active ► En ese caso, deje que la batería se enfríe y luego comience el proceso de carga de nuevo ► Desconecte el cargador de la red eléctrica ► Sostenga la batería firmemente y retire la clavija del cargador ► Debido a su composición química interna, las baterías que no han sido nunca usadas o baterías que no han sido usadas durante largos períodos de tiempo pueden no estar activadas, siendo el rango de descarga eléctrica menor durante el primer o segundo uso ► Esto es un fenómeno temporal, para restaurar la actividad óptima de la batería, hay que repetir este proceso tres veces con cada una de ellas.

ENCENDIDO DE LA LUZ FRONTAL.

► ¡Precaución! No mire hacia la luz ni mire directamente hacia la fuente de luz ► Use el gatillo para encender la luz ► La luz permanece encendida mientras se acciona el gatillo ► La luz se apaga entre 10 y 15 segundos después de soltar el gatillo (4).

INTERRUPTOR.

► Cuando el interruptor de funcionamiento está pulsado el taladro martillo demoledor inalámbrico girará, y si no se presiona se detendrá ► La velocidad de rotación del taladro martillo demoledor inalámbrico puede ser controlada variando la presión aplicada sobre el interruptor ► La velocidad será lenta si se presiona levemente y será mayor la velocidad de rotación si se pulsa con mayor fuerza.

MONTAJE-DESMONTAJE BROCAS.

► Antes de montar o desmontar una broca, desenchufe el taladro de la toma de corriente ► Este taladro martillo demoledor inalámbrico utiliza brocas con un sistema especial de montaje rápido y fácil ► Aplique una pequeña cantidad de grasa al eje de la broca ► Tire hacia atrás del collar e inserte el eje de la broca en el portabrocas (5) ► Gire la broca hasta que el eje encaje en el portabrocas (6) ► Suelte el collar ► Para desmontar la broca, tire hacia atrás del collar y saque la broca del portabrocas (7).

SELECTOR FUNCIÓN.

► Para taladrar hormigón, ladrillo, etc. gire el selector de función al símbolo **T** (8) ► Para taladrar hormigón, metal o materiales plásticos, gire el selector de función al símbolo **‡** (9) ► Para trabajos de cincelado, desincrustación o demolición, gire el selector de función al símbolo **T** (10).

ÁNGULO CINCEL.

► El cincel puede fijarse en cualquier ángulo ► Para cambiarlo, gire el selector de función hasta el símbolo **T** (11) ► Gire el cincel al ángulo requerido (12) ► Gire el selector de función al símbolo **T** (10) ► Compruebe que el cincel ha quedado bien sujeto; para ello, gírelo ligeramente.

SELECTOR GIRO.

► Sólo puede utilizar el selector de giro cuando el taladro martillo demoledor está parado ► El selector de giro se puede colocar en dos posiciones distintas ► Para una rotación hacia la derecha, empuje el selector de giro hacia la izquierda ► Para una rotación hacia la izquierda, empuje el selector de giro hacia la derecha.

MANTENIMIENTO.

► El taladro martillo demoledor inalámbrico ha sido diseñado para funcionar durante mucho tiempo con un mínimo mantenimiento ► El funcionamiento óptimo depende del buen cuidado del taladro martillo demoledor inalámbrico y de una limpieza frecuente ► Para evitar accidentes, desconecte siempre el taladro martillo demoledor inalámbrico de la fuente de alimentación antes de efectuar la limpieza o cualquier mantenimiento del mismo ► El taladro martillo demoledor inalámbrico debe limpiarse de manera eficaz utilizando aire comprimido al final de cada uso ► Utilice siempre gafas protectoras cuando trabaje con aire comprimido ► Si no puede utilizar aire comprimido, retire el polvo del taladro martillo demoledor inalámbrico sirviéndose de un cepillo ► Las ranuras de ventilación del motor y los interruptores deben estar siempre limpios y sin ninguna clase de residuo ► No intente limpiarlos introduciendo objetos puntiagudos a través de las aberturas ► Algunos productos de limpieza y disolventes dañan los componentes de plástico, entre los cuales se encuentran la gasolina, el tetraclorometano, los disolventes de limpieza clorados, el amoníaco y los productos de limpieza domésticos que contienen amoníaco ► No utilice ninguno de los productos mencionados para limpiar el taladro martillo demoledor inalámbrico.

PROTECCIÓN DEL MEDIO AMBIENTE.

► Los materiales y componentes que han sido utilizados para fabricar este producto pueden ser reutilizados y reciclados ► Werku® está adherido a un Sistema Integrado de Gestión que se encarga de la correcta eliminación de los residuos de este producto ► No elimine este producto en la basura doméstica ► Werku® ofrece a sus clientes un servicio gratuito de retirada de dichos residuos en cualquiera de sus puntos de venta, en los puntos de recogida establecidos por el Sistema Integrado de Gestión o en los puntos limpios de su localidad.

GARANTÍA Y SERVICIO TÉCNICO.

► Además de la garantía legal, Werku® ofrece una garantía comercial adicional ► Esta garantía comercial cubre la reparación de los defectos

que se aprecian debido a fallos en los materiales o en la fabricación ► Para ello es imprescindible que los defectos se produzcan dentro del periodo de validez ► El consumidor tiene derecho a la reparación gratuita de los defectos que Werku® reconoce como incluidos en la garantía comercial (gastos de envío, mano de obra y materiales incluidos), a elección de Werku®, bien mediante la reparación o mediante la sustitución (si es necesario por un modelo posterior) ► Esta garantía comercial no afecta los derechos del consumidor establecidos por ley según la Directiva 1999/44/CE ► El periodo de validez de esta garantía comercial es de 24 meses ► En caso de destinar el producto a un uso profesional o industrial, el periodo de validez es de 12 meses ► El periodo de validez se inicia en la fecha de compra por el primer consumidor ► Esta fecha se refleja en la factura o ticket de compra ► La acción para reclamar el cumplimiento de esta garantía comercial prescribe a los seis meses desde la finalización del periodo de validez ► La reclamación en virtud de esta garantía comercial debe de presentarse al distribuidor o al Servicio de Asistencia Técnica ► Para ello es imprescindible presentar esta garantía debidamente cumplimentada y sellada por el distribuidor, junto con la factura o ticket de compra ► Para cualquier información referente a esta garantía comercial el comprador y/o el distribuidor puede ponerse en contacto con el Servicio de Asistencia Técnica a través del teléfono +34 981 648 119, o mediante correo electrónico a info@werku.com ► Quedan excluido de esta garantía comercial los defectos que han sido causados por piezas desgastadas por el uso u otro tipo de desgaste natural, los defectos que han sido causados por inobservancia o incumplimiento de las instrucciones de uso y funcionamiento, o de aplicaciones no conformes con el uso al que se destina este producto, o de factores medioambientales anormales, o de sobrecarga, de mantenimiento o limpieza inadecuados, defectos que han sido causados por el uso de accesorios, complementos o

repuestos que no son piezas originales Werku®, si el producto ha sido total o parcialmente desmontado, modificado o reparado por personal ajeno al Servicio de Asistencia Técnica o las irregularidades mínimas e irrelevantes para el uso y funcionamiento adecuado ▶ Las reparaciones y sustituciones no prolongan ni renuevan el plazo de validez de esta garantía comercial ▶ Las piezas sustituidas pasan a ser propiedad de Werku® ▶ Si el comprador remite el producto al Servicio de Asistencia Técnica, no cumpliendo con las condiciones de esta garantía comercial, los gastos y riesgos del transporte corren a cargo del comprador ▶ Esta garantía comercial es válida dentro del territorio de la Unión Europea ▶ La empresa responsable del cumplimiento de esta garantía comercial Werku® es Werku Tools SA.

ASESORAMIENTO TÉCNICO.

▶ Werku® pone a su disposición su departamento técnico para resolver cualquier duda que pueda surgir sobre sus productos ▶ En caso de que desee establecer contacto con nuestro equipo, remita un correo electrónico a la dirección info@werku.com.

CE KONFORMITÄTSERKLÄRUNG.

► Werku® erklärt dass die **WK401630** kabellose Bohr-Abbruchhammer in Übereinstimmung ist mit den europäischen Richtlinien und Normen 2006/42/CE, EN60745-1:2009/A11:2010 und EN60745-2-6:2010.

La Coruña, 04/01/2021

R Yáñez

Werku Tools SA

TECHNISCHE DATEN.

► Spannung-Frequenz 230V~50Hz ► Akku 20V max == 4.0 AH Li-ion ► Laden des Akkus 2 h
► Schutzindex IP20 ► Umdrehungen 0-1150 min⁻¹ ► Elektronisch ► Beidseitig benutzbar
► Schlagbohrfunktion ► Schläge 0-4700 spm
► Spannfutter-System SDS PLUS ► Bohrleistung in Holz < 34 mm ► Bohrleistung in Metall 14 mm
► Bohrleistung in Beton 18 mm ► Schalldruck LpA 84 dB(A) ► Mögliche Abweichung KpA 3.0 dB(A) ► Schalleistung LwA 96 dB(A) ► Mögliche Abweichung KwA 3.0 dB(A) ► Vibration Ah 1.64 m/s² ► Mögliche Abweichung K 1.5 m/s² ► Der angegebene Gesamtvibrationswert wurde nach einem Standardprüfverfahren gemessen und kann zum Vergleich eines Elektrowerkzeugs mit einem anderen verwendet werden ► Der angegebene Vibrationsgesamtwert kann auch in einer vorläufigen Expositionsbeurteilung verwendet werden ► Warnung; die Vibrationsemission während des tatsächlichen Einsatzes kann vom angegebenen Gesamtwert abweichen, je nachdem, wie dieser Schlag-Schraubbohrmaschine verwendet wird ► Warnung; geben Sie Sicherheitsmaßnahmen zum Schutz des Bedieners an, basierend auf einer Schätzung der Exposition unter den tatsächlichen Nutzungsbedingungen.

SICHERHEITSHINWEISE

► Lesen Sie alle Sicherheitshinweise und die gesamte Gebrauchsanleitung ► Die Nichteinhaltung aller im Folgenden aufgeführten Sicherheitshinweise und der Gebrauchsanleitung kann zum Elektroschock, Brand und/oder schweren Verletzungen führen ► Heben Sie alle Sicherheitshinweise und die gesamte Gebrauchsanleitung zum späteren Nachlesen auf ► Unfälle können häufig vermieden werden, wenn man sich im Voraus der Gefährlichkeit einer Situation bewusst ist und die angemessenen

Sicherheitsverfahren hundertprozentig einhält ► Verwenden Sie diese kabellose Bohr-Abbruchhammer niemals zu anderen Zwecken, als zu den in dieser Anleitung aufgeführten.

EIN SICHERER ARBEITSPLATZ.

► Der Arbeitsplatz muss sauber und gut beleuchtet sein ► Unordentliche und dunkle Stellen verursachen Unfälle ► Verwenden Sie elektrisches Werkzeug niemals in einer explosionsfähigen Atmosphäre, wie in der Nähe von brennbaren Flüssigkeiten, Gasen und Stäuben ► Wenn Sie mit einem elektrisches Werkzeug arbeiten, müssen Kinder und Neugierige fern bleiben ► Ablenkungen können dazu führen, dass Sie die Kontrolle über das Werkzeug verlieren.

PERSÖNLICHE SICHERHEIT.

► Seien Sie aufmerksam, achten Sie auf das, was Sie gerade tun und setzen Sie Ihren gesunden Menschenverstand ein, wenn Sie mit einem elektrisches Werkzeug arbeiten ► Verwenden Sie kein elektrisches Werkzeug, wenn Sie müde sind oder unter dem Einfluss von Drogen, Alkohol oder Medikamenten stehen ► Ein Augenblick, in dem Sie abgelenkt sind, während Sie mit einem elektrisches Werkzeug arbeiten, kann zu schweren Personenschäden führen.

PSA VERWENDEN.

► Tragen Sie eine Schutzbrille gemäß der Norm EN166 ► Tragen Sie eine Schutzmaske gemäß der Norm EN149 ► Falls die Art der Arbeit, die Sie ausführen, dies erforderlich macht, verwenden Sie eine angemessene PSA.

NICHT AUF ZEHENSPITZEN STEHEND ARBEITEN.

► Stehen Sie mit den Füßen fest auf dem Boden und achten Sie darauf, das Gleichgewicht nicht zu verlieren ► So kontrollieren Sie in unvorhergesehenen Situationen das elektrisches Werkzeug besser.

ANGEMESSENE KLEIDUNG.

► Tragen Sie weder lockere Kleidung noch Schmuck ► Halten Sie Haare, Kleidung und Handschuhe von beweglichen Teilen fern ► Lockere Kleidung, Schmuck und lange Haare können von den beweglichen Teilen eingeklemmt werden ► Falls Anschlüsse für Entstaubungsvorrichtungen vorhanden

sind, gewährleisten Sie, dass diese korrekt angeschlossen sind und richtig verwendet werden
► Die Verwendung dieser Geräte kann Risiken im Zusammenhang mit Staub verringern.

ELEKTRISCHE SICHERHEIT.

► Halten Sie diese Schlag-Schraubbohrmaschine an isolierten Griffflächen fest, wenn Sie eine Operation ausführen bei der die Bohrmeissel eine verborgene Verkabelung berühren kann ► Ein Bohrmeissel, der mit einem "spannungsführenden" Draht in Kontakt kommt, kann freiliegende Metallteile dieser Schlag-Schraubbohrmaschine "spannungsführen" und könnte dem Benutzer einen elektrischen Schlag versetzen ► Der Gerätestecker muss für die vorgesehene Steckdose geeignet sein ► Nehmen Sie keine Veränderungen am Stecker vor ► Verwenden Sie keinen Steckeradapter in Verbindung mit geerdeten Elektrowerkzeugen ► Originale Stecker und geeignete Steckdosen verhindern die Stromschlaggefahr ► Vermeiden Sie jeden Körperkontakt mit geerdeten Flächen (z.B. Rohre, Heizkörper, Herde oder Kühlschränke)
► Es besteht erhöhte Stromschlaggefahr, wenn ihr Körper geerdet ist ► Setzen Sie Elektrowerkzeuge weder Regen noch Feuchtigkeit aus ► Eindringendes Wasser erhöht die Stromschlaggefahr.

KEIN KABELMISSBRAUCH.

► Benutzen Sie das Kabel nie, um das Elektrowerkzeug zu tragen, zu ziehen oder von der Steckdose abzutrennen
► Halten Sie das Kabel fern von Hitze, Öl, scharfen Kanten oder beweglichen Teilen
► Beschädigte oder verwickelte Kabel bergen ein erhöhtes Stromschlagrisiko ► Falls Sie ein Elektrowerkzeug im Freien benutzen, müssen Sie ein entsprechend geeignetes Verlängerungskabel verwenden ► Bei Verwendung eines für Außeneinsätze geeigneten Verlängerungskabels besteht eine geringere Stromschlaggefahr ► Sollte der Einsatz eines Werkzeugs in einer feuchten Umgebung unvermeidlich sein, verwenden Sie eine Fehlerstromschutzeinrichtung ► Eine solche Schutzeinrichtung senkt die Stromschlaggefahr.

VERMEIDEN SIE EINEN VERSEHENTLICHEN START.

► Achten Sie darauf, dass sich der Schalter in der Aus-Stellung befindet, bevor Sie das Gerät an die Stromversorgung anschließen

oder es hochheben oder tragen ► Es besteht Verletzungsgefahr, wenn Elektrowerkzeuge mit dem Finger am Startschalter getragen oder im eingeschalteten Zustand an der Stromversorgung angeschlossen werden ► Entfernen Sie Justier- oder Schraubenschlüssel, bevor Sie das Elektrowerkzeug einschalten ► Es besteht Verletzungsgefahr, wenn ein Einstell- oder Schraubenschlüssel an einem sich drehenden Teil des Elektrowerkzeugs verbleibt.

BENUTZUNG UND PFLEGEN VON ELEKTROWERKZEUGEN.

► Wenden Sie bei der Benutzung des Elektrowerkzeugs keine Gewalt an
► Verwenden Sie ein für den jeweiligen Zweck geeignetes Elektrowerkzeug ► Ein geeignetes Elektrowerkzeug verrichtet die Arbeit besser und sicherer ► Benutzen Sie das Elektrowerkzeug nicht, wenn es sich mit dem Schalter nicht ein- und ausschalten lässt. ► Ein Elektrowerkzeug, das sich nicht mehr mit dem Schalter kontrollieren lässt, ist gefährlich und muss repariert werden ► Ziehen Sie den Netzstecker und/oder entfernen Sie den Netzakku, bevor Sie Einstellungen vornehmen, Zubehör wechseln oder das Gerät lagern ► Solche Vorsichtsmaßnahmen verringern das Risiko eines versehentlichen Gerätstarts.

AUFBEWAHRUNG VON ELEKTROWERKZEUGEN.

► Bewahren Sie die abgeschaltete kabellose Bohr-Abbruchhammer außerhalb der Reichweite von Kindern und Personen, die mit elektrischem Werkzeug und dieser Gebrauchsanleitung nicht vertraut sind, auf ► Elektrisches Werkzeug sind in den Händen ungeübter Benutzer gefährlich.

WARTUNG.

► Stellen Sie sicher, dass die beweglichen Teile nicht falsch ausgerichtet oder verklemmt sind, dass es keine defekten Teile oder andere Bedingungen gibt, die das Funktionieren elektrisches Werkzeug beeinträchtigen könnten ► Wenn ein elektrisches Werkzeug beschädigt ist, muss es vor seiner Verwendung repariert werden ► Viele Unfälle werden von schlecht gewarteten elektrisch gereedschappen verursacht ► Benutzen Sie das elektrische Werkzeug sowie dessen Zubehör gemäß dieser Gebrauchsanleitung und so, wie es für den jeweiligen Werkzeugtyp vorgesehen ist ► Berücksichtigen Sie die Arbeitsbedingungen und die Art der auszuführenden Arbeit ► Eine

zweckfremde Verwendung des elektrisches Werkzeug kann gefährlich sein ► Lassen Sie Ihr elektrisches Werkzeug von einem qualifizierten Reparaturdienst von Werku® überprüfen und verwenden Sie nur Originalersatzteile ► Das garantiert eine dauerhafte Sicherheit Ihres elektrisches Werkzeug.

ÜBERWACHUNG DES ZUSTANDS DER KABELLOSE BOHR-ABBRUCHHAMMER .

► Prüfen Sie, ob alle Schrauben der kabellose Bohr-Abbruchhammer fest angezogen sind
► Bei kaltem Wetter oder wenn die kabellose Bohr-Abbruchhammer längere Zeit nicht benutzt worden ist, erwärmen Sie die kabellose Bohr-Abbruchhammer eine Weile, indem Sie sie einige Minuten lang leer laufen lassen ► Das verbessert die Schmierung der internen Bauteile
► Gewährleisten Sie, dass möglicherweise montiertes Zubehör fest an seiner Stelle sitzt.

VOR ARBEITSBEGINN.

► Vor Verwendung der kabellose Bohr-Abbruchhammer stellen Sie sicher, dass diese fest aufliegt ► Achten Sie darauf, dass sich niemand unterhalb des Einflussbereiches der kabellose Bohr-Abbruchhammer befindet, wenn Sie in der Höhe arbeiten ► Halten Sie die Hände fern von den beweglichen Teilen der kabellose Bohr-Abbruchhammer .

BEI BETRIEB.

► Wenn die kabellose Bohr-Abbruchhammer nicht fest in den Händen liegt, lassen Sie sie ausgeschaltet
► Nehmen Sie sie nur in Betrieb, wenn Sie sich sicher sind, dass Sie sie vollständig unter Kontrolle haben
► Zielen Sie auf niemanden mit eingeschalteter kabellose Bohr-Abbruchhammer ► Beim Arbeiten kann die kabellose Bohr-Abbruchhammer vibrieren
► Die Schrauben können sich nach und nach lösen und eine Störung oder einen Unfall verursachen
► Halten Sie die Hände von den beweglichen Teilen der kabellose Bohr-Abbruchhammer fern.

NACH ARBEITSENDE.

► Berühren Sie nach Gebrauch nicht das an der kabellose Bohr-Abbruchhammer angebrachte Zubehör ► Es kann sehr heiß sein und Verbrennungen verursachen ► Einige Materialien, mit denen gearbeitet wird, können toxische chemische Substanzen enthalten ► Seien Sie vorsichtig und vermeiden Sie das Einatmen dieser Substanzen und den Hautkontakt damit ► Verwenden Sie die PSA, um sich vor solchen Zwischenfällen zu schützen und diese zu vermeiden.

PRODUKTBESCHREIBUNG.

► Der kabellose Bohr-Abbruchhammer wurde entwickelt für Bohrungsaufträgen mit Perkussion auf Beton, Ziegel und Stein, sowie Bohren ohne Perkussion auf Holz, Metall, Keramik und Kunststoff
► Beachten Sie dieses Schema, um sich mit der kabellose Bohr-Abbruchhammer vor ihrer Verwendung vertraut zu machen.

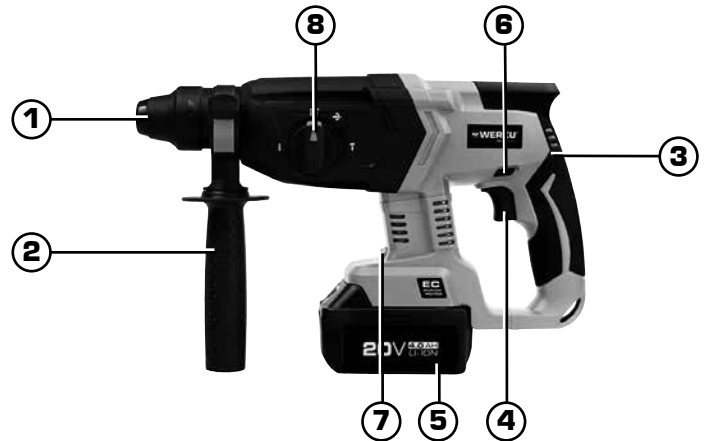

1. Bohrfutter.
2. Stützhandgriff.
3. Handgriff.
4. Schalter.
5. Akku.
6. Schmier Beschaffung Eingang.
7. LED Lampe.
8. Funktionswahlschalter.

BEDIENUNGSANLEITUNG.

► Bevor Sie die kabellose Bohr-Abbruchhammer einschalten, sollten Sie alle angegebenen Anweisungen vollständig und gründlich durchlesen ► Ebenso sollten Unfallverhütungsvorschriften, Regeln und Richtlinien sowie die für die Betriebe geltenden Gesetze und Einschränkungen berücksichtigt werden ► Die kabellose Bohr-Abbruchhammer darf nur von in ihrer Bedienung angemessen geschulten Personen und ausschließlich zu den vorgesehenen Zwecken verwendet werden.

STROMVERSORGUNG.

► Achten Sie darauf, dass die Stromversorgung den auf dem Typenschild der kabellose Bohr-Abbruchhammer angegebenen Anforderungen entspricht (1) ► Das Laufenlassen des Motors mit Unterspannung bewirkt, dass er langsam arbeitet ► Dies verringert die Leistung und kann zur Überhitzung des Motors führen.

AKKU UND LADEGERÄT.

► Setzen Sie kein beschädigtes Akku-Gehäuse ein, es könnte einen Stromschlag verursachen

► Ladegerät und Akku funktionieren als Einheit, versuchen Sie nicht, den Akku mit einem anderen Gerät aufzuladen ► Setzen Sie das Ladegerät keiner Feuchtigkeit aus ► Das Aufladegerät darf nur mit wiederaufladbaren Batterien (Akkus) verwendet werden, bei anderen Verwendungen besteht das Risiko von Brand und Stromschlag ► Stellen Sie das Ladegerät nicht in der Nähe einer Wärmequelle auf ► Demontieren Sie das Ladegerät nicht. Eine unsachgemäßen Montage kann einen Brand, eine Explosion oder einen Stromschlag verursachen ► Vergewissern Sie sich, dass keine Flüssigkeiten in das Ladegerät eindringen können, da diese einen Stromschlag verursachen können ► Lagern Sie das Ladegerät und die Akkus nicht bei einer Umgebungstemperatur von 40° C oder darüber ► Verwenden Sie das Ladegerät nicht unter einer Spannung, die nicht den Herstellerempfehlungen entspricht ► Versuchen Sie niemals einen Akku zu öffnen ► Versuchen Sie niemals, einen Akku zu verbrennen, auch nicht wenn dieser entladen oder defekt ist; er könnte explodieren ► Laden Sie die Akkus niemals bei einer Umgebungstemperatur, die 4,5° C unter- oder 40,5° C überschreitet, um Schäden an den Akkus zu vermeiden ► Sowohl das Ladegerät als auch die Akkus können sich während des Ladevorgangs erwärmen; das ist normal und deutet auf kein Problem hin ► Wenn der Akku nicht genügend Strom erzeugt bei Arbeiten, bei denen er dies vorher getan hat, muss er aufgeladen werden; verwenden Sie den Akku in diesem Zustand nicht ► Wenn kein Akku in das Ladegerät eingelegt ist, trennen Sie das Ladegerät von der Stromversorgung.

EINSETZEN DES AKKUS.

► Halten Sie die kabellose Bohr-Abbruchhammer am Griff fest, drücken Sie auf den Akku-Auslöser und nehmen Sie den Akku heraus (2) ► Setzen Sie den Akku ein und achten Sie auf die korrekte Polrichtung (3).

AUFLADEN DES AKKUS.

► Stecken Sie der Ladegerät-Stecker fest in den Akku ► Schließen Sie das Ladegerät ans Netz an ► Ein vollständiger Ladevorgang dauert 2 Stunden bei 20°C ► Wenn der Akku infolge von Sonneneinstrahlung oder anderer Faktoren zu warm ist, kann es sein, dass die Anzeigeleuchte des Ladegeräts nicht anspricht ► Lassen Sie in diesem Fall den Akku abkühlen und versuchen Sie es später erneut ► Ziehen Sie das Ladegerät aus dem Netzstecker ► Halten Sie den Akku gut fest und nehmen Sie der Ladegerät-Stecker

heraus ► Infolge der internen chemischen Zusammensetzung ist es möglich, dass Akkus, die noch nie oder über einen längeren Zeitraum nicht verwendet wurden, während des ersten oder zweiten Gebrauchs weniger Strom erzeugen ► Das ist ein vorübergehender Zustand, während dem der optimale Zustand des Akkus wiederhergestellt wird. Wiederholen Sie den gesamten Vorgang mit jedem Akku dreimal.

EINSCHALTEN DER FRONTLAMPE.

► Achtung! Schauen Sie nicht direkt in das Licht oder in die Lichtquelle ► Ziehen Sie zum Einschalten der Lampe den Ein/Aus-Schalter ► Solange Sie den Ein/Aus-Schalter gezogen halten, leuchtet die Lampe (4) ► Nach dem Loslassen des Ein/Aus-Schalters erlischt die Lampe nach 10 bis 15 Sekunden.

SCHALTER.

► Bei eingedrücktem Betriebsschalter nimmt die kabellose Bohr-Abbruchhammer den Betrieb auf; wenn dieser losgelassen wird, stellt die Maschine den Betrieb ein ► Die Drehgeschwindigkeit der kabellosen Bohrmaschine wird durch den Druck, den Sie auf den Schalter ausüben, geregelt ► Bei geringem Druck läuft sie langsamer; wenn sie stärker darauf drücken, läuft die Maschine schneller.



BOHRER MONTAGE-DEMONTAGE.

► Vor Montage oder Demontage eines Bohrers, entfernen Sie zuerst den Netzstecker aus der Steckdose ► Der Bohr-Abbruchhammer verwendet Bohrer mit einem speziellen System für die schnelle und einfache Montage ► Tragen Sie eine kleine Menge Fett auf der Bohrerschaft ► Ziehen Sie der Ring nach hinten und legen Sie der Bohrerschaft in das Spannfutter (5) ► Drehen Sie den Bohrer bis diese vollkommen in das Spannfutter verriegelt (6) ► Lockern Sie den Ring ► Um den Bohrer zu demontieren, ziehen Sie die Manschette nach hinten und entfernen Sie den Bohrer aus dem Spannfutter (7).

FUNKTIONSWAHLSCHALTER.

► Drehen Sie für Bohrarbeiten in Beton, Mauerwerk usw. den Funktionswahlschalter auf das Symbol **T!** (8) ► Drehen Sie für Bohrarbeiten in Holz, Metall oder Kunststoff den Funktionswahlschalter auf das Symbol **!** (9) ► Drehen Sie zum Splittern, Abblättern oder für Abbrucharbeiten den Funktionswahlschalter auf das Symbol **T!** (10).

MEISSEL WINKEL.

► Der Einsatz kann im gewünschten Winkel gesichert werden ► Drehen Sie zur Änderung des Einsatzwinkels den Funktionswahlschalter auf das Symbol  (11) ► Drehen Sie den Einsatz bis zum gewünschten Winkel (12) ► Drehen Sie den Funktionswahlschalter auf das Symbol  (10) ► Überprüfen Sie anschließend durch leichtes Drehen am Einsatz, ob der Meißel fest sitzt.

DREHRICHTUNGSREGLER.

► Den Drehrichtungsregler können Sie nur bei ausgeschalteter Bohrmaschine bedienen ► Der Drehrichtungsregler kann auf zwei verschiedene Positionen eingestellt werden ► Für eine Rechtsdrehung drücken Sie den Drehrichtungsregler nach links ► Für eine Linksdrehung drücken Sie den Drehrichtungsregler nach rechts.

WARTUNG.

► Der kabellose Bohr-Abbruchhammer wurde entworfen, um mit minimaler Wartung lange Zeit zu funktionieren ► Das optimale Funktionieren hängt von guter Pflege der kabellose Bohr-Abbruchhammer und häufiger Reinigung ab ► Um Unfälle zu vermeiden, müssen Sie der kabellose Bohr-Abbruchhammer immer von der Steckdose trennen, bevor Sie sie reinigen oder warten ► Der kabellose Bohr-Abbruchhammer muss nach jedem Gebrauch wirksam mit Pressluft gereinigt werden ► Verwenden Sie immer eine Schutzbrille, wenn Sie mit Pressluft arbeiten ► Wenn Sie keine Pressluft verwenden, entfernen Sie den Staub der kabellose Bohr-Abbruchhammer mit Hilfe einer Bürste ► Die Lüftungsschlitze des Motors und die Schalter müssen immer sauber und ohne jegliche Art von Rückständen sein ► Versuchen Sie nicht, sie durch Einführen spitzer Gegenstände in die Öffnungen zu reinigen ► Einige Reinigungs- und Lösungsmittel wie Benzin, Tetrachlormethan, chlorierte lösemittelbasierte Reiniger, Ammoniak und ammoniakhaltige Haushaltsreiniger beschädigen die Kunststoffteile ► Verwenden Sie keines der genannten Produkte zum Reinigen der kabellose Bohr-Abbruchhammer .

UMWELTSCHUTZ.

► Die Materialien und Bauteile, die für die Herstellung dieses Produkts verwendet wurden, können recycelt und wiederverwertet werden ► Werku® arbeitet mit einem Integrierten Abfallbewirtschaftungssystem, das die korrekte Entsorgung der Rückstände dieses Produkts

abwickelt ► Werfen Sie dieses Produkt nicht in den Haushaltsmüll ► Werku® bietet seinen Kunden einen kostenlosen Service, um diese Rückstände von einer der Verkaufsstellen, dem vom Integrierten Abfallbewirtschaftungssystem eingerichteten Sammelstellen oder den Abfallsammelstellen Ihrer Gemeinde abzuholen.

GARANTIE UND KUNDENSERVICE.

► Neben der gesetzlichen Garantie räumt Werku® Ihnen zusätzlich eine kommerzielle Garantie ein ► Die kommerzielle Garantie umfasst die Reparatur von Mängeln aufgrund von Material- oder Fabrikationsfehlern ► Damit diese Garantie gewährleistet wird, müssen diese Mängel innerhalb des Gültigkeitszeitraums auftreten ► Der Verbraucher hat das Recht auf kostenlose Reparatur von Mängeln, die von Werku® als in der kommerziellen Garantie eingeschlossen anerkannt werden (einschl. Versand-, Verarbeitungs- oder Materialkosten); nach Wahl von Werku® entweder durch Reparatur oder durch Ersatz (falls erforderlich, durch ein späteres Modell) ► Diese kommerzielle Garantie betrifft nicht die in der EU-Richtlinie 1999/44/EG festgelegten Verbraucherrechte ► Der Gültigkeitszeitraum dieser kommerziellen Garantie beträgt 24 Monate ► Falls das Produkt für den gewerblichen oder industriellen Gebrauch bestimmt ist, beträgt der Gültigkeitszeitraum 12 Monate ► Der Gültigkeitszeitraum beginnt ab dem Datum des Kaufes durch den erstmaligen Verbraucher ► Dieses Datum ist auf der Rechnung oder dem Kaufbeleg enthalten ► Die Zeit für Gewährleistungsansprüche im Hinblick auf die Erfüllung dieser kommerziellen Garantie ist auf sechs Monate ab Ende des Gültigkeitszeitraums festgelegt ► Eine Reklamation im Zusammenhang mit dieser kommerziellen Garantie muss dem Händler oder Kundenservice vorgelegt werden ► Hierzu muss diese Garantie ordnungsgemäß ausgefüllt, vom Händler gestempelt und zusammen mit der Rechnung oder dem Kaufbeleg vorgelegt werden ► Für weitere Informationen zu dieser kommerziellen Garantie können sich der Käufer oder der Händler telefonisch über +34 981 648 119 oder über E-Mail an info@werku.com mit dem Kundenservice in Verbindung setzen ► Ausgenommen von dieser kommerziellen Garantie sind Mängel, die infolge von verschlissenen Teilen durch den Gebrauch oder eine andere Art von natürlichem Verschleiß verursacht wurden, Mängel aufgrund

von Unaufmerksamkeit oder Nichtbefolgung der Bedienungsanleitung und unsachgemäßem Betrieb, eine Benutzung, die nicht dem Gebrauch entspricht, für den das Produkt bestimmt ist, ungewöhnliche Umweltfaktoren, Überlastung, unangemessene Wartung oder Reinigung, Mängel aufgrund der Verwendung von Zubehör, Ergänzungen oder Ersatzteilen, die keine Originalteile von Werku® sind, wenn das Produkt durch Personal, das nicht zum Kundenservice gehört, ganz oder teilweise auseinander montiert, verändert oder repariert wurde oder kleine und für den Gebrauch und ordnungsgemäßen Betrieb unwesentliche Unregelmäßigkeiten ► Durch Reparaturen und Ersatz wird der Gültigkeitszeitraum für diese kommerzielle Garantie weder verlängert noch neu festgelegt ► Ersetzte Teile gehen in das Eigentum von Werku® über ► Wenn der Käufer das Produkt an den Kundenservice zurückgibt und dabei nicht die Bedingungen dieser kommerziellen Garantie erfüllt, gehen die Kosten und Gefahren zu Lasten des Käufers ► Diese kommerzielle Garantie gilt auf dem Gebiet der Europäischen Union ► Das für die Erfüllung der kommerziellen Garantie verantwortliche Unternehmen Werku® ist Werku Tools SA.

TECHNISCHE BERATUNG.

► Werku® stellt Ihnen seine technische Abteilung zur Verfügung, damit Sie alle Fragen, die zu unseren Produkten auftreten könnten, klären können ► Wenn Sie sich mit unserem Team in Verbindung setzen möchten, senden Sie eine E-Mail an folgende Adresse: info@werku.com.

DÉCLARATION DE CONFORMITÉ CE.

► Werku® déclare que le perceuse marteau démolition sans fil **WK401630** est en conformité avec les directives et normes européennes 2006/42/CE, EN60745-1:2009/A11:2010 et EN60745-2-6:2010.

La Coruña, 04/01/2021

R Yáñez

Werku Tools SA

CARACTÉRISTIQUES TECHNIQUES.

► Voltage-fréquence 230V~50Hz ► Accumulateur 20V max == 4.0 AH Li-ion ► Chargement de l'accumulateur 2 h ► Indice de protection IP20 ► Révolutions 0-1150 min⁻¹ ► Électronique ► Réversible ► Percussion ► Impacts 0-4700 ipm ► Système mandrin ciseau SDS PLUS ► Capacité perçage bois < 34 mm ► Capacité perçage métal 14 mm ► Capacité perçage béton 18 mm ► Pression acoustique LpA 84 dB(A) ► Possible variation KpA 3.0 dB(A) ► Pression acoustique LwA 96 dB(A) ► Possible variation KwA 3.0 dB(A) ► Vibration Ah 1.64 m/s² ► Possible variation K 1.5 m/s² ► La valeur totale de vibration déclarée a été mesurée conformément à une méthode d'essai standard et peut être utilisée pour comparer un outil électrique avec un autre ► La valeur totale de vibration déclarée peut également être utilisée dans une évaluation préliminaire de l'exposition ► Attention; l'émission de vibrations pendant l'utilisation réelle peut différer de la valeur totale déclarée en fonction de la façon dont cette perceuse marteau démolition sans fil est utilisée ► Attention; veuillez identifier les mesures de sécurité pour protéger l'opérateur, sur la base d'une estimation de l'exposition dans les conditions réelles d'utilisation.

CONSIGNES DE SÉCURITÉ.

► Veuillez lire toutes les consignes de sécurité et tous les avertissements ► Le non respect de l'ensemble des avertissements et des consignes figurant ci-dessous peut être la cause d'un choc électrique, d'un incendie et/ou de blessures graves ► Conservez tous les avertissements et toutes les consignes pour vous y référer ultérieurement ► Les accidents peuvent dans de nombreux cas être évités en identifiant les situations dangereuses avant qu'un accident ne se produise et en respectant fidèlement les procédures de sécurité adéquates ► N'utilisez jamais ce perceuse marteau démolition sans fil dans les cas non spécifiés dans ce manuel.

SÉCURITÉ DE LA ZONE DE TRAVAIL.

► Conservez la zone de travail rangée et bien éclairée ► Les zones mal rangées et mal éclairées sont sources d'accidents ► Ne manipulez pas d'outils électriques dans des environnements explosifs comme en présence de liquides, de gaz ou de poussières inflammables ► Maintenez les enfants et les curieux éloignés pendant que vous manipulez un outil électrique ► Les distractions peuvent être sources d'une perte de contrôle.

SÉCURITÉ PERSONNELLE.

► Soyez vigilant et attentif à ce que vous faites et faites appel à votre bon sens quand vous manipulez un outil électrique ► N'utilisez pas d'outil électrique si vous êtes fatigué ou sous l'influence de drogues, d'alcool ou de médicaments ► Un moment de distraction pendant que vous manipulez des outils électriques peut vous causer de graves blessures corporelles.

UTILISEZ DES EPI.

► Utilisez des lunettes de protection conformes à EN166 ► Utilisez un masque de protection conforme à EN149 ► Si le type de travail à effectuer le requiert, utilisez d'autres équipements de protection individuelle.

NE TRAVAILLEZ PAS SUR LA POINTE DES PIEDS.

► Maintenez vos pieds bien à plat sur le sol et conservez votre équilibre à tout moment ► Cela vous permettra de mieux contrôler l'outil électrique en cas d'imprévu.

HABILLEZ-VOUS EN CONSÉQUENCE.

► Ne portez pas de vêtements flottants ou des bijoux ► Éloignez vos cheveux, vos vêtements et vos gants des pièces en mouvement ► Les vêtements flottants, les bijoux ou les cheveux longs peuvent être pris dans les pièces en mouvement ► S'il existe des dispositifs pour la connexion de moyens d'extraction et de ramassage de la poussière, assurez-vous qu'ils soient branchés et qu'ils fonctionnent correctement ► L'utilisation de ces dispositifs peut réduire les risques liés à la poussière.

SÉCURITÉ ÉLECTRIQUE.

► Tenez ce perceuse marteau démolition sans fil par les surfaces de préhension isolées, lors d'une opération où le foret peut entrer en contact avec un câblage caché ► Un foret en contact avec un fil "sous tension" peut mettre "sous tension" des parties

métalliques exposées de cette perceuse marteau démolition sans fil et provoquer un choc électrique ► La prise mâle de l'outil électrique doit être adaptée au socle de la prise de courant ► Ne jamais modifier la prise mâle de quelque manière que ce soit ► Ne pas utiliser d'adaptateurs de prises avec des outils électriques mis à la terre ► Des prises non modifiées et des socles adaptés permettront de réduire le risque d'électrocution ► Évitez le contact du corps avec des surfaces mises à la terre telles que des tuyaux, des radiateurs, des cuisinières électriques et des réfrigérateurs ► Il existe un risque accru d'électrocution si votre corps est en contact avec le sol ► Ne pas exposer les outils électriques à la pluie ou à des conditions d'humidité ► L'entrée d'eau dans un outil électrique augmente le risque d'électrocution.

N'ABUSEZ PAS DU CÂBLE.

► Ne jamais utiliser le câble de branchement pour soulever, porter ou débrancher l'outil électrique ► Maintenez le câble éloigné de la chaleur, de l'huile, des objets et bords tranchants ou des pièces en mouvement ► Les câbles endommagés ou emmêlés augmentent le risque d'électrocution ► Lorsque vous manipulez un outil électrique à l'extérieur, utilisez une rallonge adaptée à une utilisation en extérieur ► L'utilisation d'une rallonge adaptée à un usage en extérieur réduit le risque d'électrocution ► Si l'utilisation d'un outil électrique dans un endroit humide est inévitable, utilisez une alimentation protégée par un dispositif de courant résiduel (RCD) ► L'utilisation d'un RCD réduit le risque d'électrocution.

ÉVITEZ UN DÉMARRAGE ACCIDENTEL.

► Assurez-vous que l'interrupteur est en position « off » avant de le brancher au réseau ou avant de prendre ou de transporter l'outil ► Transporter des outils électriques en ayant le doigt sur l'interrupteur ou brancher un outil électrique dont le bouton est en position « on » augmente le risque d'accidents ► Retirez les clés ou les outils avant de démarrer une machine électrique ► Une clé ou un outil restés attachés à une pièce rotative d'une machine électrique peut entraîner des blessures corporelles.

UTILISATION ET ENTRETIEN DES OUTILS ÉLECTRIQUES.

► Ne forcez pas sur l'outil électrique ► Utilisez l'outil électrique approprié à la tâche à effectuer ► Utiliser un outil électrique adapté garantit un meilleur travail et l'utiliser au rythme pour lequel il a été conçu

constitue une garantie de sécurité ► N'utilisez pas l'outil électrique si le bouton ne peut pas être positionné sur « off » et « on » ► Toute machine électrique est dangereuse si elle ne peut pas être maîtrisée par un bouton d'arrêt. Dans ce cas, elle doit être réparée ► Débranchez la prise de la source d'alimentation et/ou de la batterie avant tout réglage, changement d'accessoires ou stockage de l'outil électrique. ► Adopter ces mesures préventives de sécurité réduit le risque de démarrer l'outil de manière accidentelle.

STOCKEZ LES OUTILS ÉLECTRIQUES.

► Rangez les outils électriques inutilisés hors de portée des enfants et n'autorisez pas leur maniement par des personnes non familiarisées avec ce type d'outils ou méconnaissant les consignes de sécurité ► Les outils électriques sont dangereux entre les mains d'utilisateurs non avertis.

ENTRETIEN.

► Vérifiez que les parties mobiles ne sont pas désalignées ou entravées, qu'il n'y a pas de pièces cassées ou d'autres conditions qui peuvent affecter le fonctionnement des outils électriques ► Les outils électriques doivent être réparés avant leur utilisation quand ils sont endommagés ► De nombreux accidents sont causés par des outils électriques mal entretenus ► Utilisez ces outils électriques et leurs accessoires en respectant ces instructions et le mode d'utilisation prévu pour chaque type d'outils électriques, en tenant compte des conditions de travail et de la tâche à effectuer ► L'utilisation de l'outil électrique à des fins autres que celles spécifiées pourrait provoquer une situation de danger ► Faites réviser vos outils électriques par un service officiel de réparation Werku® en utilisant uniquement des pièces de rechange identiques ► C'est une garantie de sécurité pour votre outil.

VÉRIFIEZ LE BON ÉTAT DE VOTRE PERCEUSE MARTEAU DÉMOLITION SANS FIL.

► Vérifiez que toutes les vis du perceuse marteau démolition sans fil sont parfaitement bien serrées ► Sous des climats froids ou quand le perceuse marteau démolition sans fil n'a pas été utilisé depuis longtemps, laissez le perceuse marteau démolition sans fil se réchauffer un peu en le faisant fonctionner à vide pendant quelques minutes afin de permettre une parfaite lubrification de ses composants internes ► Assurez-vous que les possibles accessoires installés sont bien à leur place.

AVANT DE COMMENCER À TRAVAILLER.

► Avant d'utiliser le perceuse marteau démolition sans fil, assurez-vous qu'il est fermement calé
► Vérifiez que personne ne se trouve dans la zone d'action du perceuse marteau démolition sans fil quand vous effectuez des travaux dans des zones en hauteur ► Éloignez vos mains des parties du perceuse marteau démolition sans fil en mouvement.

PENDANT LE FONCTIONNEMENT.

► Ne faites pas fonctionner le perceuse marteau démolition sans fil s'il n'est pas bien maintenu
► Faites-le fonctionner quand vous êtes sûr de le contrôler totalement ► Ne le dirigez pas vers quelqu'un pendant son fonctionnement ► Pendant l'opération, le perceuse marteau démolition sans fil peut produire des vibrations ► Les vis peuvent se dévisser petit à petit, ce qui peut provoquer une panne ou un accident ► Éloignez vos mains des parties du perceuse marteau démolition sans fil en mouvement.

À LA FIN DE VOTRE TRAVAIL.

► Ne touchez pas les accessoires installés sur le perceuse marteau démolition sans fil après son utilisation ► Ils peuvent être très chauds et causer des brûlures ► Certains matériaux sur lesquels vous travaillez peuvent contenir des substances chimiques ou des composants toxiques ► Soyez attentif à ne pas inhaler ces substances et à ce que votre peau ne soit pas en contact avec ► Utilisez les EPI conçus pour prévenir et vous protéger de ce type d'accidents.

DESCRIPTION DU PRODUIT.

► Cette perceuse marteau démolition sans fil est conçu pour percer avec percussion dans le béton, la brique et la pierre, et pour percer sans percussion dans le bois, le métal, la céramique et le plastique ► Observez ce schéma pour vous familiariser avec la perceuse marteau démolition sans fil avant de l'utiliser.

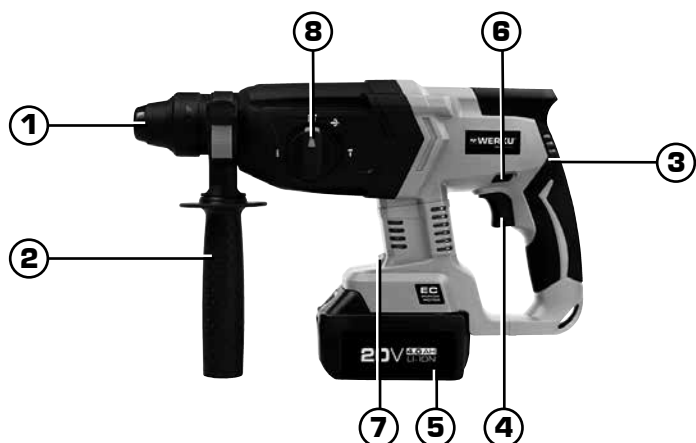

1. Porte-mèches.
2. Poignée auxiliaire.
3. Poignée.
4. Bouton interrupteur.
5. Accumulateur.
6. Entrée approvisionnement graisse.
7. Lampe LED.
8. Sélecteur fonction.

NOTICE D'UTILISATION.

► Avant de démarrer la perceuse marteau démolition sans fil, il est recommandé de lire complètement et minutieusement toutes les instructions ci-dessous ► Vous devrez également tenir compte des normes de prévention des accidents, des règlements et des directives ainsi que des lois et restrictions en vigueur pour les centres de travail ► La perceuse marteau démolition sans fil doit être utilisée uniquement par des personnes adéquatement formées à son maniement et respectant exclusivement les applications ici prévues.

SOURCE D'ALIMENTATION.

► Assurez-vous que la source d'alimentation est adaptée aux conditions spécifiées sur la plaque d'informations de la perceuse marteau démolition sans fil (1) ► Si vous utilisez un faible voltage, le moteur fonctionnera lentement ► Ce qui réduira le rendement et pourra provoquer une surchauffe du moteur.

ACCUMULATEUR ET CHARGEUR.

► Si le boîtier de l'accumulateur est endommagé, ne l'insérez pas dans le chargeur car il existe un risque de choc électrique ► Le chargeur et l'accumulateur sont conçus pour fonctionner ensemble ; n'essayez pas de recharger l'accumulateur avec un autre chargeur ► N'exposez pas le chargeur à l'humidité ► Le chargeur est conçu pour être utilisé avec des accumulateurs rechargeables ; une utilisation différente pourrait provoquer un incendie ou un choc électrique ► Ne placez pas le chargeur près d'une source de chaleur ► Ne démontez pas le chargeur car un montage ultérieur inadéquat pourrait provoquer un incendie, une explosion ou un choc électrique ► Aucun liquide ne doit pénétrer dans le chargeur : cela pourrait provoquer un choc électrique ► Ne stockez pas le chargeur ou les accumulateurs à des températures ambiantes égales ou supérieures à 40°C ► N'utilisez jamais le chargeur avec un voltage différent de celui prévu par le fabricant ► N'essayez jamais, sous aucun prétexte, d'ouvrir un accumulateur ► Ne tentez jamais de brûler un accumulateur même s'il est

déchargé ou cassé car il pourrait exploser ► Ne chargez pas les accumulateurs à des températures ambiantes inférieures à 4,5°C ou supérieures à 40,5°C afin d'éviter de les endommager ► Il est normal que le chargeur et les accumulateurs soient chauds pendant le processus de chargement: cette chaleur ne révèle aucun problème ► L'accumulateur doit être rechargé quand il ne fournit pas assez d'énergie lors de travaux pendant lesquels il en fournissait suffisamment auparavant. N'utilisez pas l'accumulateur dans ces conditions. ► Débranchez le chargeur de la prise électrique si aucun accumulateur n'y est inséré.

INSTALLATION DE L'ACCUMULATEUR.

► Maintenez fermement la perceuse marteau démolition sans fil par la poignée, appuyez sur le bouton de sécurité de l'accumulateur et retirez ce dernier (2) ► Insérez l'accumulateur correctement en respectant les polarités (3).

CHARGEMENT DE L'ACCUMULATEUR.

► Insérez le prise du chargeur dans l'accumulateur ► Branchez le chargeur au réseau électrique ► Pour recharger complètement un accumulateur sont nécessaires 2 heures à une température ambiante de 20°C ► Si l'accumulateur chauffe trop à cause du soleil ou d'un autre facteur, il est possible que le pilote du chargeur ne s'active pas ► Dans ce cas, laissez refroidir l'accumulateur et rechargez-le à nouveau ► Débranchez le chargeur du réseau électrique ► Maintenant fermement le accumulateur et retirez le prise du chargeur ► En raison de leur composition chimique interne, il est possible que les accumulateurs n'ayant jamais servi ou qui n'ont pas été utilisés pendant de longues périodes ne soient pas au maximum de leur rendement lors de la première ou de la seconde utilisation ► Il s'agit d'un phénomène temporaire : pour que l'accumulateur retrouve un niveau d'activité optimale, répétez ce processus trois fois pour chacun d'entre eux.

ALLUMAGE DE LA LAMPE AVANT.

► Attention! Ne regardez pas directement la lumière ou la source de lumière ► Appuyez sur la gâchette pour allumer la lampe ► La lampe demeure allumée tant que la pression sur la gâchette est maintenue ► La lampe s'éteint 10 à 15 secondes après la libération de la gâchette (4).

BOUTON MARCHE/ARRÊT.

► Quand le bouton marche/arrêt est enclenché, la perceuse marteau démolition sans fil tourne; s'il ne l'est pas, elle s'arrête ► La vitesse de rotation de la perceuse marteau démolition sans

fil peut être contrôlée en modifiant la pression sur le bouton marche/arrêt ► La vitesse sera plus lente si la pression est légère et plus rapide si la pression est plus forte.

MONTAGE-DÉMONTAGE MÈCHE.

► Avant d'installer ou de retirer un mèche, débrancher du le prise du courant ► Le perceuse marteau démolition sans fil utilisé mèches avec un système spécial pour montage rapide et facile ► Appliquez une petite quantité de graisse sur l'essieu ► Tourner le mèche jusque et insérer en le mandrin du mèche (5) ► Tourner le mèche jusqu'à l'axe et fixé sur le mandrin du mèche (6) ► Relâchez le collier ► Pour retirer le ciseau, tirez en arrière du collier et retirer le mèche du mandrin du mèche (7).

SELECTEUR DE FONCTION.

► Pour percer dans le béton, la maçonnerie, etc. tournez le sélecteur de fonction jusqu'au symbole **T** (8) ► Pour percer dans le bois, le métal ou les matériaux à base de plastique, verrouillez le bouton et tournez le sélecteur de fonction jusqu'au symbole **!** (9) ► Pour les travaux de burinage, d'écaillage ou de démolition, tournez le sélecteur de fonction jusqu'au symbole **T** (10).

ANGLE DU CISEAU.

Vous pouvez fixer le ciseau sur l'angle désiré ► Pour changer l'angle du ciseau, tournez le sélecteur de fonction jusqu'au symbole **T** (11) ► Tournez le ciseau jusqu'à l'angle désiré (12) ► Tournez le sélecteur de fonction sur le symbole **T** (10) ► Assurez-vous ensuite que le ciseau est solidement maintenu en place en le tournant légèrement.

SELECTEUR DE ROTATION.

► Vous ne pouvez utiliser le sélecteur de rotation que quand la perceuse marteau démolition est arrêtée ► Le sélecteur de rotation peut être placé dans deux positions différentes ► Pour une rotation vers la droite, poussez le sélecteur vers la gauche ► Pour une rotation vers la gauche, poussez le sélecteur vers la droite.

ENTRETIEN.

► La perceuse marteau démolition sans fil a été conçue pour fonctionner longtemps avec un minimum d'entretien ► Le fonctionnement optimal de la perceuse marteau démolition sans fil dépend des soins qui lui sont apportés et d'un

nettoyage fréquent ► Pour éviter des accidents, débranchez toujours la perceuse marteau démolition sans fil de sa source d'alimentation avant de la nettoyer ou de l'entretenir ► La perceuse marteau démolition sans fil doit toujours être nettoyée de manière efficace en utilisant de l'air comprimé à la fin de chaque utilisation ► Utilisez toujours des lunettes de protection quand vous travaillez avec de l'air comprimé ► Si vous ne pouvez pas utiliser d'air comprimé, retirez la poussière de la perceuse marteau démolition sans fil à l'aide d'une brosse ► Les fentes de ventilation du moteur et les interrupteurs doivent être toujours propres et dépourvus de tout résidu ► N'essayez pas de les nettoyer en introduisant des objets pointus par les ouvertures ► Certains produits de nettoyage et certains solvants, comme l'essence, le tétrachlorométhane, les solvants chlorés, l'ammoniaque et les produits de nettoyage domestiques contenant de l'ammoniaque, endommagent les composants en plastique ► N'utilisez aucun de ces produits pour nettoyer la perceuse marteau démolition sans fil.

PROTECTION DE L'ENVIRONNEMENT.

► Les matériaux et composants utilisés pour fabriquer ce produit peuvent être réutilisés et recyclés ► Werku® a adhéré à un Système Intégré de Gestion qui se charge de l'élimination correcte des résidus de ce produit ► Ne jetez pas ce produit dans les ordures domestiques ► Werku® propose à ses clients un service gratuit de collecte de ces résidus dans tous ses points de vente, dans les points de collecte listés par le Système Intégré de Gestion ou dans les points de collecte de votre commune.

GARANTIE ET SERVICE TECHNIQUE.

► Outre la garantie légale, Werku® offre une garantie commerciale supplémentaire ► Cette garantie commerciale couvre la réparation des défauts résultant de défaillances dans le matériel ou la fabrication ► Pour cela, les défauts doivent être constatés pendant la période de validité ► Le consommateur a droit à la réparation gratuite des défauts que Werku® reconnaît comme inclus dans la garantie commerciale (frais envoi, main d'œuvre et matériaux inclus), au choix de Werku®, au moyen de la simple réparation ou par remplacement (le cas échéant, par un modèle postérieur) ► Cette garantie commerciale n'affecte pas les droits du consommateur établis légalement par la Directive 1999/44/CE ► La période de validité de cette garantie commerciale est de 24 mois ► Si ce produit est destiné à une utilisation professionnelle ou industrielle, la période de validité est de 12

mois ► La période de validité débute à la date d'achat par le premier consommateur ► Cette date figure sur la facture ou le ticket de caisse ► Le droit de réclamer l'application de cette garantie commerciale expire six mois après la fin de la période de validité ► Les réclamations en vertu de cette garantie commerciale doivent être présentées au distributeur ou au Service d'Assistance Technique ► Pour cela, il est indispensable de présenter cette garantie dûment complétée et tamponnée par le distributeur, accompagnée de la facture ou du ticket d'achat ► Pour toute information relative à cette garantie commerciale, l'acheteur et/ou le distributeur peut contacter le Service d'Assistance Technique au +34 981 648 119, ou par courrier électronique à info@werku.com ► Sont exclus de cette garantie commerciale les défauts causés par des pièces usées résultant d'une utilisation naturelle, les défauts causés par le non respect ou la mauvaise application de la notice d'utilisation ou par une utilisation non conforme à celle à laquelle est destiné ce produit, par des facteurs environnementaux anormaux ou une surcharge, un entretien ou un nettoyage inadéquats, les défauts causés par l'utilisation d'accessoires ou de pièces de rechange qui ne sont pas des pièces d'origine Werku® et si le produit a été totalement ou partiellement démonté, modifié ou réparé par du personnel autre que celui du Service d'Assistance Technique, ou s'il s'agit d'irrégularités minimales et insignifiantes pour une utilisation et un fonctionnement adéquats ► Les réparations et remplacements ne prolongent ni ne renouvellent le délai de validité de cette garantie commerciale ► Les pièces remplacées sont la propriété de Werku® ► Si l'acheteur remet le produit au Service d'Assistance Technique en ne remplissant pas les conditions de cette garantie commerciale, les frais et risques du transport seront à sa charge ► Cette garantie commerciale est valable sur le territoire de l'Union Européenne ► L'entreprise responsable de l'application de cette garantie commerciale Werku® est Werku Tools SA.

ASSISTANCE TECHNIQUE.

► Werku® met à votre disposition son service technique pour répondre à toutes les questions sur ses produits ► Si vous souhaitez contacter notre équipe, veuillez envoyer un courrier électronique à l'adresse suivante: info@werku.com.

CE CONFORMITEITSVERKLARING.

► Werku® verklaart dat de **WK401630** draadloze boor-breekhamer in overeenstemming is met de Europese richtlijnen en normen 2006/42/CE, EN60745-1:2009/A11:2010 en EN60745-2-6:2010.

La Coruña, 04/01/2021

R Yáñez

Werku Tools SA

TECHNISCHE EIGENSCHAPPEN.

► Spanning-frequentie 230V~50Hz ► Batteri 20V max == 4.0 AH Li-ion ► Batterijlader 2 h ► Beveiliging index IP20 ► Toerental 0-1150 min⁻¹ ► Elektronisch ► Omkeerbaar ► Klopfunctie ► Kloppen 0-4700 kpm ► Beitelkop systeem SDS PLUS ► Hout boorcapaciteit < 34 mm ► Metaal boorcapaciteit 14 mm ► Beton boorcapaciteit 18 mm ► Geluidsdruk LpA 84 dB(A) ► Respectievelijke onzekerheid KpA 3,0 dB(A) ► Akoestische druk LwA 96 dB(A) ► Respectievelijke onzekerheid Kwa 3,0 dB(A) ► Vibratie Ah 1.64 m/s² ► Respectievelijke onzekerheid K 1,5 m/s² ► De aangegeven totale vibratiewaarde is gemeten in overeenstemming met een standaard testmethode en kan worden gebruikt voor het vergelijken van het ene elektrisch gereedschap met het andere ► De aangegeven totale vibratiewaarde kan ook worden gebruikt bij een voorlopige beoordeling van de blootstelling ► Waarschuwing; de vibratie emissie tijdens daadwerkelijk gebruik kan afwijken van de aangegeven totale waarde, afhankelijk van de manier waarop deze draadloze boor-breekhamer wordt gebruikt ► Waarschuwing; gelieve veiligheidsmaatregelen te identificeren om de gebruiker te beschermen, op basis van een schatting van blootstelling in de feitelijke gebruiksomstandigheden.

VEILIGHEIDSINSTRUCTIES.

► Lees alle beveiligingswaarschuwingen en alle instructies ► Het niet opvolgen van alle hieronder vermelde waarschuwingen en instructies kan leiden tot elektrische schokken, brand en/of ernstig letsel ► Bewaar alle waarschuwingen en voorschriften voor toekomstig gebruik ► Ongevallen kunnen meestal worden voorkomen door erkenning van een potentiële gevaarlijke situatie voordat deze plaatsvindt en door het observeren van de juiste veiligheidsprocedures ► Deze draadloze boor-breekhamer niet gebruiken voor andere toepassingen dan die in deze handleiding zijn gespecificeerd.

VEILIGHEID OP DE WERKOMGEVING.

► Houw de werkomgeving schoon en goed verlicht ► Een rommelige of onverlichte werkomgeving kan ongevallen verrichten ► Gebruik geen elektrisch gereedschap in explosieve omgevingen, zoals in de aanwezigheid van brandbare vloeistoffen, gassen of stoffen ► Houw kinderen en nieuwsgierigen uit de buurt tijdens het gebruiken van een elektrisch gereedschap ► Afleidingen kunnen controleverlies veroorzaken.

PERSOONLIJKE VEILIGHEID.

► Blijf alert, let op wat u doet en gebruik uw gezond verstand bij het bedienen van een elektrisch gereedschap ► Gebruik geen elektrisch gereedschap wanneer u moe of onder invloed bent van drugs, alcohol of medicijnen ► Een moment van onoplettendheid bij het gebruik van elektrisch gereedschap kan ernstige persoonlijke schade veroorzaken.

GEBRUIK PBM'S.

► Gebruik een beschermingsbril volgens EN166 ► Gebruik een beschermingsmasker volgens EN149 ► Indien vereist door de aard van het werk, gebruik andere precieze PBM's.

NIET OP DE TENEN WERKEN.

► Houw de voeten goed op de grond en blijf in ieder moment in evenwicht ► Dit vergemogelijkt een betere controle van het elektrisch gereedschap in onverwachte situaties.

DRAAG GESCHIKTE KLEDING.

► Draag geen losse kleding of sieraden ► Houw uw haar, kleding en handschoenen uit de buurt van bewegende delen ► Losse kleding, sieraden en lange haren kunnen door bewegende delen worden opgenomen ► Als er apparaten zijn voor de verbinding van extractiemiddelen en stofverzamelaars, zorg erdan voor dat ze zijn aangesloten en juist worden gebruikt ► Het gebruik van deze apparaten kan gevaren die met stof te maken hebben verminderen.

ELEKTRISCHE VEILIGHEID.

► Houd deze draadloze boor-breekhamer vast aan de geïsoleerde greep oppervlakken wanneer u een bewerking uitvoert waarbij de boor bit contact kan maken met een verborgen bedrading ► Een boor bit die contact maakt met een "onder spanning staande" draad kan blootgestelde metalen onderdelen van deze draadloze boor-breekhamer "onder spanning" brengen en kan

de gebruiker een elektrische schok geven ► De stekker van het elektrisch gereedschap moet bijpassend zijn met de basis van het stopcontact ► Verander de stekker nooit; op welke manier ook ► Gebruik geen verloopstekkers met geaard elektrisch gereedschap ► Onveranderde stekkers en passende stopcontacten zullen het risico op een elektrische schok verminderen ► Vermijd lichamelijk contact met geaarde oppervlakken zoals buizen, verwarmingen, fornuizen en koelkasten ► Er bestaat een verhoogd risico op een elektrische schok wanneer uw lichaam geaard is ► Elektrisch gereedschap niet blootleggen aan regen of natte omstandigheden ► Water in het elektrisch gereedschap zal het risico op een elektrische schok verhogen.

HET SNOER NIET MISBRUIKEN.

► Gebruik het snoer nooit om het elektrische gereedschap te dragen, op te tillen of uit de stekker te trekken ► Houd het snoer uit de buurt van hitte, olie, scherpe randen of bewegende onderdelen ► Een beschadigd of verward snoer verhoogt het risico op een elektrische schok ► Bij het gebruik buitenshuis van het elektrisch gereedschap, gebruik maken van een verlengsnoer dat geschikt is voor gebruik buitenshuis ► Het gebruik van een verlengsnoer dat geschikt is voor gebruik buitenshuis vermindert het risico op een elektrische schok ► Als het gebruik van het elektrisch gereedschap in een vochtige omgeving onvermijdelijk is, gebruik dan een stroom beveiligd met een aardlekschakelaar (RCD) ► Het gebruik van een aardlekschakelaar vermindert het risico van een elektrische schok.

VOORKOM HET ONOPZETTELIJK INSCHAKELEN.

► Zorg ervoor dat de schakelaar op de “off” positie staat voor de verbinding met het netwerk of het transporteren van het elektrisch gereedschap ► Het dragen van het elektrische gereedschap met uw vinger aan de schakelaar of het aansluiten van het elektrisch gereedschap met de schakelaar op de “on” positie, nodigt uit tot ongevallen ► Verwijder sleutels of gereedschap voor het starten van het elektrische gereedschap ► Een achtergelaten sleutel of gereedschap in een draaiend onderdeel van het elektrische gereedschap kan persoonlijk letsel veroorzaken.

GEBRUIK EN ONDERHOUD VAN ELEKTRISCH GEREEDSCHAP.

► Forceer het elektrisch gereedschap niet ► Gebruik het juiste elektrisch gereedschap voor de toepassing ► Met het juiste elektrisch gereedschap werkt u beter en veiliger binnen het toerental waarvoor deze werd ontworpen ► Gebruik het elektrisch gereedschap niet als de schakelaar niet kan worden geplaatst op de “on” en “off” posities ► Elk elektrisch gereedschap dat niet kan worden in- of uitgeschakeld is gevaarlijk en moet worden gerepareerd ► Trek de stekker uit het stopcontact en/of de accu voordat u afstellingen verricht, accessoires verwisselt of het elektrisch gereedschap weglegt ► Dergelijke preventieve veiligheidsmaatregelen verminderen het risico op het onopzettelijk aanzetten van het elektrische gereedschap.

HET OPSLAAN VAN ELEKTRISCH GEREEDSCHAP.

► Elektrisch gereedschap dat niet in gebruik is moet worden opgeladen buiten het bereik van kinderen en mag niet worden gebruikt door personen zonder ervaring met elektrisch gereedschap of door mensen die deze instructies niet kennen ► Elektrisch gereedschap is gevaarlijk in de handen van onervaren gebruikers.

ONDERHOUD.

► Controleer of bewegende delen niet los zitten of vastgelopen zijn, of er geen gebroken onderdelen of andere omstandigheden zijn die de werking van elektrisch gereedschappen kunnen beïnvloeden ► Elektrisch gereedschap moet worden gerepareerd voor gebruik en wanneer deze beschadigd zijn ► Veel ongelukken worden veroorzaakt door slecht onderhouden elektrisch gereedschap ► Gebruik elektrisch gereedschap en accessoires volgens deze instructies en op de wijze die voor het specifieke type elektrisch gereedschap geldt, rekening houdend met de werkomstandigheden en het te ontwikkelen werk ► Het gebruik van elektrisch gereedschap voor andere dan de voorziene toepassingen kan tot gevaarlijke situaties leiden ► Laat uw elektrisch gereedschap controleren en repareren door een officiële Werku® reparatieservice en gebruik alleen originele vervangingsonderdelen ► Dit zal de veiligheid van het elektrisch gereedschap in stand houden.

CONTROLEER DE GOEDE STAAT VAN DE DRAADLOZE BOOR-BREEKHAMER.

► Zorg ervoor dat alle schroeven in de draadloze boor-breekhamer perfect zijn vastgedraaid
► Laat de draadloze boor-breekhamer opwarmen door deze leeg te gebruiken gedurende koude klimaten of als de draadloze boor-breekhamer een lange periode niet gebruikt is, om ervoor te zorgen dat alle interne componenten perfect gesmeerd worden
► Zorg ervoor dat de eventuele geïnstalleerde accessoires perfect aangebracht zijn en op zijn plaats zitten.

VOORDAT U BEGINT.

► Voordat u de draadloze boor-breekhamer gebruikt, zorg ervoor dat u stevig staat
► Controleer of er niemand onder de draadloze boor-breekhamer influentiezona staat indien u in de hoogte werkt
► Houw uw handen uit de buurt van alle bewegende delen van de draadloze boor-breekhamer.

TIJDENS HET WERKEN.

► De draadloze boor-breekhamer niet laten werken zonder deze stevig vast te houden
► Laat deze allen werken als u zeker bent dat u volledige controle over de draadloze boor-breekhamer heeft
► Richt de draadloze boor-breekhamer nooit op iemand terwijl deze in gebruik is
► Bij gebruik van de draadloze boor-breekhamer kunnen trillingen optreden
► Schroeven kunnen geleidelijk loskomen en mogelijk storingen of ongevallen veroorzaken
► Houw uw handen uit de buurt van alle bewegende delen van de draadloze boor-breekhamer.

HET WERK EINDE.

► Na gebruik, niet de geïnstalleerde accessoires in de draadloze boor-breekhamer aanraken
► Deze kunnen heet zijn en brandwonden veroorzaken
► Sommige materialen waarmee gewerkt is kunnen chemicaliën of giftige componenten bevatten
► Vermijd het inademen van deze stoffen of met deze in contact komen met de huid
► Gebruik PBM's ter voorkoming en bestrijding van incidenten van deze aard.

BESCHRIJVING VAN HET PRODUCT.

► De draadloze boor-breekhamer is ontworpen voor het uitvoeren van werkzaamheden zoals het boren met percussie op beton, baksteen en steen, evenals het boren zonder percussie op hout, metaal, keramiek en synthetische materialen
► Raadpleeg voor gebruik dit plan om vertrouwd te raken met de draadloze boor-breekhamer.

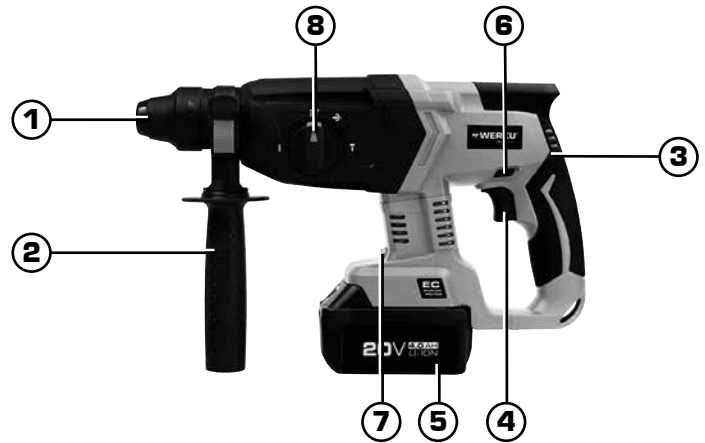

1. Boorkop
2. Extra handgreep.
3. Handgreep.
4. Schakelaar.
5. Batterij.
6. Rotatie selector.
7. LED Lamp
8. Functie selector.

GEBRUIKSAANWIJZING.

► Voor het starten van de draadloze boor-breekhamer, raden wij u aan zorgvuldig alle aangegeven instructies te lezen
► Respecteer alle voorschriften met betrekking tot de preventie van ongevallen, gezondheids- en veiligheidsrichtlijnen, wetten en toepasselijke beperkingen voor werkplekken
► De draadloze boor-breekhamer mag alleen worden gebruikt door personen die geïnstrueerd zijn in het gebruik ervan en uitsluitend voor de doeleinden waarvoor deze is ontworpen.

ENERGIE VOEDING.

► Zorg ervoor dat de energie voeding is aangepast aan de op het informatiebord van de draadloze boor-breekhamer eisen (1)
► Bij een lage spanning zal de draadloze boor-breekhamer langzaam opereren
► Hierdoor zullen de prestaties verminderen en kan de motor oververhit raken.

BATTERIJ EN LADER.

► Als de behuizing van de batterij beschadigd is, plaats deze dan niet in de lader wegens gevaar van elektrische ontlading
► De lader en de batterij zijn ontworpen om samen te werken, probeer de batterij niet te laden met een andere lader
► Stel de lader niet bloot aan vocht
► De lader is ontworpen voor gebruik met

oplaadbare batterijen, enig ander gebruik houdt een risico van brand of elektrische ontlading in

- ▶ Houd de lader uit de buurt van warmtebronnen
- ▶ Demonteer de lader niet, ongeschikte montage nadien kan een risico van brand, ontploffing of elektrische ontlading inhouden
- ▶ Vermijd doordringing van vloeistoffen in de lader wegens risico van elektrische ontlading
- ▶ Bewaar de lader of de batterijen niet in omgevingen met een temperatuur van 40°C of meer
- ▶ Gebruik de lader nooit met een andere spanning dan voorzien door de fabrikant
- ▶ Probeer de batterij in geen enkel geval te openen
- ▶ Probeer een batterij niet te verbranden, ook al is deze leeg of beschadigd, wegens ontplofingsgevaar
- ▶ Laad de batterijen niet op bij omgevingstemperaturen lager dan 4,5°C of hoger dan 40,5°C om schade aan de batterijen zelf te voorkomen
- ▶ Zowel de lader als de batterijen kunnen warm worden tijdens het laadproces, wat normaal is, dit is geen afwijking
- ▶ De batterij moet worden opgeladen wanneer deze onvoldoende energie voorziet bij werkzaamheden waarbij de batterij voordien wel voldoende energie voorzag, gebruik de batterij niet in die omstandigheden
- ▶ Trek de stekker van de lader uit het stopcontact wanneer er geen batterij in zit.

INSTALLATIE BATTERIJ.

- ▶ Houd de draadloze boor-breekhamer stevig vast bij de handgreep, druk op de beveiliging van de batterij en verwijder (2)
- ▶ Plaats de batterij juist in overeenstemming met de polariteit (3).

BATTERIJ LADEN.

- ▶ Steek de lader plug in de batterij
- ▶ Steek de stekker van de lader in een stopcontact
- ▶ Het duurt 2 uur voor de batterij volledig is opgeladen bij 20°C
- ▶ Als de batterij te warm wordt wegens het zonlicht of andere factoren, is het mogelijk dat het controlelampje niet gaat branden
- ▶ Laat de batterij in dat geval afkoelen en begin het laadproces vervolgens opnieuw
- ▶ Trek de stekker van de lader uit het stopcontact
- ▶ Houw de batterij stevig vast en verwijder en haal de lader plug eruit
- ▶ Omwille van de interne chemische samenstelling kunnen batterijen die nog nooit werden gebruikt of die langdurig niet werden gebruikt niet geactiveerd zijn, waardoor de elektrische ontlading minder kan zijn tijdens het

eerste of tweede gebruik ▶ Dit is een tijdelijk verschijnsel. Om de optimale activiteit van de batterij te herstellen, moet u dit proces drie keer met elke batterij herhalen.

DE LAMP OP DE VOORKANT INSCHAKELEN.

- ▶ Let op! Kijk niet rechtstreeks in het licht of naar de bron van de lamp
- ▶ Knijp de aan/uit-schakelaar in om de lamp op de voorkant in te schakelen
- ▶ De lamp blijft branden zolang u de aan/uit-schakelaar ingeknepen houdt
- ▶ De lamp gaat 10 tot 15 seconden nadat u de aan/uit-schakelaar hebt losgelaten uit (4).

SCHAKELAAR.

- ▶ Wanneer de werkingsschakelaar wordt ingedrukt, draait de draadloze boor-breekhamer, als deze niet wordt ingedrukt, stopt de draadloze boor-breekhamer
- ▶ De draaisnelheid van de draadloze boor-breekhamer kan worden gecontroleerd door de druk op de schakelaar te variëren
- ▶ De snelheid is laag als deze lichtjes wordt ingedrukt en hoger als er harder op wordt gedrukt.

BOOR-BIT MONTAGE-DEMONTAGE.

- ▶ Voor montage en demontage van een boor-bit, verwijder eerst de stekker uit het stopcontact
- ▶ De draadloze boor-breekhamer gebruikt boor-bits met een speciaal systeem voor snelle en eenvoudige montage
- ▶ Voeg een kleine hoeveelheid vet op de boor-bit as
- ▶ Trek de ring naar achteren en steek de boor-bit as in de boor-bit kop (5)
- ▶ Draai de boor-bit totdat deze volledig vastzit in de boor-bit kop (6)
- ▶ Verlos de ring
- ▶ Om de boor-bit te verwijderen, trek de ring naar achteren en verwijder de boor-bit van de boor-bit kop (7).

FUNCTIE SELECTOR.

- ▶ Voor het boren in beton, metselwerk, enz. draai de functie selector naar het symbool **T** (8)
- ▶ Voor het boren in hout, metaal of kunststofmaterialen, draai de functie selector naar het symbool **‡** (9)
- ▶ Voor het beitelen, bikken of sloopwerkzaamheden, draai de functie selector naar het symbool **T** (10).

BEITELHOEK.

- ▶ De beitel kan onder de gewenste hoek worden vastgezet
- ▶ Om de beitelhoek te veranderen,

draai de functie selector naar het symbool  (11)
▶ Draai de beitel naar de gewenste hoek (12)
▶ Draai de functie selector naar het symbool **T** (10) ▶ Controleer daarna dat de beitel stevig op zijn plaats vastzit door deze iets te draaien.

ROTATIE SELECTOR.

▶ De rotatie selector kan alleen worden geactiveerd wanneer de boor-breekhamer wordt gestopt ▶ De rotatie selector heeft twee verschillende standen ▶ For een rotatie naar rechts, zet de selector op de linker positie ▶ Voor een rotatie naar links, zet de selector naar rechts.

ONDERHOUD.

▶ De draadloze boor-breekhamer is ontworpen voor een lange levensduur met een minimum aan onderhoud ▶ Optimaal gebruik hangt af van de juiste verzorging en regelmatige reiniging van de draadloze boor-breekhamer ▶ Om ongelukken te voorkomen, altijd de stekker van de draadloze boor-breekhamer uit het stopcontact halen vóór het schoonmaken of onderhoud ▶ De draadloze boor-breekhamer kan na elk gebruik effectief worden gereinigd met behulp van perslucht ▶ Als er geen perslucht beschikbaar is, gebruik dan een borstel om stof van de draadloze boor-breekhamer te verwijderen ▶ Motor ventilatieopeningen schakelaarhendels moeten altijd schoon en vrij van stoffen ▶ Probeer tijdens het schoonmaken niet puntige voorwerpen door de openingen te voegen ▶ Sommige reinigings- en oplosmiddelen kunnen schade verrichten aan de kunststof onderdelen, onder deze zijn benzine, tetrachloorkoolstof, chloorhoudende schoonmaakmiddelen, ammoniak en huishoudelijke schoonmaakmiddelen die ammoniak bevatten ▶ Gebruik geen van deze om de draadloze boor-breekhamer schoon te maken.

MILIEU BESCHERMING.

▶ De materialen en componenten die zijn gebruikt om dit product te vervaardigen kunnen worden hergebruikt en gerecycleerd ▶ Werku® is gehecht aan een geïntegreerd managementsysteem dat verantwoordelijk is voor de correcte verwijdering van de residuen van dit product ▶ Gooi dit product niet eg met de gewone vuilnis ▶ Werku® biedt haar klanten een gratis collectiedienst voor deze resten op elke verkooppunt, op het verzamelpunt van het managementsysteem en op het schone inzamelpunt van uw woonplaats.

GARANTIE EN TECHNISCHE SERVICE.

▶ Apart van de wettelijke garantie, biedt Werku® een extra commerciële garantie ▶ Deze commerciële garantie dekt de reparatie van alle geconstateerde gebreken die te wijten aan fouten in het materiaal of de fabricage ▶ Om deze dekking effectief te zijn is het noodzakelijk dat de gebreken verschijnen binnen de geldigheidsduur ▶ The consument heeft recht op gratis reparatie van alle defecten die Werku® erkent zoals opgenomen in de commerciële garantie (verzendingkosten, arbeidskosten en materialen inbegrepen) en gekozen door Werku®, hetzij via de reparatie of door vervanging (eventueel met een nieuwer model) ▶ Deze commerciële garantie heeft geen invloed op de rechten van de consument gevestigd door de wet overeenkomstige Richtlijn 1999/44 /CE ▶ Deze commerciële garantie is geldig gedurende 24 maanden ▶ Als dit product is bestemd voor professioneel of industrieel gebruik, is de geldigheidsduur 12 maanden ▶ The geldigheidsduur begint op de datum van aankoop van de eerste consument ▶ Deze datum wordt getoond op de factuur of aankoopbon ▶ Acties voor claims tegen deze commerciële garantie vervallen zes maanden na het einde van de geldigheidsperiode ▶ Alle claims die voortvloeien uit deze commerciële garantie moeten aan de distributeur of aan de Technische Dienst worden voorgelegd ▶ Hiervoor moet u deze garantie correct ingevuld en gestempeld by de distributeur presenteren, samen met de factuur of kassabon ▶ Voor welke informatie ook over deze commerciële garantie, kunt U contact opnemen met de Technische Dienst op het telefoonnummer +34 981 648 119, of per e-mail op info@werku.com ▶ Deze commerciële garantie geldt niet voor defecten veroorzaakt door onderdelen die versleten zijn door gebruik en andere vormen van natuurlijke slijtage, defecten veroorzaakt door het niet opvolgen van de instructies voor het gebruik, bij toepassingen waarvoor dit product niet bestemd is, voor afwijkende omgevingsfactoren, overbelasting of onzorgvuldig onderhoud of reiniging, voor gebreken veroorzaakt door het gebruik van onderdelen, accessoires of vervangingen die niet origineel Werku® onderdelen zijn, indien dit product geheel

of gedeeltelijk gedemonteerd, aangepast of gerepareerd is door iemand verschillend van de Technische Dienst, bij minimale en irrelevante onregelmatigheden die het normale gebruik niet beïnvloeden ► Reparaties en vervangingen verlengen of vernieuwen de geldigheidsduur van deze commerciële garantie niet ► De vervangen onderdelen worden eigendom van Werku® ► Indien de koper dit product naar de Technische Dienst stuurt en deze niet voldoet aan de voorwaarden van deze commerciële garantie, zijn alle onkosten en transport risico's voor de koper ► Deze commerciële garantie is alleen geldig op het grondgebied van de Europese Unie ► Het bedrijf dat verantwoordelijk is voor de naleving van deze Werku® commerciële garantie is Werku Tools SA.

TECHNISCH ADVIES.

► De technische afdeling van Werku® staat tot uw beschikking om eventuele vragen op te lossen die u mocht hebben met betrekking tot zijn producten
► Als u contact wilt opnemen met ons team, stuur dan een e-mail naar info@werku.com.

DECLARAÇÃO CONFORMIDADE CE.

► Werku® declara que o berbequim martelo demolidor sem fios **WK401630** corresponde às Directivas e Normativas Europeias 2006/42/CE, EN60745-1:2009/A11:2010 e EN60745-2-6:2010.

La Coruña, 04/01/2021

R Yáñez

Werku Tools SA

CARACTERÍSTICAS TÉCNICAS.

► Voltagem - frequência 230V~50Hz ► Bateria 20V max == 4.0 AH Li-ion ► Carregação bateria 2 h ► Índice protecção IP20 ► Rotações escala I 0-1150 min⁻¹ ► Electrónico ► Reversível ► Percussor ► Impactos 0-4700 ipm ► Sistema porta-ponteiro SDS PLUS ► Capacidade perfuração madeira < 34 mm ► Capacidade perfuração metal 14 mm ► Capacidade perfuração betão 18 mm ► Pressão acústica LpA 84 dB(A) ► Possível variação KpA 3.0 dB(A) ► Pressão acústica LwA 96 dB(A) ► Possível variação KwA 3.0 dB(A) ► Vibração Ah 1.64 m/s² ► Possível variação K 1.5 m/s² ► O valor total declarado da vibração foi medido de acordo com um método de teste padrão e pode ser usado para comparar uma ferramenta eléctrica com outra ► O valor total de vibração declarado mediu-se de acordo com um método de prova regular e pode-se usar para comparar uma ferramenta eléctrica com outra ► O valor total da vibração declarada também se pode usar em uma avaliação preliminar da exposição ► Advertência; a emissão de vibração durante o uso real pode diferir do valor total declarado segundo as formas em que se utiliza este berbequim sem fios ► Advertência; identifique medidas de segurança para proteger ao utilizador, em base a uma estimativa da exposição nas condições reais de uso.

INSTRUÇÕES DE SEGURANÇA.

► Leia todos os avisos de segurança e todas as instruções ► Não seguir todas as advertências e as instruções listadas abaixo pode resultar em choque eléctrico, incêndio e/ou ferimento grave ► Manter todos os avisos e as instruções para referência futura ► Os acidentes poderam evitar-se em muitos casos dando-se conta de uma situação perigosa antes de que se produza, e observando fielmente os procedimentos de segurança apropriados ► Não utilize nunca este berbequim martelo demolidor sem fios para aplicações que não sejam as especificadas neste manual.

SEGURANÇA DO ÁREA DE TRABALHO.

► Manter a área de trabalho limpa e bem iluminada ► As áreas desorganizadas e escuras provocam acidentes ► Não opere ferramentas eléctricas em atmosferas explosivas, como na presença de líquidos, gases ou poeiras inflamáveis ► Manter longe do alcance das crianças e curiosos enquanto estiver operando uma ferramenta eléctrica ► As distrações podem fazer você perder o controle.

SEGURANÇA PESSOAL.

► Esteja alerta, observe o que está fazendo e use o bom senso ao operar uma ferramenta eléctrica ► Não use a ferramenta quando estiver cansado ou sob a influência de drogas, álcool ou medicamentos ► Um momento de desatenção enquanto opera uma ferramenta pode causar ferimentos graves.

USE EPIS.

► Use óculos protetores según EN166 ► Use máscaras protetores según EN149 ► Se o tipo de trabalho a realizar assim o exigir, utilize outros EPIs específicos.

NÃO TRABALHE DE PUNTILHAS.

► Mantenha seus pés no chão e equilíbrio em todos os momentos ► Isso permite melhor controle da ferramenta em situações inesperadas.

USAR ROUPA APROPRIADA.

► Não use roupas folgadas ou jóias ► Manter o cabelo, roupas e luvas longe das peças móveis ► Roupas folgadas, jóias ou cabelos longos podem ser agarradas por partes ► Se houver dispositivos para conexão através de extracção e colecta de pó, verifique se eles estão conectados e usados correctamente ► O uso destes dispositivos podem reduzir os riscos relacionados à poeira.

SEGURANÇA ELÉCTRICA.

► Quando realize uma operação onde a broca possa entrar em contacto com uma fiação oculta, sustente este berbequim martelo demolidor sem fios pelas superfícies de agarre isoladas ► Uma broca em contacto com um fio "em tensão" pode tornar "em tensão" as partes metálicas expostas deste berbequim martelo demolidor sem fios e conseqüentemente dar um choque eléctrico ao utilizador ► O plugue da ferramenta eléctrica deve coincidir com a base do soquete ► Nunca modifique o plugue de qualquer forma ► Não utilize plugues adaptadores com ferramentas eléctricas ligadas à terra ► Plugues não modificados e bases compatíveis reduzirão o risco de choque

eléctrico ► Evite contacto corporal com superfícies aterradas tais como tubos, radiadores, fogões e geladeiras ► Há um aumento do risco de choque eléctrico se seu corpo está no chão ► Não exponha ferramentas eléctricas à chuva ou humidade ► A água entrando na ferramenta eléctrica aumentará o risco de choque eléctrico.

NÃO FORCE O CABO ELÉCTRICO.

► Nunca use o cabo de carregar, erguer ou retirar a ferramenta eléctrica ► Mantenha o cabo longe do calor, óleo, cantos afiados ou partes móveis ► Os cabos danificados ou emaranhados aumentam o risco de choque eléctrico ► Ao operar uma ferramenta eléctrica ao ar livre, use um cabo de extensão apropriado para uso externo ► O uso de um cabo de extensão apropriado para áreas exteriores reduz o risco de choque eléctrico ► Se a utilização de uma ferramenta eléctrica em um local húmido estiver disponível, usar um poder protegida por um dispositivo de corrente residual (RCD) ► O uso de um RCD reduz o risco de choque eléctrico.

EVITE UM ACCIONAMENTO INVOLUNTÁRIO.

► Verifique se o interruptor está na posição “off” antes de se conectar à rede, e ao coger ou carregar a ferramenta eléctrica ► Carregar ferramentas eléctricas com seu dedo no interruptor ou ligar que têm o interruptor em posição “on” convida a acidentes ► Retire a chave ou a ferramenta antes de iniciar a ferramenta eléctrica ► Unha chave ou ferramenta esquecida ou anexada a uma parte rotativa dunha ferramenta eléctrica pode causar danos pessoais.

USO E CUIDADOS COM FERRAMENTAS ELÉCTRICAS.

► Não force a ferramenta eléctrica ► Use a ferramenta eléctrica correta para sua aplicação ► A ferramenta eléctrica correta fará o trabalho melhor e mais seguro se a taxa para o qual foi concebido ► Não use a ferramenta eléctrica se o interruptor não pode ser posicionada em posição “off” e “on” ► Qualquer ferramenta eléctrica que não pode ser controlada com o interruptor é perigosa e deve ser reparada ► Retire o plugue da alimentação e/ou da bateria antes de fazer quaisquer ajuste, troco de acessórios ou amacene de ferramentas eléctricas ► Tais medidas preventivas reduzem o risco de accionamento accidental da ferramenta eléctrica.

GUARDE AS FERRAMENTAS ELÉCTRICAS.

► Guarde as ferramentas fora do alcance das crianças e não permitir o manuseamento de

ferramentas eléctricas para as pessoas não familiarizadas com as ferramentas ou com estas instruções ► As ferramentas eléctricas são perigosas nas mãos de utilizadores inexperientes.

MANUTENÇÃO.

► Verifique as partes móveis de desalinhamento, não há peças quebradas ou outras condições que podem afectar o funcionamento das ferramentas eléctricas ► As ferramentas eléctricas são reparadas antes da utilização, quando estão danificadas ► Muitos acidentes são causados por ferramentas eléctricas sem manutenção ► Use ferramentas eléctricas, acessórios e pontas de ferramentas, etc de acordo com estas instruções e na forma prevista para o tipo particular da ferramenta, levando em conta as condições de trabalho e o trabalho a desenvolver ► O uso da ferramenta eléctrica para outras aplicações que não foram previstas, pode resultar em uma situação perigosa ► Verifique a sua ferramenta reparada por um serviço oficial de reparação Werku® usando peças de substituição idênticas ► Isso irá garantir a segurança da ferramenta seja mantida.

VIGIE O BOM ESTADO DO BERBEQUIM MARTELO DEMOLIDOR SEM FIOS.

► Verifique se os parafusos do berbequim martelo demolidor sem fios estão todos perfeitamente apertados ► Em climas frios ou quando o berbequim martelo demolidor sem fios tenha estado sem uso durante muito tempo, deixe que o berbequim martelo demolidor sem fios aqueça um pouco fazendo-o funcionar em vazio durante uns minutos para permitir uma perfeita lubrificação dos componentes internos ► Certifique-se que os possíveis acessórios instalados están perfeitamente assentes na posição correcta.

ANTES DE COMEÇAR A TRABALHAR.

► Certifique-se que se encontra firmemente apoiado ► Certifique-se que não há ninguém debaixo da zona de influência do berbequim martelo demolidor sem fios quando levar a cabo trabalhos em zonas elevadas ► Afaste as mãos das partes em movimento do berbequim martelo demolidor sem fios.

DURANTE O FUNCIONAMENTO.

► Não deixe o berbequim martelo demolidor sem fios a funcionar sem tela bem fixo ► Coloque-o em funcionamento quando tiver a certeza que está perfeitamente controlado ► Não aponte co berbequim martelo demolidor sem fios a ninguém durante o

funcionamento ► O berbequim martelo demolidor sem fios produzirá vibrações durante o funcionamento ► Os parafusos podem afrouxar progressivamente podendo causar avarias ou acidentes ► Afaste as mãos das partes em movimento do berbequim martelo demolidor sem fios.

AO TERMINAR DE TRABALHAR.

► Não toque nos acessórios instalados no berbequim martelo demolidor sem fios após a sua utilização ► Pode estar muito quente e provocar queimaduras ► Alguns materiais sobre os quais trabalhará podem conter químicos ou componentes que podem ser tóxicos ► Tenha cuidado para prevenir a inalação destas substâncias ou o contacto com a pele ► Utilize os EPIs desenhados para o prevenir e proteger destas incidências.

DESCRIÇÃO DO PRODUTO.

► O berbequim martelo demolidor sem fios se desenhóu para furar com percussão em concreto, tijolo e pedra, e para furar sem percussão em madeira, metal, cerâmica e materiais sintéticos ► Observe este esquema para se familiarizar com o berbequim martelo demolidor sem fios antes de o utilizar.

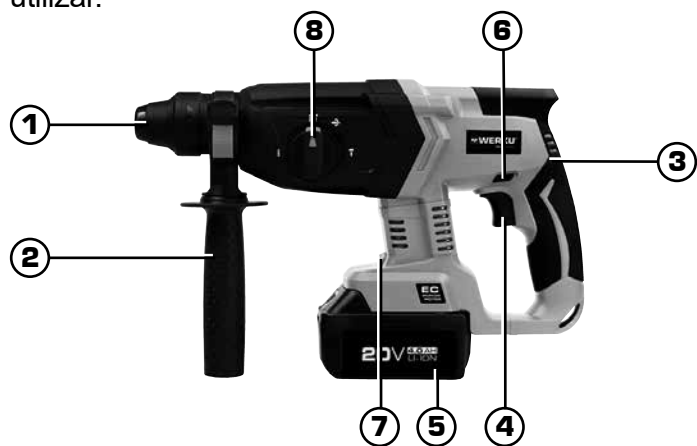

1. Bucha.
2. Punho auxiliar.
3. Punho.
4. Interruptor.
5. Bateria.
6. Seletor rotação.
7. Lâmpada LED.
8. Seletor função

INSTRUÇÕES DE USO.

► Antes de colocar o berbequim martelo demolidor sem fios em funcionamento, aconselhamos a ler completa e minuciosamente todas as instruções que se indicam ► Ainda assim, deverá ter em conta

as normas para a prevenção de acidentes, os regulamentos e as directivas, as leis e restrições vigentes para os centros de trabalho ► O berbequim martelo demolidor sem fios deve de ser utilizado unicamente por pessoas devidamente preparadas para a sua operação e exclusivamente de acordo com os fins previstos.

FONTE DE ALIMENTAÇÃO.

► Certifique-se de que a fonte de alimentação se ajusta aos requisitos especificados na placa de dados do berbequim martelo demolidor sem fios (1) ► Pôr o motor a funcionar a baixa voltagem fará com que este opere lentamente ► Isto reduzirá o rendimento e pode causar o sobreaquecimento do motor.

BATERIA E CARREGADOR.

► Se a protecção da bateria estiver danificada, não a insira no carregador, existe o perigo de descarga eléctrica ► O carregador e a bateria estão desenhados para funcionar em conjunto, não tente carregar a bateria com outro carregador ► Não exponha o carregador à humidade ► O carregador está desenhado para utilizar baterias recarregáveis, outro tipo de uso poderia provocar risco de incêndio ou de descarga eléctrica ► Não coloque o carregador perto de uma fonte de calor ► Não desmonte o carregador, uma montagem posterior inadequada poderia provocar risco de incêndio, explosão ou de descarga eléctrica ► Não permita que nenhum líquido penetre no carregador, poderia provocar risco de descarga eléctrica ► Não armazene o carregador ou as baterias em ambientes com uma temperatura igual ou superior a 40°C ► Nunca utilize o carregador com uma voltagem diferente à prevista pelo fabricante ► Nunca tente abrir uma bateria, sob nenhum pretexto ► Não tente queimar uma bateria mesmo que esteja descarregada ou partida, poderia explodir ► Não carregue as baterias a temperaturas ambiente inferiores a 4.5°C ou superiores a 40.5° C para evitar danos às próprias baterias ► Tanto o carregador como a bateria podem aquecer durante o processo de carga, é algo normal, não indica nenhum tipo de problema ► A bateria deve ser recarregada quando não produzir energia suficiente em trabalhos onde previamente o fazia, não utilize a bateria nestas condições ► Desligue o carregador da rede quando não tiver uma bateria inserida.

INSTALAÇÃO BATERIA.

► Seguro o berbequim martelo demolidor sem fios firmemente pelo cabo, preme o seguro da bateria e retire a bateria (2) ► Insira a bateria correctamente respeitando as polaridades (3).

CARREGAMENTO BATERIA.

► Insira o plugue do carregador na bateria
► Ligue o carregador à rede eléctrica
► São necessários 2 horas para carregar completamente uma bateria a 20°C ► Se a bateria estiver demasiado quente por causa da luz solar ou de outros factores, é possível que o piloto do carregador não se active ► Nesse caso, deixe que a bateria arrefeça e depois comece de novo o processo de carregamento ► Desligue o carregador da rede eléctrica ► Segure a bateria firmemente e retire a plugue do carregador ► Por causa da sua composição química interna, as baterias que nunca têm sido utilizadas ou as baterias que não têm sido utilizadas durante períodos de tempo prolongados podem não estar activadas, sendo o intervalo de descarga eléctrica menor durante o primeiro ou o segundo uso ► Isto é um fenómeno temporário, para restaurar a actividade ideal da bateria, repetir este processo três vezes com cada um delas.

LIGAR LUZ DIANTEIRA.

► ¡Precaução! Não olhe directamente para a luz da ferramenta ► Para a acender, prima o gatilho ► A lâmpada manter-se-á acesa enquanto o gatilho for premido ► 10 a 15 segundos depois de o gatilho ser solto, a luz apaga-se (4).

INTERRUPTOR.

► Quando o interruptor de funcionamento está premido, o berbequim martelo demolidor sem fios roda, e se não for premido, o berbequim martelo demolidor sem fios parará ► A velocidade de rotação do berbequim martelo demolidor sem fios pode ser controlada variando a pressão aplicada sobre o interruptor ► A velocidade será lenta se se pressionar levemente e será maior a velocidade de rotação se se premir com mais força.

MONTAR-RETIRAR BROCAS.

► Retire a ficha da tomada antes de montar ou retirar uma broca ► Este berbequim martelo perfurador sem fios utiliza brocas com um sistema de suporte especial para montagem

rápida e fácil ► Aplique uma pequena quantidade de lubrificante no veio da broca ► Puxe o aro para trás e introduza o veio da broca na bucha da broca (5) ► Rode a broca até que o veio fique fixo na bucha da broca (6) ► Solte o aro ► Para retirar a broca, puxe o aro para trás e retire a broca da bucha da broca (7).

SELETOR FUNÇÃO.

► Para perfurar em betão, pedra, etc., rode o seletor de função para o símbolo **T!** (8) ► Para perfurar em madeira, metal ou plástico, rode o seletor de função para o símbolo **!** (9) ► Para desbastar, desencrostar ou demolir, rode o seletor de função para o símbolo **T** (10).

ÂNGULO DA BROCA.

► A broca pode ser fixa no ângulo desejado ► Para alterar o ângulo da broca, rode o seletor de função para o símbolo **↻** (11) ► Rode a broca para o ângulo desejado (12) ► Rode o seletor de função para o símbolo **T** (10) ► Certifique-se de que o cinzel esté devidamente fixo, girando-o ligeiramente.

SELETOR ROTAÇÃO.

► O seletor de rotação somente pode ser activado se o berbequim martelo demolidor está parado ► O seletor de rotação pode ser colocado em duas posições ► Para uma rotação para a direita, empurre o seletor de rotação para a esquerda ► Para uma rotação para a esquerda, empurre o seletor de rotação para a direita.

MANUTENÇÃO.

► O berbequim martelo demolidor sem fios foi desenhado para funcionar durante muito tempo com o mínimo de manutenção ► O funcionamento óptimo depende do bom cuidado do berbequim martelo demolidor sem fios e de uma limpeza frequente ► Para evitar acidentes, retire sempre ao berbequim martelo demolidor sem fios da fonte de alimentação antes de dar início á limpeza ou a qualquer tipo de manutenção do mesmo ► O berbequim martelo demolidor sem fios deverá ser limpo de maneira eficaz mediante o uso de ar comprimido ► Utilize sempre óculos protetores quando trabalhar com ar comprimido ► Se não poder utilizar ar comprimido, retire as poeiras do berbequim martelo demolidor sem fios com uma escova ► As fendas de ventilação do motor e os interruptores devem estar sempre limpos e sem

qualquer tipo de resíduos ► Não tente limpá-los introduzindo objectos pontiagudos através das aberturas ► Alguns produtos de limpeza e dissolventes danificam os componentes de plástico, entre os quais se destaca a gasolina, o tetraclorometano, os dissolventes de limpeza clorados, o amoníaco, os produtos de limpeza clorados, e os produtos de limpeza domésticos que contêm amoníaco ► Não utilize nenhum dos produtos anteriormente mencionados para limpar o berbequim martelo demolidor sem fios.

PROTECÇÃO DO MEIO AMBIENTE.

► Os materiais e os componentes que foram usados para fazer este produto podem ser reutilizados e reciclados ► Werku® está aderido a um Sistema Integrado de Gestão que está encarregado da correta eliminação dos resíduos deste produto ► Não elimine este produto com os resíduos domésticos ► Werku® oferece aos seus clientes um serviço livre de colecção destes resíduos nos seus pontos de venda, nos pontos de colecção estabelecidos pelo Sistema Integrado de Gestão ou no ponto de reciclagem da sua cidade.

GARANTIA E SERVIZO TÉCNICO.

► Para além da garantia legal, a Werku® oferece uma garantia comercial adicional ► Esta garantia comercial cobre a reparação dos defeitos resultantes de erros nos materiais ou na fabricação ► Para isso é imprescindível que os defeitos ocorram dentro do período de validade ► O consumidor tem direito á reparação gratuita dos defeitos que a Werku® reconheça como incluídos na garantia comercial (custos de envio, mão de obra e materiais incluídos), cabendo á Werku®, optar pela reparação da escada defeituoso ou pela substituição (substituindo, se for necessário, por um modelo posterior) ► Esta garantia comercial não afecta os direitos do consumidor estabelecidos pela lei de acordo com a Directiva 1999/44/CE ► O período de validade desta garantia comercial é de 24 meses ► Caso o producto se destine a um uso profissional ou industrial, o período de validade é de 12 meses ► O período de validade começa na data de aquisição pelo primeiro consumidor ► Esta data está reflectida na factura ou ticket de compra ► A acção para reclamar o cumprimento desta garantia comercial prescreve seis meses a contar do fim do período de validade ► A reclamação em

virtude desta garantia comercial deve apresentar-se ao distribuidor ou ao Serviço de Assistência Técnica ► Para isso é imprescindível apresentar esta garantia devidamente preenchida e selada pelo distribuidor, juntamente com a factura ou o ticket de compra ► Para qualquer informação referente a esta garantia comercial o comprador e/ou o distribuidor pode pôr-se em contacto com o Serviço de Assistência Técnica, através do telefone +34 981 648 119, ou por correio electrónico info@werku.com ► Ficam excluída desta garantia comercial os defeitos que tenham sido causados por peças desgastadas pelo uso ou outro tipo de desgaste natural, os defeitos causados pela inobservância ou incumprimento das instruções de uso e funcionamento, ou de aplicações não conformes com o uso a que se destina este producto, ou de factores ambientais anormais, ou de sobrecarga, ou de manutenção ou limpeza inadequadas, defeitos causados pelo uso de acessórios, complementos ou peças de substituição que não sejam peças originais da Werku®, o producto total ou parcialmente desmontado, modificado ou reparado por pessoal alheio ao Serviço de Assistência Técnica o as irregularidades mínimas e irrelevantes para o uso e funcionamento adequado ► As reparações e substituições não prolongam nem renovam o prazo de validade desta garantia comercial ► As peças substituídas passam a ser propriedade da Werku® ► Se o comprador enviar o producto para o Serviço de Assistência Técnica, não cumprindo as condições desta garantia comercial, as despesas e riscos de transporte correm a cargo do comprador ► Esta garantia comercial é válida dentro do território da União Europeia ► A empresa responsável pelo cumprimento desta garantia comercial da Werku® é Werku Tools SA.

ASSESSORAMENTO TÉCNICO.

► A Werku® põe a sua disposição seu departamento técnico para resolver qualquer dúvida que possa surgir sobre seus produtos ► Em caso que deseje estabelecer contato com nossa equipe, remeta um correio eletrônico à direção info@werku.com.

20 V MAX \approx 4.0 AH LI-ION
N₀ 0-1150 MIN⁻¹ - SDS-PLUS
0-4700 I/MIN - IP20
SERIE 0921 - MADE IN PRC 09/2021
WERKU TOOLS SA - LA CORUÑA - SPAIN



fig.1



fig.2



fig.3



fig.4



fig.5

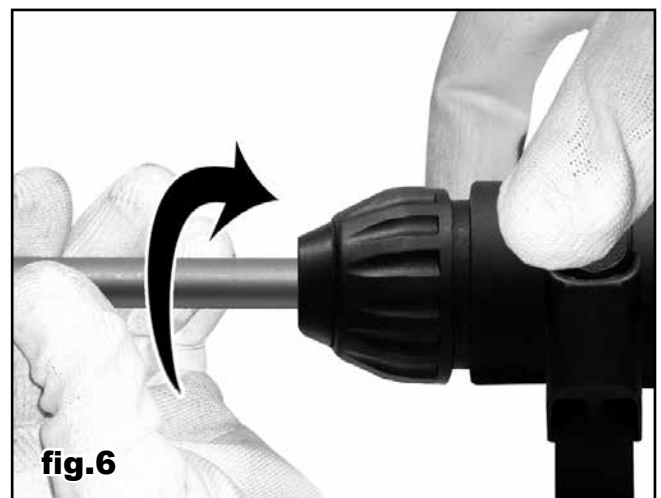
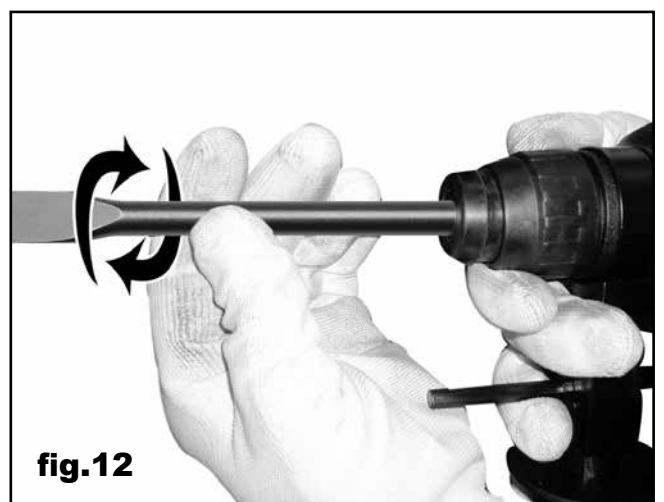
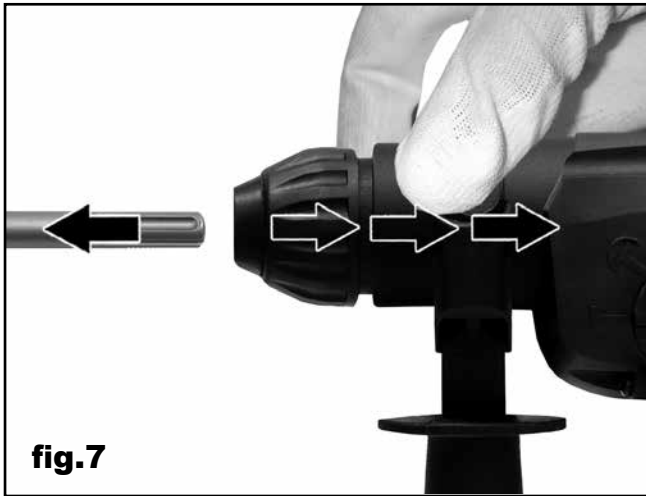
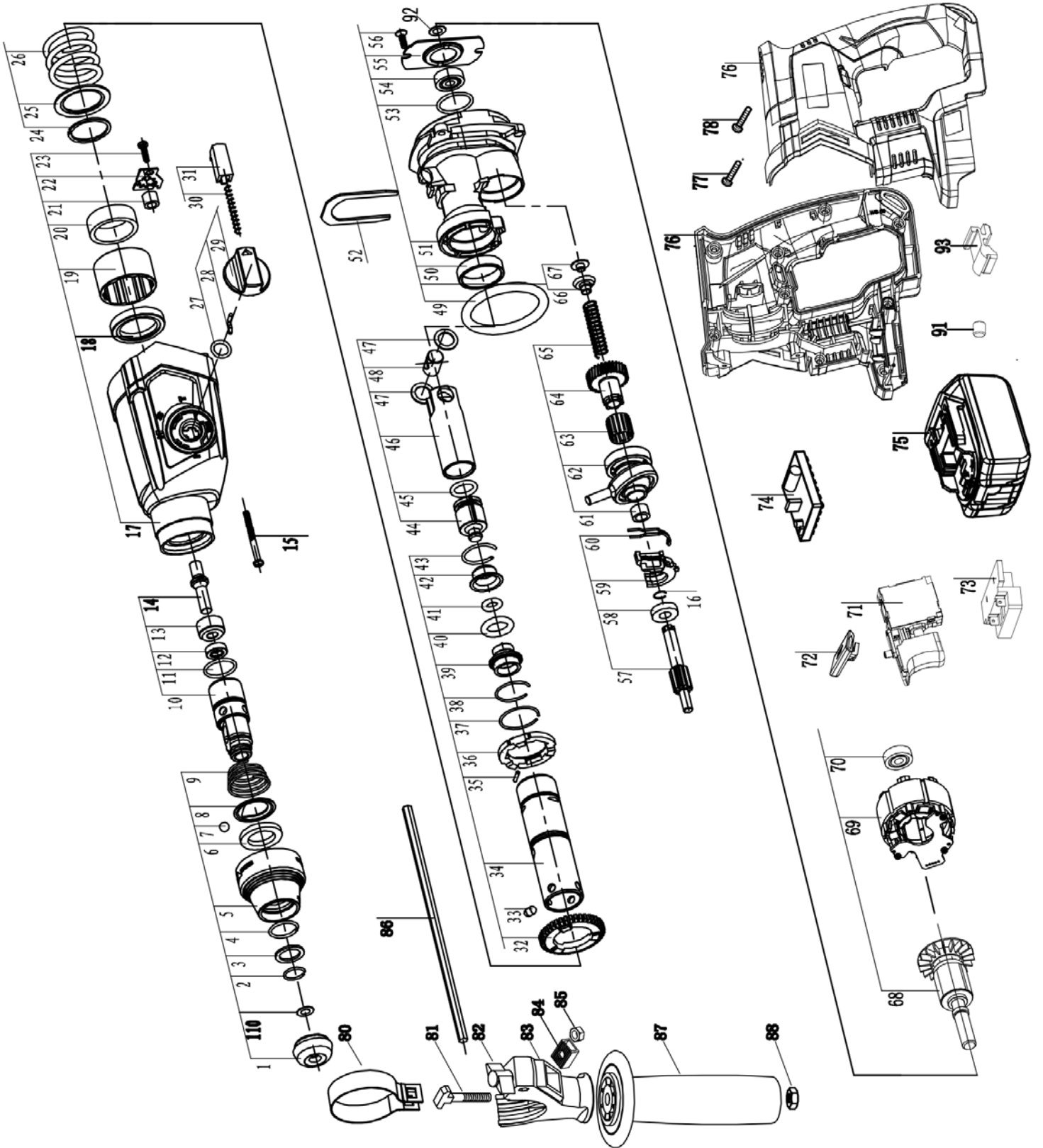

fig.6





GUARANTEE

►Service under guarantee is only provided upon presentation of this signed and stamped guarantee, together with the invoice or receipt.

GARANTÍA

►Para hacer uso del servicio de garantía es imprescindible la presentación de esta garantía debidamente cumplimentada y sellada, junto con la factura o ticket de compra.

GARANTIE

►Service unter Garantie ist nur versehen bei Vorlage dieses unterzeichneten und abgestempelten Garantie, zusammen mit der Rechnung oder Quittung.

GARANTIE

►Service sous garantie est fournie uniquement sur présentation de la garantie signée et cachetée, avec la facture ou le reçu.

GARANTIE

►Service onder garantie wordt alleen verstrekt op vertoon van deze getekende en gestempelde garantie, samen met de factuur of kassabon.

GARANTIA

►A assistência técnica em garantia so e prestada mediante a prestação desta garantia devidamente cumprimentada e selada, junto com a fatura ou ticket de compra.

ITEM NUMBER
NÚMERO ARTÍCULO
ARTIKELNUMMER
NUMÉRO D'ARTICLE
ARTIKELNUMMER
NÚMERO ARTIGO

WK401630

DATE OF PURCHASE
FECHA DE COMPRA
KAUFDATUM
DATE D'ACHAT
DATUM VAN AANKOOP
DATA DE COMPRA

_____ / _____ / _____

DISTRIBUTOR STAMP
SELLO DISTRIBUIDOR
VERTRIEBER STEMPEL
DISTRIBUTEUR CACHET
DEALER STEMPEL
CARIMBO DISTRIBUIDOR

