

WEERKU®

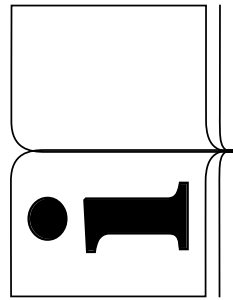

ENG ORIGINAL INSTRUCTIONS / ORBITAL CIRCULAR SANDER
ESP INSTRUCCIONES ORIGINALES / LIJADORA CIRCULAR ORBITAL
DEU ORIGINALANLEITUNGEN / SCHWINGKREISSCHLEIFER
FRA INSTRUCTIONS ORIGINALES / PONCEUSE CIRCULAIRE ORBITALE
ITA ISTRUZIONI ORIGINALI / LEVIGATRICE CIRCOLARE ORBITALE
NED ORIGINELE INSTRUCTIES / ORBITALE CIRCULAIRE SCHIJERMACHINE
POR INSTRUÇÕES ORIGINAIS / LIXADORA CIRCULAR ORBITAL

350 W - BRUSHLESS - 150 MM - 4000-10000 RPM

WK400750

CE DECLARATION CONFORMITY.

Werku® declares that the WK400750 sander is in accordance with the European Directives and Standards:

- 2006/42/EC
- 2014/30/EU
- EN62841-1:2015
- EN62841-2-4:2014
- EN55014-1:2017
- EN55014-2:2015
- EN61000-3-2:2014
- EN61000-3-3:2013



La Coruña, 01/02/2022
 R Yáñez
 Werku Tools SA

TECHNICAL CHARACTERISTICS.

Voltage-frequency	230 V~50 Hz
Power	350 W
Protection class	I
Protection degree	IPX0
Exhaust system	Yes
Speed rate	4000-10000 min ⁻¹
Disc diameter	150 mm
Orbit diameter	5 mm
Net weight	1.50 kg
Acoustic pressure LpA	<79.7 dB(A)
Respective uncertainty KpA	3 dB(A)
Acoustic pressure LwA	<90.3 dB(A)
Respective uncertainty KwA	3 dB(A)
Vibration Ah	<3.221 m/s ²
Respective uncertainty Kh	1.50 m/s ²

VIBRATION.

The declared vibration total value has been measured in accordance with a standard test method and may be used for comparing one power tool with another. The declared vibration total value may also be used in a preliminary assessment of exposure. Warning: vibration emission during actual use of the power tool can differ from the declared total value depending on the ways in which the power tool is used. Warning: identify safety measures to protect the operator, based on an estimation of exposure in the actual conditions of use.

PICTOGRAMS.

-  Wear eye protection
-  Wear mouth and nose protection
-  Read instruction manual
-  European conformity
-  TÜV-GS certification
-  RAEE directive

SAFETY INSTRUCTIONS.

This power tool is intended to function as a sander. Read all safety warnings, instructions, illustrations and specifications provided with this power tool. Failure to follow all instructions listed below may result in electric shock, fire and/or serious injury. Keep all warnings and all instructions for future reference. Accidents can be avoided in many cases by recognizing a potentially hazardous situation before it occurs and by observing appropriate safety procedures. Operations, such as grinding, wire brushing, polishing or cutting-off are not recommended to be performed with this power tool. Operations for which this power tool was not designed may create a hazard and cause personal injury.

WORK AREA SAFETY.

Keep work area clean and well lit. Cluttered and dark areas invite accidents. Do not operate this power tool near flammable materials. Sparks could ignite these materials. Keep away from children and curious while operating a power tool. Distractions can cause you to lose control. Keep bystanders a safe distance away from work area. Anyone entering the work area must wear personal protective equipment. Fragments of work piece or of a broken accessory may fly away and cause injury beyond immediate area of operation.

PERSONAL SAFETY.

Stay alert, watch what you are doing and use common sense when operating a power tool. Do not use a power tool while tired or under the influence of drugs,

alcohol or medicines. A moment of inattention while operating power tools may cause damage serious personal.

USE PPE'S.

Use protection glasses according EN166. Use protection masks according EN149. If required by the type of work, use other precise PPE.

DO NOT WORK ON TIPTOES.

Keep your feet on the ground and balance at all times. This enables better control of the power tool in unexpected situations.

DRESS PROPERLY.

Do not wear loose clothing or jewelry. Keep your hair, clothing and gloves away from moving parts. Loose clothes, jewelry or long hair can be caught in moving parts. If there are devices for connecting means for extracting and collecting dust, make sure they are connected and properly used. The use of these devices can reduce dust related hazards.

ELECTRICAL SAFETY.

The plug of the power tool must match with the base of the socket. Never modify the plug in any way. Do not use any adapter plug with earthed power tools. Unmodified plugs and matching bases will reduce the risk of electric shock. Avoid body contact with grounded surfaces such as pipes, radiators, cookers and refrigerators. There is an increased risk of electric shock if your body is grounded. Do not expose power tools to rain or wet conditions. Water entering the power tool will increase the risk of electric shock.

DO NOT ABUSE THE CORD.

Never use the cord to carry, lift or unplug the power tool. Keep the cord away from heat, oil, sharp edges or moving parts. Damaged or entangled cords increase the risk of electric shock. When operating a power tool outdoors, use an extension cord suitable for outdoor use. The use of an extension cord suitable for outdoor use reduces the risk of electric shock. If the use of a power tool in a damp location is unavoidable, use a power protected by a residual current device (RCD). The use of an RCD reduces the risk of electric shock.

AVOID ACCIDENTAL STARTING.

Make sure the switch is in "off" position before connecting to the network, or when taking or carrying

the power tool. Carrying power tools with your finger on the switch or plugging in power tools that have the switch in "on" position invites to accidents. Remove keys or tools before starting the power tool. A left key or tool attached to a rotating part of a power tool can cause personal injury. Never lay this power tool down until the accessory has come to a complete stop. The spinning accessory may grab the surface and pull this power tool out of your control. Do not run this power tool while carrying it at your side. Accidental contact with the spinning accessory could snag your clothing, pulling the accessory into your body.

USE AND CARE OF POWER TOOLS.

Do not force the power tool. Use the correct power tool for your application. The correct power tool will do the job better and safer at the rate for which it was conceived. Do not use the power tool if the switch cannot be positioned to "off" and "on" position. Any power tool that cannot be controlled with the switch is dangerous and must be repaired. Remove the plug from the power supply and/or battery before making any adjustments, changing accessories or storing the power tool. Such preventive safety measures reduce the risk of starting the power tool accidentally. Do not use accessories which are not specifically designed and recommended by Werku®. Just because the accessory can be attached to this power tool, it does not assure safe operation. The rated speed of the accessory must be at least equal to the maximum speed marked on this power tool. Accessories running faster than their rated speed can break and fly apart. The outside diameter and the thickness of your accessory must be within the capacity rating of this power tool. Incorrectly sized accessories cannot be adequately guarded or controlled. Threaded mounting of accessories must match the spindle thread. For accessories mounted by flanges, the arbour hole of the accessory must fit the locating diameter of the flange. Accessories that do not match the mounting hardware of this power tool will run out of balance, vibrate excessively and may cause loss of control. Do not use a damaged accessory. Before each use, inspect the accessory. If this power tool or its accessory is dropped, inspect for damage or install an undamaged accessory. After inspecting and installing an accessory, position yourself and bystanders away from the plane of the rotating accessory and run this power tool at maximum no-

load speed for one minute. Damaged accessories will normally break apart during this test time. Position the cord clear of the spinning accessory. If you lose control, the cord may be cut or snagged and your hand or arm may be pulled into the spinning accessory. Regularly clean this power tool's air vents. The motor's fan will draw the dust inside the housing and excessive accumulation of powdered metal may cause electrical hazards.

STORE POWER TOOLS.

Store power tools out of reach of children and not allow the handling of power tools to people unfamiliar with the tools or these instructions. Power tools are dangerous in the hands of untrained users.

MAINTENANCE.

Check moving parts for misalignment or binding, there are no broken parts or other conditions that may affect the operation of power tools. Power tools are repaired before use when they are damaged. Many accidents are caused by poorly maintained power tools. Use power tools, accessories and tool tips, etc. according to these instructions and in the manner provided for the particular type of power tool, taking into account the conditions work and work to develop. The use of the power tool for applications other than those intended could result in a dangerous situation. Please check your power tool serviced by a Werku® official repair service using only identical replacement parts. This will ensure the safety of the power tool is maintained.

CHECK THE GOOD CONDITION OF THE SANDER.

Make sure that all the screws in the sander are perfectly tightened. In cold climates or when the sander has not been used for a period, allow the sander to warm up by leaving it to run empty for a few minutes, to ensure that all internal components are perfectly lubricated. Make sure that the possible installed accessories are perfectly fitted in place.

BEFORE STARTING WORK.

Make sure that the sander is firmly supported before using. Check that no one is standing beneath you when using the sander in high areas. Keep your hands away from all moving parts of the sander.

DURING THE OPERATION.

Do not leave the sander operating without having it firmly fixed. Only turn it on when you are sure you have full control over it. Do not point the sander at anyone while in use. When operating the sander will produce vibrations. The screws may gradually come loose, and possibly cause faults or accidents. Keep your hands away from all moving parts of the sander.

AT FINISH WORKING.

Do not touch the possible accessories installed in the sander after use. It may be hot and cause burns. Some materials worked with may contain chemicals or toxic components. Avoid inhaling these substances or allowing them to come into contact with your skin. Use PPE designed to prevent and protect against incidents of this kind.

OTHER SAFETY INSTRUCTIONS.

- 1) Maintain a firm grip on this power tool and position your body and arm to allow you to resist kickback forces. Always use auxiliary handle, if provided, for maximum control over kickback or torque reaction during start-up. The operator can control torque reactions or kickback forces, if proper precautions are taken.
- 2) Never place your hand near the rotating accessory. Accessory may kickback over your hand.
- 3) Do not position your body in the area where this power tool will move if kickback occurs. Kickback will propel this power tool in direction opposite to the wheel's movement at the point of snagging.
- 4) Use special care when working corners, sharp edges etc. Avoid bouncing and snagging the accessory. Corners, sharp edges or bouncing have a tendency to snag the rotating accessory and cause loss of control or kickback.
- 5) Do not attach a saw chain woodcarving discs or toothed saw discs. Such discs create frequent kickback and loss of control.
- 6) Do not use excessively oversized sanding disc paper. Follow the recommendations of Werku®, when selecting sanding paper. Larger sanding paper extending beyond the sanding pad presents a laceration hazard and may cause snagging, tearing of the disc or kickback.

DESCRIPTION OF THE PRODUCT.

The sander has been designed to carry out jobs of polishing and sanding. Refer to this plan to familiarize yourself with the sander before use.



- 1. RPM +
- 2. RPM -
- 3. ON/OFF button
- 4. Lever
- 5. Handle
- 6. Self-vacuum-system exit
- 7. Backing pad

USE INSTRUCTIONS.

Before starting up the sander, we recommend that you carefully read all of the instructions as indicated. Please respect all regulations regarding the prevention of accidents, health and safety directives, laws and applicable restrictions for work places. The sander must only be used by persons who have been instructed in its use and only for the purposes for which it has been designed.

POWER SUPPLY.

Make sure the power supply is adapted to the requirements shown on the information panel of the sander (1). Using the motor at low voltage will make it operate slowly. This will reduce performance and may cause the motor to overheat.

EXTENSION CORD.

If the working area is at some distance from the power supply, use an extension cord of enough diameter and quality.

START-UP.

When unpacking the sander, make sure it is intact, complete and has not been damaged in transport. Never use a damaged sander. Before use, check that the backing pad is correctly attached and tightened. Connect the power cord to a grounded outlet (220–240 VAC, 50/60 Hz). In order to get the maximum

power from this sander it is recommended to use it with a vacuum cleaner and a net sanding disc.

OPERATION.

The sander is intended to be operated as a hand held tool. The sander can be used in any position. Note! The sander can develop a torque reaction when started. Make sure the sander is switched off. Select a suitable abrasive and secure it to the backing pad. Make sure the abrasive is centred on the backing pad. Switch on the sander by pressing the ON/OFF button (2). The sander can now be started by pressing the lever (3). The speed can be adjusted between 4000 and max RPM by adjusting the position of the lever. The max RPM can be adjusted by pressing RPM + or RPM - (4). Each press increases or reduces the speed by 1000 RPM, until it reaches the limits. The RPM can be adjusted in the range 4000 to 10000 RPM. When sanding, always place the sander on the work surface before starting. Always remove the sander from the work surface before stopping it. This will prevent gouging of the work surface due to excess speed of the abrasive. Move the sander in long sweeping strokes along the surface being sanded, letting the sander do the work (5). Pushing down on the sander slows the removal rate and produces an inferior quality surface (6). Never operate with the sander inclined, this can damage the base and break the sandpaper (7). Be sure to check your work often. This sander is capable of removing material rapidly, especially with coarse paper. To produce the best finish possible, start with coarse grit sandpaper and change gradually to finer and finer paper. A final sanding with a piece of well-worn fine sandpaper will produce a professional looking finish that in many cases will need no hand sanding at all. When sanding painted surfaces, you may find that the sandpaper loads up and clogs with paint. A heat gun will work much better to remove paint before sanding. Avoid overloading the sander. Overloading will result in a considerable reduction in speed and efficiency and the sander will become hot. In this event, run sander at a no-load condition for a minute or two. When sanding is finished, turn off the sander by pressing the ON/OFF button.

PRECAUTIONS TO TAKE WHEN SANDING PAINT.

Sanding of lead based paint is not recommended due to the difficulty of controlling the contaminated dust. The greatest danger of lead poisoning is to children and pregnant women.

REPLACING BACKING PAD.

Insert the pad wrench between the backing pad and brake seal to hold the spindle nut (8). Turn the backing pad counterclockwise to remove it (9). Fit and tighten the new backing pad with washers. Remove the pad wrench.

MAINTENANCE.

The sander has been designed for a long working life with minimum maintenance. Optimum use depends on correct care of the sander and regular cleaning. To prevent accidents, always unplug the sander from the power source before cleaning or performing any maintenance. The sander may be cleaned effectively using compressed air after each use. If compressed air is not available, use a brush to remove dust from the sander. Motor ventilation vents and switch levers must be kept clean and free of foreign matter. Do not attempt to clean by inserting pointed objects through openings. Certain cleaning agents and solvents damage plastic parts, among them are gasoline, carbon tetrachloride, chlorinated cleaning solvents, ammonia and household cleaners containing ammonia. Do not use any of these to clean the sander.

ENVIRONMENT PROTECTION.

The materials and components that have been used to manufacture this product can be re-used and recycled. Werku® is adhered to an Integrated Management System that is in charge of the correct elimination of the residues of this product. Do not eliminate this product with domestic residues. Werku® offers to its clients a free collection service of these residues through any of its sale points, or in the collection points established by the Integrated Management System or in the recycling point of your locality.

WARRANTY AND TECHNICAL SERVICE.

Werku offers a warranty that covers the repair of all defects found due to faults in the materials or manufacture. For this cover to be effective it is necessary for these defects to appear within the validity period. The consumer is entitled to free repair of all defects (shipping costs, labour costs and materials included), either via the repair or by replacement (if necessary, with a later model). In any case, Werku will not accept replacements if these represent a disproportionate cost compared to the cost of repair. This warranty does not affect consumer's

rights established by European or national laws. The validity period of this warranty is 3 years. The validity period starts on the date of purchase by the first consumer. This date is shown on the invoice or receipt of purchase. Any claims arising from this warranty must be presented to the Werku distributor or the Werku Technical Assistance Service. To do so you must present this warranty correctly completed and stamped by the distributor, together with the sales invoice or receipt. To require any information in relation to this warranty, the buyer and/or distributor may contact the Technical Assistance Service by telephone on +34 981 648 119, or by e-mail at info@werku.com. This warranty does not cover defects caused by parts that have worn out from use other types of natural wear, defects caused by failure to observe the instructions for use and operation, or for applications other than those for which this product is intended, abnormal environmental factors, overloading, or unsuitable maintenance or cleaning, faults caused by the use of spare parts, accessories or replacements that are not original Werku parts, if the product has been totally or partially disassembled, modified or repaired by personnel other than that of the Technical Assistance Service or minimum and irrelevant irregularities for suitable use or operation. Repairs and replacements will not extend or renew the validity period of this warranty. The replaced parts will become the property of Werku. If the buyer sends the product to the Technical Assistance Service, and it fails to comply with the conditions of this warranty, all expenses and transportation risks shall be paid by the buyer. This warranty is only valid within the territory of the European Union. The company responsible for the compliance of this warranty is Werku Tools SA.

TECHNICAL ADVICE.

The technical department of Werku® is at your disposal to resolve any questions you may have regarding to its products. If you wish to contact our team, send an e-mail to info@werku.com.

DECLARACIÓN CONFORMIDAD CE.

Werku® declara que la lijadora WK400750 cumple las Directivas y Normativas Europeas:

- 2006/42/EC
- 2014/30/EU
- EN62841-1:2015
- EN62841-2-4:2014
- EN55014-1:2017
- EN55014-2:2015
- EN61000-3-2:2014
- EN61000-3-3:2013



La Coruña, 01/02/2022
 R Yáñez
 Werku Tools SA

CARACTERÍSTICAS TÉCNICAS.

Voltaje-frecuencia	230 V~50 Hz
Potencia	350 W
Clase protección	I
Grado protección	IPX0
Sistema extracción	Si
Revoluciones	4000-10000 min-1
Diámetro disco	150 mm
Diámetro órbita	5 mm
Peso neto	1.50 kg
Presión acústica LpA	<79.7 dB(A)
Posible variación KpA	3 dB(A)
Presión acústica LwA	<90.3 dB(A)
Posible variación KwA	3 dB(A)
Vibración Ah	<3.221 m/s ²
Posible variación Kh	1.50 m/s ²

VIBRACIÓN.

El valor total de vibración declarado ha sido medido de acuerdo con un método de prueba estándar y puede usarse para comparar una herramienta eléctrica con otra. El valor total de vibración declarado también se puede utilizar en una evaluación preliminar de la exposición. Advertencia: la emisión de vibraciones durante el uso real de la herramienta eléctrica puede diferir del valor total declarado según la forma en que se utilice la herramienta eléctrica. Advertencia: identifique las medidas de seguridad para proteger al usuario, basándose en una estimación de la exposición en las condiciones reales de uso.

PICTOGRAMAS.

-  Usar protección ocular
-  Usar protección en nariz y boca
-  Leer manual de instrucciones
-  Conformidad europea
-  Certificación TÜV-GS
-  Directiva RAEE

INSTRUCCIONES DE SEGURIDAD.

Esta herramienta eléctrica está diseñada para funcionar como lijadora. Lea todas las advertencias de seguridad, instrucciones, ilustraciones y especificaciones que se proporcionan con esta herramienta eléctrica. Si no sigue todas las instrucciones que se enumeran a continuación, puede provocar una descarga eléctrica, un incendio y/o lesiones graves. Guarde todas las advertencias y todas las instrucciones para una referencia futura. Los accidentes podrán evitarse en muchos casos dándose cuenta de una situación peligrosa antes de que se produzca, y observando fielmente los procedimientos de seguridad apropiados. No se recomienda realizar operaciones con esta herramienta eléctrica, como esmerilar, cepillar con alambre, pulir o cortar. Las operaciones para las que esta herramienta eléctrica no fue diseñada pueden crear un peligro y causar lesiones personales.

SEGURIDAD DEL AREA DE TRABAJO.

Mantenga el área de trabajo limpia y bien iluminada. Las áreas desordenadas y oscuras provocan accidentes. No utilice esta herramienta eléctrica cerca de materiales inflamables. Las chispas pueden encender estos materiales. Mantenga alejados a los niños y curiosos mientras maneja una herramienta eléctrica. Las distracciones pueden causar la pérdida del control. Mantenga a los transeúntes a una distancia segura del área de trabajo. Cualquiera que entre al área de trabajo debe usar equipo de protección personal.

Los fragmentos de la pieza de trabajo o de un accesorio roto pueden salir despedidos y causar lesiones más allá del área de operación inmediata.

SEGURIDAD PERSONAL.

Esté alerta, vigile lo que está haciendo y use el sentido común cuando maneje una herramienta eléctrica. No use una herramienta eléctrica cuando esté cansado o bajo la influencia de drogas, alcohol o medicamentos. Un momento de distracción mientras maneja herramientas eléctricas puede causar un daño personal serio.

USE EPIS.

Use gafas de protección según EN166. Use mascarilla de protección según EN149. Si el tipo de trabajo a realizar lo requiere, utilice otros EPIS precisos.

NO TRABAJE DE PUNTILLAS.

Mantenga los pies bien asentados sobre el suelo y conserve el equilibrio en todo momento. Esto permite un mejor control de la herramienta eléctrica en situaciones inesperadas.

VISTA ADECUADAMENTE.

No vista ropa suelta o joyas. Mantenga su pelo, su ropa y guantes alejados de las piezas en movimiento. La ropa suelta, las joyas o el pelo largo pueden ser cogidos en las piezas en movimiento. Si hay dispositivos para la conexión de medios de extracción y recogida de polvo, asegúrese de que éstos estén conectados y se usen correctamente. El uso de estos dispositivos puede reducir los riesgos relacionados con el polvo.

SEGURIDAD ELÉCTRICA.

La clavija de la herramienta eléctrica debe coincidir con la base de la toma de corriente. No modificar nunca la clavija de ninguna manera. No usar ningún adaptador de clavijas con herramientas eléctricas puestas a tierra. Clavijas no modificadas y bases coincidentes reducirán el riesgo de choque eléctrico. Evite el contacto del cuerpo con superficies puestas a tierra como tuberías, radiadores, cocinas eléctricas y refrigeradores. Hay un riesgo aumentado de choque eléctrico si su cuerpo está puesto a tierra. No exponga las herramientas eléctricas a la lluvia o a condiciones de humedad. El agua que entre en la herramienta eléctrica aumentará el riesgo de choque eléctrico.

NO ABUSE DEL CABLE.

No usar nunca el cable para llevar, levantar o desenchufar la herramienta eléctrica. Mantenga el cable lejos del calor, aceite, cantos vivos o piezas en movimiento. Los cables dañados o enredados aumentan el riesgo de choque eléctrico. Cuando maneje una herramienta eléctrica en el exterior, use una prolongación de cable adecuada para uso en el exterior. El uso de una prolongación de cable adecuada para uso en el exterior reduce el riesgo de choque eléctrico. Si el uso de una herramienta eléctrica en un lugar húmedo es inevitable, use una alimentación protegida por un dispositivo de corriente residual (RCD). El uso de un RCD reduce el riesgo de choque eléctrico.

EVITE UN ARRANQUE ACCIDENTAL.

Asegúrese de que el interruptor está en posición "off" antes de conectar a la red, o al coger o transportar la herramienta eléctrica. Transportar herramientas eléctricas con el dedo sobre el interruptor o enchufar herramientas eléctricas que tienen el interruptor en posición "on" invita a accidentes. Retire llaves o herramientas antes de arrancar la herramienta eléctrica. Una llave o herramienta dejada unida a una pieza rotativa de una herramienta eléctrica puede causar un daño personal. Nunca deje esta herramienta eléctrica en el suelo hasta que el accesorio se haya detenido por completo. El accesorio giratorio puede agarrar la superficie y hacer que esta herramienta eléctrica se salga de su control. No haga funcionar esta herramienta eléctrica mientras la lleva a su lado. El contacto accidental con el accesorio giratorio podría enganchar su ropa y empujar el accesorio hacia su cuerpo.

UTILIZACIÓN Y CUIDADOS DE LAS HERRAMIENTAS ELÉCTRICAS.

No fuerce la herramienta eléctrica. Use la herramienta eléctrica correcta para su aplicación. La herramienta eléctrica correcta hará el trabajo mejor y más seguro al ritmo para la que fue concebida. No use la herramienta eléctrica si el interruptor no se puede posicionar en "off" y "on". Cualquier herramienta eléctrica que no pueda controlarse con el interruptor es peligrosa y debe repararse. Desenchufe la clavija de la fuente de alimentación y/o de la batería antes de efectuar cualquier ajuste, cambio de accesorios, o de almacenar las herramientas eléctricas. Tales medidas preventivas de seguridad reducen el

riesgo de arrancar la herramienta accidentalmente. No utilice accesorios que no hayan sido diseñados y recomendados específicamente por Werku®. El hecho de que el accesorio se pueda acoplar a esta herramienta eléctrica no garantiza un funcionamiento seguro. La velocidad nominal del accesorio debe ser al menos igual a la velocidad máxima marcada en esta herramienta eléctrica. Los accesorios que funcionan más rápido que su velocidad nominal pueden romperse y volar. El diámetro exterior y el grosor de su accesorio deben estar dentro de la capacidad nominal de esta herramienta eléctrica. Los accesorios de tamaño incorrecto no pueden protegerse ni controlarse adecuadamente. El montaje roscado de los accesorios debe coincidir con la rosca del husillo. Para los accesorios montados por bridas, el orificio del eje del accesorio debe ajustarse al diámetro de ubicación de la brida. Los accesorios que no coincidan con los accesorios de montaje de esta herramienta eléctrica se desequilibrarán, vibrarán excesivamente y pueden causar la pérdida de control. No utilice un accesorio dañado. Antes de cada uso, inspeccione el accesorio. Si esta herramienta eléctrica o su accesorio se cae, inspeccione por daños o instale un accesorio en buen estado. Después de inspeccionar e instalar un accesorio, colóquese usted y los transeúntes lejos del plano del accesorio giratorio y haga funcionar esta herramienta eléctrica a la velocidad máxima sin carga durante un minuto. Los accesorios dañados normalmente se romperán durante este tiempo de prueba. Coloque el cable alejado del accesorio giratorio. Si pierde el control, el cable puede cortarse o engancharse y su mano o brazo pueden ser tirados hacia el accesorio giratorio. Limpie con regularidad las rejillas de ventilación de esta herramienta eléctrica. El ventilador del motor arrastrará el polvo dentro de la carcasa y la acumulación excesiva de metal en polvo puede causar peligros eléctricos.

ALMACENE LAS HERRAMIENTAS ELÉCTRICAS.

Almacene las herramientas eléctricas inactivas fuera del alcance de los niños y no permita el manejo de la herramienta a personas no familiarizadas con las herramientas eléctricas o con estas instrucciones. Las herramientas eléctricas son peligrosas en manos de usuarios no entrenados.

MANTENIMIENTO.

Compruebe que las partes móviles no estén desalineadas o trabadas, que no haya piezas rotas u otras condiciones que puedan afectar el

funcionamiento de las herramientas eléctricas. Las herramientas eléctricas se reparan antes de su uso, cuando están dañadas. Muchos accidentes son causados por herramientas eléctricas pobremente mantenidas. Use la herramienta eléctrica y accesorios de acuerdo con estas instrucciones y de la manera prevista para el tipo particular de herramientas eléctricas, teniendo en cuenta las condiciones de trabajo y el trabajo a desarrollar. El uso de herramientas eléctricas para aplicaciones diferentes de las previstas podría causar una situación de peligro. Haga revisar su herramienta eléctrica por un servicio oficial de reparación Werku® usando solamente piezas de recambio idénticas. Esto garantizará que la seguridad de la herramienta eléctrica se mantiene.

VIGILE EL BUEN ESTADO DE LA LIJADORA.

Revise que todos los tornillos de la lijadora estén perfectamente apretados. En climas fríos o cuando la lijadora haya estado sin uso durante largo tiempo, deje que la lijadora se caliente un poco haciéndola funcionar en vacío unos minutos para permitir una perfecta lubricación de los componentes internos. Asegúrese de que los posibles accesorios instalados están perfectamente asentados en su posición.

ANTES DE EMPEZAR A TRABAJAR.

Asegúrese siempre antes de utilizar la lijadora que se encuentra firmemente apoyado. Compruebe que nadie se encuentra bajo la zona de influencia de la lijadora cuando lleve a cabo trabajos en zonas elevadas. Aleje las manos de las partes en movimiento de la lijadora.

DURANTE EL FUNCIONAMIENTO.

No deje la lijadora funcionando sin tenerlo bien sujeto. Hágala funcionar cuando esté seguro de que la tiene plenamente controlada. No apunte con la lijadora a nadie durante su funcionamiento. Durante la operación, la lijadora puede producir vibración. Los tornillos pueden ir aflojándose progresivamente pudiendo causar una avería o accidente. Aleje las manos de las partes en movimiento de la lijadora.

AL TERMINAR DE TRABAJAR.

No toque los accesorios instalados en la lijadora tras su uso. Pueden estar muy calientes y causar una quemadura. Algunos materiales sobre los que se trabaja pueden contener químicos o componentes que pueden ser tóxicos. Tenga cuidado para prevenir

la inhalación de estas sustancias o el contacto con la piel. Utilice los EPIs diseñados para prevenir y protegerse de dichas incidencias.

OTRAS INSTRUCCIONES DE SEGURIDAD.

1) Mantenga un agarre firme en esta herramienta eléctrica y coloque su cuerpo y brazo para permitirle resistir las fuerzas de retroceso. Utilice siempre el mango auxiliar, si se incluye, para un control máximo sobre el retroceso o la reacción de torsión durante el arranque. El operador puede controlar las reacciones de torsión o las fuerzas de retroceso, si se toman las precauciones adecuadas. 2) Nunca coloque su mano cerca del accesorio giratorio. El accesorio puede rebotar sobre su mano. 3) No coloque su cuerpo en el área donde esta herramienta eléctrica se moverá si ocurre un contragolpe. El contragolpe impulsará esta herramienta eléctrica en dirección opuesta al movimiento de la rueda en el punto de enganche. 4) Tenga especial cuidado al trabajar en esquinas, bordes afilados, etc. Evite rebotar y enganchar el accesorio. Las esquinas, los bordes afilados o los rebotes tienden a enganchar el accesorio giratorio y causar pérdida de control o retroceso. 5) No coloque un disco de sierra para tallar madera ni un disco de sierra dentada. Tales discos crean frecuentes contragolpes y pérdidas de control. 6) No utilice papel de lija de disco de gran tamaño. Siga las recomendaciones de Werku® al seleccionar el papel de lija. El papel de lija más grande que se extiende más allá de la almohadilla de lijado presenta un riesgo de laceración y puede causar enganches, desgarros del disco o retroceso.

DESCRIPCIÓN DEL PRODUCTO.

La lijadora ha sido diseñada para realizar trabajos de pulir y lijar. Observe este esquema para familiarizarse con la lijadora antes de utilizarla.



1. RPM +
2. RPM -
3. Botón ON/OFF
4. Palanca
5. Empuñadura
6. Salida sistema auto-aspiración
7. Plato soporte

INSTRUCCIONES DE USO.

Antes de efectuar la puesta en marcha de la lijadora, es aconsejable leer completa y minuciosamente todas las instrucciones que se indican. Asimismo, deberán tenerse en cuenta las normas para la prevención de accidentes, los reglamentos y directivas, las leyes y restricciones vigentes para los centros de trabajo. La lijadora debe de ser utilizada únicamente por personas instruidas adecuadamente en su manejo y exclusivamente conforme a los fines previstos.

FUENTE DE ALIMENTACIÓN.

Asegúrese de que la fuente de alimentación se ajusta a los requisitos especificados en la placa de datos de la lijadora (1). Hacer funcionar el motor a bajo voltaje hará que éste opere lento. Esto reducirá el rendimiento y puede causar que el motor se sobrecaliente.

CABLE DE PROLONGACIÓN.

Cuando la zona de trabajo esté alejada de la fuente de alimentación, haga uso de un cable de prolongación de suficiente diámetro y calidad.

PUESTA EN MARCHA.

Al desembalar la lijadora, asegúrese de que está intacta, completa y de que no ha sido dañada durante el transporte. No utilice nunca una lijadora dañada. Antes de utilizarla, compruebe que el plato de soporte esté correctamente fijado y bien sujeto. Conecte el cable de alimentación a una salida con toma de tierra (220–240 VAC, 50/60 Hz). Para obtener la máxima potencia de esta lijadora, se recomienda utilizarla con un aspirador y con un disco de lijado de malla.

OPERACIÓN.

La lijadora está diseñada para su uso manual. La lijadora se puede utilizar en cualquier posición. Aviso! La lijadora puede desarrollar una reacción de par en el momento del encendido. Asegúrese de que la lijadora está apagada. Seleccione un abrasivo adecuado y fíjelo bien sobre la almohadilla de apoyo.

Asegúrese de que el abrasivo está centrado sobre el plato soporte. Encienda la lijadora pulsando el botón ON/OFF (2). La lijadora está lista para ponerse en marcha accionando la palanca (3). La velocidad se puede ajustar entre 4000 y el máx de RPM ajustando la posición de la palanca. El máx de RPM se puede ajustar pulsando RPM + o RPM - (4). Cada presión en la palanca aumenta o reduce la velocidad en 1000 RPM, hasta alcanzar el límite. Los RPM se pueden ajustar entre 4000 y 10000 RPM. Para el lijado, coloque siempre la lijadora sobre la superficie de trabajo antes de encenderla. Retire siempre la lijadora de la superficie de trabajo antes de detenerla. De este modo evitará posibles melladuras sobre la superficie de trabajo debido a un exceso de velocidad del abrasivo. Mueva la lijadora con desplazamientos de barrido amplios a lo largo de la superficie a lijar, dejando que la lijadora haga el trabajo (5). Empujar la lijadora hacia abajo disminuye la velocidad de eliminación y genera una superficie de menor calidad (6). Nunca trabaje con la lijadora inclinada, esto puede dañar la base y romper la lija (7). Verifique los resultados a menudo. Esta lijadora puede eliminar material muy rápidamente, especialmente si utiliza papel grueso. Para que el acabado sea el mejor posible, empiece con papel de lija grueso y cambie progresivamente a otros cada vez más finos. Un lijado final con un pedazo de papel de lija bastante desgastado producirá un acabado profesional que en muchos casos no requerirá ser lijado a mano. Al lijar superficies pintadas, puede suceder que el papel de lija se cargue y tape con la pintura. Es mucho mejor usar una pistola térmica para eliminar la pintura antes de lijar. Evite sobrecargar la lijadora. Las sobrecargas resultarán en una velocidad y eficiencia considerablemente menores y la unidad se calentará. En este caso, opere con la lijadora sin carga durante uno o dos minutos. Una vez terminado el lijado, apague la lijadora pulsando el botón de ON/OFF.

PRECAUCIONES A TOMAR CUANDO LIJE PINTURA.

El lijado de pinturas con base de plomo no se recomienda debido a la dificultad de control del polvo contaminado. El envenenamiento por plomo es más peligroso para niños y mujeres embarazadas.

CAMBIO PLATO SOPORTE.

Inserte la llave del plato entre el plato de soporte y el sello de freno para soportar la tuerca del eje (8). Gire el plato de soporte en sentido contrario a las

aguas del reloj para extraerlo (9). Monte y apriete el nuevo plato de soporte con arandelas. Retire la llave del plato.

MANTENIMIENTO.

La lijadora ha sido diseñada para funcionar durante mucho tiempo con un mínimo mantenimiento. El funcionamiento óptimo depende del buen cuidado de la lijadora y de una limpieza frecuente. Para evitar accidentes, desconecte siempre la lijadora de la fuente de alimentación antes de efectuar la limpieza o cualquier mantenimiento de la misma. La lijadora debe limpiarse de manera eficaz utilizando aire comprimido al final de cada uso. Utilice siempre gafas protectoras cuando trabaje con aire comprimido. Si no puede utilizar aire comprimido, retire el polvo de la lijadora sirviéndose de un cepillo. Las ranuras de ventilación del motor y los interruptores deben estar siempre limpios y sin ninguna clase de residuo. No intente limpiarlos introduciendo objetos puntiagudos a través de las aberturas. Algunos productos de limpieza y disolventes dañan los componentes de plástico, entre los cuales se encuentran la gasolina, el tetraclorometano, los disolventes de limpieza clorados, el amoníaco y los productos de limpieza domésticos que contienen amoníaco. No utilice ninguno de los productos mencionados para limpiar la lijadora.

PROTECCIÓN DEL MEDIO AMBIENTE.

Los materiales y componentes que han sido utilizados para fabricar este producto pueden ser reutilizados y reciclados. Werku® está adherido a un Sistema Integrado de Gestión que se encarga de la correcta eliminación de los residuos de este producto. No elimine este producto en la basura doméstica. Werku® ofrece a sus clientes un servicio gratuito de retirada de dichos residuos en cualquiera de sus puntos de venta, en los puntos de recogida establecidos por el Sistema Integrado de Gestión o en los puntos limpios de su localidad.

GARANTÍA Y SERVICIO TÉCNICO.

Werku ofrece una garantía que cubre la reparación de los defectos que se aprecian debido a fallos en los materiales o en la fabricación. Para ello es imprescindible que los defectos se produzcan dentro del periodo de validez. El consumidor tiene derecho a la reparación gratuita de los defectos (gastos de envío, mano de obra y materiales incluidos), bien mediante la reparación o mediante la sustitución (si

es necesario por un modelo posterior). En todo caso, Werku no aceptará sustituciones si estos suponen un coste desproporcionado en comparación con el coste de reparación. Esta garantía no afecta los derechos del consumidor establecidos por leyes europeas o nacionales. El periodo de validez de esta garantía es de 3 años. El periodo de validez se inicia en la fecha de compra por el primer consumidor. Esta fecha se refleja en la factura o tique de compra. La reclamación en virtud de esta garantía debe de presentarse al distribuidor de Werku o al Servicio de Asistencia Técnica de Werku. Para ello es imprescindible presentar esta garantía debidamente cumplimentada y sellada por el distribuidor, junto con la factura o tique de compra. Para cualquier información referente a esta garantía el comprador y/o el distribuidor puede ponerse en contacto con el Servicio de Asistencia Técnica a través del teléfono +34 981 648 119, o mediante correo electrónico a info@werku.com. Quedan excluido de esta garantía los defectos que han sido causados por piezas desgastadas por el uso u otro tipo de desgaste natural, los defectos que han sido causados por inobservancia o incumplimiento de las instrucciones de uso y funcionamiento, o de aplicaciones no conformes con el uso al que se destina este producto, o de factores medioambientales anormales, o de sobrecarga, de mantenimiento o limpieza inadecuados, defectos que han sido causados por el uso de accesorios, complementos o repuestos que no son piezas originales Werku, si el producto ha sido total o parcialmente desmontado, modificado o reparado por personal ajeno al Servicio de Asistencia Técnica o las irregularidades mínimas e irrelevantes para el uso y funcionamiento adecuado. Las reparaciones y sustituciones no prolongan ni renuevan el plazo de validez de esta garantía. Las piezas sustituidas pasan a ser propiedad de Werku. Si el comprador remite el producto al Servicio de Asistencia Técnica, no cumpliendo con las condiciones de esta garantía, los gastos y riesgos del transporte corren a cargo del comprador. Esta garantía es válida dentro del territorio de la Unión Europea. La empresa responsable del cumplimiento de esta garantía es Werku Tools SA.

ASESORAMIENTO TÉCNICO.

Werku® pone a su disposición su departamento técnico para resolver cualquier duda que pueda surgir sobre sus productos. En caso de que desee establecer contacto con nuestro equipo, remita un correo electrónico a la dirección info@werku.com.

CE KONFORMITÄTSERKLÄRUNG.

Werku® erklärt dass der WK400750 Schwingschleifer in Übereinstimmung ist mit den europäischen Richtlinien und Normen:

- 2006/42/EC
- 2014/30/EU
- EN62841-1:2015
- EN62841-2-4:2014
- EN55014-1:2017
- EN55014-2:2015
- EN61000-3-2:2014
- EN61000-3-3:2013



La Coruña, 01/02/2022
 R Yáñez
 Werku Tools SA

TECHNISCHE DATEN.

Spannung-Frequenz	230 V~50 Hz
Leistung	350 W
Schutzklasse	I
Schutzgrad	IPX0
Extraktionssystem	Ja
Umdrehungen	4000-10000 min-1
Scheibendurchmesser	150mm
Umlaufdurchmesser	5 mm
Nettogewicht	1.50 kg
Schalldruck LpA	<79.7 dB(A)
Mögliche Abweichung KpA	3 dB(A)
Schallleistung LwA	<90.3 dB(A)
Mögliche Abweichung KwA	3 dB(A)
Vibration Ah	<3.221 m/s ²
Mögliche Abweichung Kh	1.50 m/s ²

VIBRATION.

Der angegebene Vibrationsgesamtwert wurde gemäß einer Standardprüfmethode gemessen und kann zum Vergleich eines Elektrowerkzeugs mit einem anderen verwendet werden. Der angegebene Vibrationsgesamtwert kann auch für eine vorläufige Beurteilung der Exposition verwendet werden. Warnung: die Vibrationsemission während des tatsächlichen Gebrauchs des Elektrowerkzeugs kann abhängig von der Art und Weise, in der das Elektrowerkzeug verwendet wird, vom angegebenen Gesamtwert abweichen. Warnung: identifizieren Sie Sicherheitsmaßnahmen zum Schutz des Bedieners auf der Grundlage einer Schätzung der Exposition unter den tatsächlichen Verwendungsbedingungen.

PIKTOGRAMME.

-  Augenschutz tragen
-  Tragen Sie Mund- und Nasenschutz
-  Lesen Sie die Bedienungsanleitung
-  Europäische Konformität
-  TÜV-GS Zertifizierung
-  RAEE Richtlinie

SICHERHEITSHINWEISE.

Dieses Elektrowerkzeug soll als Schleifer fungieren. Lesen Sie alle Sicherheitswarnungen, Anweisungen, Abbildungen und technischen Daten, die mit diesem Elektrowerkzeug geliefert wurden. Die Nichtbeachtung aller unten aufgeführten Anweisungen kann zu Stromschlägen, Feuer und/oder schweren Verletzungen führen. Heben Sie alle Sicherheitshinweise und die gesamte Gebrauchsanleitung zum späteren Nachlesen auf. Unfälle können häufig vermieden werden, wenn man sich im Voraus der Gefährlichkeit einer Situation bewusst ist und die angemessenen Sicherheitsverfahren hundertprozentig einhält. Vorgänge wie Schneiden, Drahtbürsten, Polieren oder Abschneiden werden mit diesem Elektrowerkzeug nicht empfohlen. Operationen, für die dieses Elektrowerkzeug nicht entwickelt wurde, können eine Gefahr darstellen und zu Verletzungen führen.

EIN SICHERER ARBEITSPLATZ.

Der Arbeitsplatz muss sauber und gut beleuchtet sein. Unordentliche und dunkle Stellen verursachen Unfälle. Betreiben Sie dieses Elektrowerkzeug nicht in der Nähe von brennbaren Materialien. Funken könnten diese Materialien entzünden. Wenn Sie mit einem elektrisch gereedschap arbeiten, müssen Kinder und Neugierige fern bleiben. Ablenkungen können dazu führen, dass Sie die Kontrolle über das Werkzeug verlieren. Halten Sie umstehende Personen in sicherem Abstand vom Arbeitsbereich. Jeder, der den Arbeitsbereich betritt, muss persönliche Schutzausrüstung tragen. Fragmente von Werkstücken oder defekten Zubehöerteilen

können wegfliegen und Verletzungen verursachen, die über den unmittelbaren Einsatzbereich hinausgehen.

PERSÖNLICHE SICHERHEIT.

Seien Sie aufmerksam, achten Sie auf das, was Sie gerade tun und setzen Sie Ihren gesunden Menschenverstand ein, wenn Sie mit einem elektrisch gereedschap arbeiten. Verwenden Sie kein elektrisches Werkzeug, wenn Sie müde sind oder unter dem Einfluss von Drogen, Alkohol oder Medikamenten stehen. Ein Augenblick, in dem Sie abgelenkt sind, während Sie mit einem elektrisch gereedschap arbeiten, kann zu schweren Personenschäden führen.

PSA VERWENDEN.

Tragen Sie eine Schutzbrille gemäß der Norm EN166. Tragen Sie eine Schutzmaske gemäß der Norm EN149. Falls die Art der Arbeit, die Sie ausführen, dies erforderlich macht, verwenden Sie eine angemessene PSA.

NICHT AUF ZEHENSPITZEN STEHEND ARBEITEN.

Stehen Sie mit den Füßen fest auf dem Boden und achten Sie darauf, das Gleichgewicht nicht zu verlieren. So kontrollieren Sie in unvorhergesehenen Situationen das elektrische Werkzeug besser.

ANGEMESSENE KLEIDUNG.

Tragen Sie weder lockere Kleidung noch Schmuck. Halten Sie Haare, Kleidung und Handschuhe von beweglichen Teilen fern. Lockere Kleidung, Schmuck und lange Haare können von den beweglichen Teilen eingeklemmt werden. Falls Anschlüsse für Entstaubungsvorrichtungen vorhanden sind, gewährleisten Sie, dass diese korrekt angeschlossen sind und richtig verwendet werden. Die Verwendung dieser Geräte kann Risiken im Zusammenhang mit Staub verringern.

ELEKTRISCHE SICHERHEIT.

Der Gerätestecker muss für die vorgesehene Steckdose geeignet sein. Nehmen Sie keine Veränderungen am Stecker vor. Verwenden Sie keinen Steckeradapter in Verbindung mit geerdeten Elektrowerkzeugen. Originale Stecker und geeignete Steckdosen verhindern die Stromschlaggefahr. Vermeiden Sie jeden Körperkontakt mit geerdeten Flächen (z.B. Rohre, Heizkörper, Herde oder Kühlschränke). Es besteht erhöhte Stromschlaggefahr, wenn ihr Körper

geerdet ist. Setzen Sie Elektrowerkzeuge weder Regen noch Feuchtigkeit aus. Eindringendes Wasser erhöht die Stromschlaggefahr.

KEIN KABELMISSBRAUCH.

Benutzen Sie das Kabel nie, um das Elektrowerkzeug zu tragen, zu ziehen oder von der Steckdose abzutrennen. Halten Sie das Kabel fern von Hitze, Öl, scharfen Kanten oder beweglichen Teilen. Beschädigte oder verwickelte Kabel bergen ein erhöhtes Stromschlagrisiko. Falls Sie ein Elektrowerkzeug im Freien benutzen, müssen Sie ein entsprechend geeignetes Verlängerungskabel verwenden. Bei Verwendung eines für Außeneinsätze geeigneten Verlängerungskabels besteht eine geringere Stromschlaggefahr. Sollte der Einsatz eines Werkzeugs in einer feuchten Umgebung unvermeidlich sein, verwenden Sie eine Fehlerstromschutzeinrichtung. Eine solche Schutzeinrichtung senkt die Stromschlaggefahr.

VERMEIDEN SIE EINEN VERSEHENTLICHEN START.

Achten Sie darauf, dass sich der Schalter in der Aus-Stellung befindet, bevor Sie das Gerät an die Stromversorgung anschließen oder es hochheben oder tragen. Es besteht Verletzungsgefahr, wenn Elektrowerkzeuge mit dem Finger am Startschalter getragen oder im eingeschalteten Zustand an der Stromversorgung angeschlossen werden. Entfernen Sie Justier- oder Schraubenschlüssel, bevor Sie das Elektrowerkzeug einschalten. Es besteht Verletzungsgefahr, wenn ein Einstell- oder Schraubenschlüssel an einem sich drehenden Teil des Elektrowerkzeugs verbleibt. Legen Sie dieses Elektrowerkzeug niemals ab, bis das Zubehör vollständig zum Stillstand gekommen ist. Das sich drehende Zubehör kann die Oberfläche greifen und dieses Elektrowerkzeug außer Kontrolle bringen. Lassen Sie dieses Elektrowerkzeug nicht laufen, während Sie es an Ihrer Seite tragen. Ein versehentlicher Kontakt mit dem sich drehenden Accessoire kann Ihre Kleidung beschädigen und das Accessoire in Ihren Körper ziehen.

BENUTZUNG UND PFLEGEN VON ELEKTROWERKZEUGEN.

Wenden Sie bei der Benutzung des Elektrowerkzeugs keine Gewalt an. Verwenden Sie ein für den jeweiligen Zweck geeignetes Elektrowerkzeug. Ein geeignetes Elektrowerkzeug verrichtet die Arbeit besser und sicherer. Benutzen Sie das Elektrowerkzeug nicht,

wenn sich mit dem Schalter nicht ein- und ausschalten lässt. Ein Elektrowerkzeug, das sich nicht mehr mit dem Schalter kontrollieren lässt, ist gefährlich und muss repariert werden. Ziehen Sie den Netzstecker und/oder entfernen Sie den Netzakku, bevor Sie Einstellungen vornehmen, Zubehör wechseln oder das Gerät lagern. Solche Vorsichtsmaßnahmen verringern das Risiko eines versehentlichen Gerätstarts. Verwenden Sie kein Zubehör, das nicht speziell von Werku® entwickelt und empfohlen wurde. Nur weil das Zubehör an diesem Elektrowerkzeug angebracht werden kann, ist kein sicherer Betrieb gewährleistet. Die Nenndrehzahl des Zubehörs muss mindestens der auf diesem Elektrowerkzeug angegebenen Höchstgeschwindigkeit entsprechen. Zubehör, das schneller als die Nenngeschwindigkeit läuft, kann brechen und auseinander fliegen. Der Außendurchmesser und die Dicke Ihres Zubehörs müssen innerhalb der Tragfähigkeit dieses Elektrowerkzeugs liegen. Falsch dimensioniertes Zubehör kann nicht angemessen geschützt oder kontrolliert werden. Die Gewindemontage des Zubehörs muss mit dem Spindelgewinde übereinstimmen. Bei Zubehör, das an Flanschen montiert ist, muss das Dornloch des Zubehörs zum Positionierungsdurchmesser des Flansches passen. Zubehörteile, die nicht mit den Montageteilen dieses Elektrowerkzeugs übereinstimmen, geraten aus dem Gleichgewicht, vibrieren übermäßig und können zu Kontrollverlust führen. Verwenden Sie kein beschädigtes Zubehör. Überprüfen Sie vor jedem Gebrauch das Zubehör. Wenn dieses Elektrowerkzeug oder sein Zubehör fallen gelassen wird, überprüfen Sie es auf Beschädigungen oder installieren Sie ein unbeschädigtes Zubehör. Positionieren Sie sich und die Umstehenden nach der Inspektion und Installation eines Zubehörs von der Ebene des rotierenden Zubehörs entfernt und lassen Sie dieses Elektrowerkzeug eine Minute lang mit maximaler Leerlaufgeschwindigkeit laufen. Beschädigtes Zubehör zerbricht normalerweise während dieser Testzeit. Positionieren Sie das Kabel nicht in der Nähe des sich drehenden Zubehörs. Wenn Sie die Kontrolle verlieren, kann die Schnur durchtrennt oder eingeklemmt werden und Ihre Hand oder Ihr Arm können in das sich drehende Zubehör gezogen werden. Reinigen Sie regelmäßig die Lüftungsschlitze dieses Elektrowerkzeugs. Der Lüfter des Motors zieht den Staub in das Gehäuse und eine übermäßige Ansammlung von Metallpulver kann zu elektrischen Gefahren führen.

AUFBEWAHRUNG VON WERKZEUG MIT DRUCKLUFT.

Bewahren Sie die abgeschaltete Schwingschleifer außerhalb der Reichweite von Kindern und Personen, die mit elektrisch gereedschapen und dieser Gebrauchsanleitung nicht vertraut sind, auf. Elektrisches Werkzeug sind in den Händen ungeübter Benutzer gefährlich.

WARTUNG.

Stellen Sie sicher, dass die beweglichen Teile nicht falsch ausgerichtet oder verklemmt sind, dass es keine defekten Teile oder andere Bedingungen gibt, die das Funktionieren elektrisches Werkzeug beeinträchtigen könnten. Wenn ein elektrisches Werkzeug beschädigt ist, muss es vor seiner Verwendung repariert werden. Viele Unfälle werden von schlecht gewarteten elektrisch gereedschapen verursacht. Benutzen Sie das elektrische Werkzeug sowie dessen Zubehör gemäß dieser Gebrauchsanleitung und so, wie es für den jeweiligen Werkzeugtyp vorgesehen ist. Berücksichtigen Sie die Arbeitsbedingungen und die Art der auszuführenden Arbeit. Eine zweckfremde Verwendung des elektrisches Werkzeug kann gefährlich sein. Lassen Sie Ihr elektrisches Werkzeug von einem qualifizierten Reparaturdienst von Werku® überprüfen und verwenden Sie nur Originalersatzteile. Das garantiert eine dauerhafte Sicherheit Ihres elektrisches Werkzeug.

ÜBERWACHUNG DES ZUSTANDS DER SCHWINGSCHLEIFER.

Prüfen Sie, ob alle Schrauben der Schwingschleifer fest angezogen sind. Bei kaltem Wetter oder wenn die Schwingschleifer längere Zeit nicht benutzt worden ist, erwärmen Sie die Schwingschleifer eine Weile, indem Sie sie einige Minuten lang leer laufen lassen. Das verbessert die Schmierung der internen Bauteile. Gewährleisten Sie, dass möglicherweise montiertes Zubehör fest an seiner Stelle sitzt.

VOR ARBEITSBEGINN.

Vor Verwendung der Schwingschleifer stellen Sie sicher, dass diese fest aufliegt. Achten Sie darauf, dass sich niemand unterhalb des Einflussbereiches der Schwingschleifer befindet, wenn Sie in der Höhe arbeiten. Halten Sie die Hände fern von den beweglichen Teilen der Schwingschleifer.

BEI BETRIEB.

Wenn die Schwingschleifer nicht fest in den Händen liegt, lassen Sie sie ausgeschaltet. Nehmen Sie sie nur in Betrieb, wenn Sie sich sicher sind, dass Sie sie vollständig unter Kontrolle haben. Zielen Sie auf niemanden mit eingeschalteter Schwingschleifer. Beim Arbeiten kann die Schwingschleifer vibrieren. Die Schrauben können sich nach und nach lösen und eine Störung oder einen Unfall verursachen. Halten Sie die Hände von den beweglichen Teilen der Schwingschleifer fern.

NACH ARBEITSENDE.

Berühren Sie nach Gebrauch nicht das an der Schwingschleifer angebrachte Zubehör. Es kann sehr heiß sein und Verbrennungen verursachen. Einige Materialien, mit denen gearbeitet wird, können toxische chemische Substanzen enthalten. Seien Sie vorsichtig und vermeiden Sie das Einatmen dieser Substanzen und den Hautkontakt damit. Verwenden Sie die PSA, um sich vor solchen Zwischenfällen zu schützen und diese zu vermeiden.

ANDERE SICHERHEITSHINWEISE.

1) Halten Sie dieses Elektrowerkzeug fest im Griff und positionieren Sie Ihren Körper und Arm so, dass Sie Rückschlagkräften widerstehen können. Verwenden Sie, falls vorhanden, immer einen Hilfsgriff, um die Rückschlag- oder Drehmomentreaktion während des Startvorgangs maximal zu kontrollieren. Der Bediener kann Drehmomentreaktionen oder Rückschlagkräfte steuern, wenn die entsprechenden Vorsichtsmaßnahmen getroffen werden. 2) Legen Sie Ihre Hand niemals in die Nähe des rotierenden Zubehörs. Zubehör kann über Ihre Hand zurückschlagen. 3) Positionieren Sie Ihren Körper nicht in dem Bereich, in dem sich dieses Elektrowerkzeug bewegt, wenn ein Rückschlag auftritt. Durch einen Rückschlag wird dieses Elektrowerkzeug entgegen der Bewegung des Rads an der Stelle des Einklemmens angetrieben. 4) Seien Sie besonders vorsichtig, wenn Sie an Ecken, scharfen Kanten usw. arbeiten. Vermeiden Sie es, das Zubehör zu hüpfen und zu verfangen. Ecken, scharfe Kanten oder Prellen neigen dazu, sich am rotierenden Zubehör zu verfangen und Kontrollverlust oder Rückschlag zu verursachen. 5) Bringen Sie keine Sägeketten-Holzschnittscheiben oder Zahnsägenscheiben an. Solche Scheiben erzeugen häufig Rückschlag und Kontrollverlust. 6) Verwenden Sie kein übermäßig übergroßes

Schleifscheibenpapier. Befolgen Sie bei der Auswahl von Schleifpapier die Empfehlungen von Werku®. Größeres Schleifpapier, das über das Schleifkissen hinausragt, stellt eine Verletzungsgefahr dar und kann zum Verhaken, Reißen der Scheibe oder zum Rückschlag führen.

PRODUKTBESCHREIBUNG.

Die Schwingschleifer wurde zur Durchführung von Polier- und Schleifarbeiten entworfen. Beachten Sie dieses Schema, um sich mit der Schwingschleifer vor ihrer Verwendung vertraut zu machen.



- 1. RPM +
- 2. RPM -
- 3. ON/OFF-Taste
- 4. Hebel
- 5. Griff
- 6. Selbst-Saugersystem Ausgang
- 7. Schleifteller

BEDIENUNGSANLEITUNG.

Bevor Sie die Schwingschleifer einschalten, sollten Sie alle angegebenen Anweisungen vollständig und gründlich durchlesen. Ebenso sollten Unfallverhütungsvorschriften, Regeln und Richtlinien sowie die für die Betriebe geltenden Gesetze und Einschränkungen berücksichtigt werden. Die Schwingschleifer darf nur von in ihrer Bedienung angemessen geschulten Personen und ausschließlich zu den vorgesehenen Zwecken verwendet werden.

STROMVERSORGUNG.

Achten Sie darauf, dass die Stromversorgung den auf dem Typenschild der Schwingschleifer angegebenen Anforderungen entspricht (1). Das Laufenlassen des Motors mit Unterspannung bewirkt, dass er langsam

arbeitet. Dies verringert die Leistung und kann zur Überhitzung des Motors führen.

VERLÄNGERUNGSKABEL.

Wenn der Arbeitsbereich von der Stromversorgung entfernt liegt, verwenden Sie ein Verlängerungskabel von ausreichendem Durchmesser und Qualität.

INBETRIEBNAHME.

Achten Sie beim Auspacken immer darauf, dass der Schwingschleifer intakt, komplett und frei von Transportschäden ist. Verwenden Sie niemals ein beschädigte Schwingschleifer. Stellen Sie vor der Benutzung immer sicher, dass der Schleifteller richtig befestigt ist. Verbinden Sie das Netzkabel mit einer geerdeten Steckdose (220–240 VAC, 50/60 Hz). Um mit dieser Schwingschleifer eine optimale Leistung zu erzielen, wird empfohlen es in Kombination mit einem Industriesauger und Netzschleifmitteln einzusetzen.

BETRIEB.

Der Schwingschleifer ist für den Einsatz als handgeführtes Gerät bestimmt. Es kann in jeder Position eingesetzt werden. Hinweis! Der Schwingschleifer entwickelt bereits beim Start ein Drehmoment. Vergewissern Sie sich, dass der Schwingschleifer ausgeschaltet ist. Wählen Sie ein passendes Schleifmittel aus und befestigen Sie es am der Schwingschleifer. Stellen Sie sicher, dass das Schleifmittel korrekt zentriert ist und fest am Schleifteller anliegt. Schalten Sie der Schwingschleifer ein, indem Sie die ON/OFF-Taste betätigen (2). Der Schwingschleifer kann nun durch Eindrücken des Hebels in Betrieb genommen werden (3). Die RMP kann durch Regeln der Hebelstellung zwischen 4000 RPM und der maximalen RPM eingestellt Werden. Die maximale Drehzahl kann durch Betätigen der RPM + oder RPM - (4). Jeder Tastendruck erhöht oder senkt die Geschwindigkeit um 1000 RPM bis zur Erreichung der Grenzwerte. Die Drehzahl kann im Bereich von 4000 bis 10000 RPM angepasst werden. Legen Sie der Schwingschleifer immer erst auf der zu bearbeitenden Fläche ab, bevor Sie es starten. Heben Sie der Schwingschleifer von der zu bearbeitenden Fläche, bevor Sie den Schleifvorgang beenden. Hierdurch verhindern Sie, dass sich durch zu hohe Geschwindigkeit des Schleifmittels Riefen in der Oberfläche bilden. Bewegen Sie die Schleifmaschine mit leichten, weiten Schwingbewegungen über die zu schleifende Fläche und lassen Sie die Schleifmaschine die Arbeit machen (5). Wenn Sie

zu starken Druck auf die Schleifmaschine ausüben, wird die Schleifgeschwindigkeit und -qualität vermindert (6). Arbeiten Sie niemals mit schräg gestellter Schleifmaschine, da dies die Auflage und das Schleifpapier beschädigen könnte (7). Überprüfen Sie Ihre Arbeitsergebnisse regelmäßig. Diese Schleifmaschine trägt das Material schnell ab, insbesondere wenn grobes Schleifpapier verwendet wird. Für ein optimales Schleifergebnis beginnen Sie mit grobem Schleifpapier und ersetzen Sie dieses nach und nach durch feineres. Wenn Sie beim letzten Schleifgang stark abgenutztes Schleifpapier verwenden, erzielen Sie ein professionelles Finish und manuelles Schleifen ist nur selten erforderlich. Wenn gestrichene oder lackierte Flächen geschliffen werden, kann es vorkommen, dass das Schleifpapier verstopft und die Maschine überlastet wird. Vor dem Schleifen sollte die Farbe deshalb mit einer Wärmepistole entfernt werden. Vermeiden Sie eine Überlastung der Schleifmaschine. Überlastungen vermindern Schleifgeschwindigkeit und Leistung erheblich und das Gerät erwärmt sich. Lassen Sie die Maschine in diesem Fall einige Minuten lang leer laufen. Schalten Sie der Schwingschleifer nach dem Schleifvorgang mit Hilfe der ON/OFF-Taste aus.

ZU ERGREIFENDE VORSICHTSMASSNAHMEN BEIM SCHLEIFEN VON FARBEN.

Das Abschleifen bleihaltiger Farben ist nicht empfehlenswert, da der kontaminierte Staub nur schwer zu kontrollieren ist. Eine Bleivergiftung ist für Kinder und Schwangere besonders gefährlich.

AUSTAUSCHEN SCHLEIFTELLERS.

Legen Sie den Maulschlüssel zwischen Schleifteller und Tellerbremse an die Spindelmutter an (8). Drehen Sie den Schleifteller gegen den Uhrzeigersinn, um diesen zu entfernen (9). Montieren Sie den neuen Schleifteller immer mit Unterlegscheiben. Entfernen Sie den Maulschlüssel.

WARTUNG.

Die Schwingschleifer wurde entworfen, um mit minimaler Wartung lange Zeit zu funktionieren. Das optimale Funktionieren hängt von guter Pflege der Schwingschleifer und häufiger Reinigung ab. Um Unfälle zu vermeiden, müssen Sie die Schwingschleifer immer von der Steckdose trennen, bevor Sie sie reinigen oder warten. Die Schwingschleifer muss nach jedem Gebrauch wirksam mit Pressluft gereinigt werden. Verwenden

Sie immer eine Schutzbrille, wenn Sie mit Pressluft arbeiten. Wenn Sie keine Pressluft verwenden, entfernen Sie den Staub der Schwingschleifer mit Hilfe einer Bürste. Die Lüftungsschlitze des Motors und die Schalter müssen immer sauber und ohne jegliche Art von Rückständen sein. Versuchen Sie nicht, sie durch Einführen spitzer Gegenstände in die Öffnungen zu reinigen. Einige Reinigungs- und Lösungsmittel wie Benzin, Tetrachlormethan, chlorierte lösemittelbasierte Reiniger, Ammoniak und ammoniakhaltige Haushaltsreiniger beschädigen die Kunststoffteile. Verwenden Sie keines der genannten Produkte zum Reinigen der Schwingschleifer.

UMWELTSCHUTZ.

Die Materialien und Bauteile, die für die Herstellung dieses Produkts verwendet wurden, können recycelt und wiederverwertet werden. Werku® arbeitet mit einem Integrierten Abfallbewirtschaftungssystem, das die korrekte Entsorgung der Rückstände dieses Produkts abwickelt. Werfen Sie dieses Produkt nicht in den Haushaltsmüll. Werku® bietet seinen Kunden einen kostenlosen Service, um diese Rückstände von einer der Verkaufsstellen, den vom Integrierten Abfallbewirtschaftungssystem eingerichteten Sammelstellen oder den Abfallsammelstellen Ihrer Gemeinde abzuholen.

GARANTIE UND KUNDENSERVICE.

Werku bietet eine Garantie der die Reparatur von Mängeln aufgrund von Material- oder Fabrikationsfehlern umfasst. Damit diese Garantie gewährleistet wird, müssen diese Mängel innerhalb des Gültigkeitszeitraums auftreten. Der Verbraucher hat das Recht auf kostenlose Reparatur von Mängeln (einschl. Versand-, Verarbeitungs- oder Materialkosten), entweder durch Reparatur oder durch Ersatz (falls erforderlich, durch ein späteres Modell). In jedem Fall akzeptiert Werku keinen Ersatz, wenn dieser einen unverhältnismäßigen Aufwand im Vergleich zu den Reparaturkosten darstellt. Diese Garantie berührt nicht die Rechte des Verbrauchers, die durch europäische oder nationale Gesetze festgelegt sind. Der Gültigkeitszeitraum dieser Garantie beträgt 3 Jahre. Der Gültigkeitszeitraum beginnt ab dem Datum des Kaufes durch den erstmaligen Verbraucher. Dieses Datum ist auf der Rechnung oder dem Kaufbeleg enthalten. Eine Reklamation im Zusammenhang mit dieser Garantie muss dem Werku Händler oder Werku Kundenservice vorgelegt werden. Hierzu muss diese

Garantie ordnungsgemäß ausgefüllt, vom Händler gestempelt und zusammen mit der Rechnung oder dem Kaufbeleg vorgelegt werden. Für weitere Informationen zu dieser Garantie können sich der Käufer oder der Händler telefonisch über +34 981 648 119 oder über E-Mail an info@werku.com mit dem Kundenservice in Verbindung setzen. Ausgenommen von dieser Garantie sind Mängel, die infolge von verschlissenen Teilen durch den Gebrauch oder eine andere Art von natürlichem Verschleiß verursacht wurden, Mängel aufgrund von Unaufmerksamkeit oder Nichtbefolgung der Bedienungsanleitung und unsachgemäßem Betrieb, eine Benutzung, die nicht dem Gebrauch entspricht, für den das Produkt bestimmt ist, ungewöhnliche Umweltfaktoren, Überlastung, unangemessene Wartung oder Reinigung, Mängel aufgrund der Verwendung von Zubehör, Ergänzungen oder Ersatzteilen, die keine Originalteile von Werku sind, wenn das Produkt durch Personal, das nicht zum Kundenservice gehört, ganz oder teilweise auseinander montiert, verändert oder repariert wurde oder kleine und für den Gebrauch und ordnungsgemäßen Betrieb unwesentliche Unregelmäßigkeiten. Durch Reparaturen und Ersatz wird der Gültigkeitszeitraum für diese Garantie weder verlängert noch neu festgelegt. Ersetzte Teile gehen in das Eigentum von Werku über. Wenn der Käufer das Produkt an den Kundenservice zurückgibt und dabei nicht die Bedingungen dieser Garantie erfüllt, gehen die Kosten und Gefahren zu Lasten des Käufers. Diese Garantie gilt auf dem Gebiet der Europäischen Union. Das für die Erfüllung der Garantie verantwortliche Unternehmen ist Werku Tools SA.

TECHNISCHE BERATUNG.

Werku® stellt Ihnen seine technische Abteilung zur Verfügung, damit Sie alle Fragen, die zu unseren Produkten auftreten könnten, klären können. Wenn Sie sich mit unserem Team in Verbindung setzen möchten, senden Sie eine E-Mail an folgende Adresse: info@werku.com.

DÉCLARATION DE CONFORMITÉ CE.

Werku® déclare que le ponceuse WK400750 est en conformité avec les directives et normes européennes :

2006/42/EC

2014/30/EU

EN62841-1:2015

EN62841-2-4:2014

EN55014-1:2017

EN55014-2:2015

EN61000-3-2:2014

EN61000-3-3:2013



La Coruña, 01/02/2022

R Yáñez

Werku Tools SA

CARACTÉRISTIQUES TECHNIQUES.

Voltage-fréquence	230 V~50 Hz
Puissance	350 W
Classe protection	I
Degré protection	IPX0
Système d'extraction	Oui
Révolutions	4000-10000 min ⁻¹
Diamètre disque	150 mm
Diamètre orbite	5 mm
Poids net	1.50 kg
Pression acoustique LpA	<79.7 dB(A)
Possible variation KpA	3 dB(A)
Pression acoustique LwA	<90.3 dB(A)
Possible variation KwA	3 dB(A)
Vibration Ah	<3.221 m/s ²
Possible variation Kh	1.50 m/s ²

VIBRATION.

La valeur totale de vibration déclarée a été mesurée conformément à une méthode d'essai standard et peut être utilisée pour comparer un outil électrique avec un autre. La valeur totale déclarée des vibrations peut également être utilisée dans une évaluation préliminaire de l'exposition. Attention: les émissions de vibrations lors de l'utilisation réelle de l'outil électroportatif peuvent différer de la valeur totale déclarée en fonction de la manière dont l'outil électroportatif est utilisé. Attention: identifier les mesures de sécurité pour protéger l'opérateur, sur la base d'une estimation de l'exposition dans les conditions réelles d'utilisation.

PICTOGRAMMES.

Porter protection oculaire



Porter protection du nez et bouche



Lire manuel d'instructions



Conformité européenne



Certification TÜV-GS



Directive RAEE

CONSIGNES DE SÉCURITÉ.

Cet outil électrique est conçu pour fonctionner comme une ponceuse. Lisez tous les avertissements, instructions, illustrations et spécifications de sécurité fournis avec cet outil électrique. Le non-respect de toutes les instructions énumérées ci-dessous peut entraîner un choc électrique, un incendie et/ou des blessures graves. Conservez tous les avertissements et toutes les consignes pour vous y référer ultérieurement. Les accidents peuvent dans de nombreux cas être évités en identifiant les situations dangereuses avant qu'un accident ne se produise et en respectant fidèlement les procédures de sécurité adéquates. Il n'est pas recommandé d'effectuer des opérations telles que le meulage, le brossage métallique, le polissage ou le tronçonnage avec cet outil électrique. Les opérations pour lesquelles cet outil électrique n'a pas été conçu peuvent créer un danger et provoquer des blessures.

SÉCURITÉ DE LA ZONE DE TRAVAIL.

Conservez la zone de travail rangée et bien éclairée. Les zones mal rangées et mal éclairées sont sources d'accidents. N'utilisez pas cet outil électrique à proximité de matériaux inflammables. Des étincelles pourraient enflammer ces matériaux. Maintenez les enfants et les curieux éloignés pendant que vous manipulez un outil électrique. Les distractions peuvent être sources d'une perte de contrôle. Gardez les spectateurs à une distance sécuritaire de la zone de travail. Toute personne entrant dans la zone de travail doit porter un équipement de protection individuelle. Des fragments de pièce de travail ou d'un accessoire

cassé peuvent s'envoler et causer des blessures au-delà de la zone de travail immédiate.

SÉCURITÉ PERSONNELLE.

Soyez vigilant et attentif à ce que vous faites et faites appel à votre bon sens quand vous manipulez un outil électrique. N'utilisez pas d'outil électrique si vous êtes fatigué ou sous l'influence de drogues, d'alcool ou de médicaments. Un moment de distraction pendant que vous manipulez des outils électriques peut vous causer de graves blessures corporelles.

UTILISEZ DES EPI.

Utilisez des lunettes de protection conformes à EN166. Utilisez un masque de protection conforme à EN149. Si le type de travail à effectuer le requiert, utilisez d'autres équipements de protection individuelle.

NE TRAVAILLEZ PAS SUR LA POINTE DES PIEDS.

Maintenez vos pieds bien à plat sur le sol et conservez votre équilibre à tout moment. Cela vous permettra de mieux contrôler l'outil électrique en cas d'imprévu.

HABILLEZ-VOUS EN CONSÉQUENCE.

Ne portez pas de vêtements flottants ou des bijoux. Éloignez vos cheveux, vos vêtements et vos gants des pièces en mouvement. Les vêtements flottants, les bijoux ou les cheveux longs peuvent être pris dans les pièces en mouvement. S'il existe des dispositifs pour la connexion de moyens d'extraction et de ramassage de la poussière, assurez-vous qu'ils soient branchés et qu'ils fonctionnent correctement. L'utilisation de ces dispositifs peut réduire les risques liés à la poussière.

SÉCURITÉ ÉLECTRIQUE.

La prise mâle de l'outil électrique doit être adaptée au socle de la prise de courant. Ne jamais modifier la prise mâle de quelque manière que ce soit. Ne pas utiliser d'adaptateurs de prises avec des outils électriques mis à la terre. Des prises non modifiées et des socles adaptés permettront de réduire le risque d'électrocution. Évitez le contact du corps avec des surfaces mises à la terre telles que des tuyaux, des radiateurs, des cuisinières électriques et des réfrigérateurs. Il existe un risque

accru d'électrocution si votre corps est en contact avec le sol. Ne pas exposer les outils électriques à la pluie ou à des conditions d'humidité. L'entrée d'eau dans un outil électrique augmente le risque d'électrocution.

N'ABUSEZ PAS DU CÂBLE.

Ne jamais utiliser le câble de branchement pour soulever, porter ou débrancher l'outil électrique. Maintenez le câble éloigné de la chaleur, de l'huile, des objets et bords tranchants ou des pièces en mouvement. Les câbles endommagés ou emmêlés augmentent le risque d'électrocution. Lorsque vous manipulez un outil électrique à l'extérieur, utilisez une rallonge adaptée à une utilisation en extérieur. L'utilisation d'une rallonge adaptée à un usage en extérieur réduit le risque d'électrocution. Si l'utilisation d'un outil électrique dans un endroit humide est inévitable, utilisez une alimentation protégée par un dispositif de courant résiduel (RCD). L'utilisation d'un RCD réduit le risque d'électrocution.

ÉVITEZ UN DÉMARRAGE ACCIDENTEL.

Assurez-vous que l'interrupteur est en position « off » avant de le brancher au réseau ou avant de prendre ou de transporter l'outil. Transporter des outils électriques en ayant le doigt sur l'interrupteur ou brancher un outil électrique dont le bouton est en position « on » augmente le risque d'accidents. Retirez les clés ou les outils avant de démarrer une machine électrique. Une clé ou un outil restés attachés à une pièce rotative d'une machine électrique peut entraîner des blessures corporelles. Ne posez jamais cet outil électrique tant que l'accessoire n'est pas complètement arrêté. L'accessoire en rotation peut saisir la surface et tirer cet outil électrique hors de votre contrôle. Ne faites pas fonctionner cet outil électrique en le portant à vos côtés. Un contact accidentel avec l'accessoire en rotation pourrait accrocher vos vêtements, tirant l'accessoire dans votre corps.

UTILISATION ET ENTRETIEN DES OUTILS ÉLECTRIQUES.

Ne forcez pas sur l'outil électrique. Utilisez l'outil électrique approprié à la tâche à effectuer. Utiliser un outil électrique adapté garantit un meilleur travail et l'utiliser au rythme pour lequel il a été conçu constitue une garantie de sécurité.

N'utilisez pas l'outil électrique si le bouton ne peut pas être positionné sur « off » et « on ». Toute machine électrique est dangereuse si elle ne peut pas être maîtrisée par un bouton d'arrêt. Dans ce cas, elle doit être réparée. Débranchez la prise de la source d'alimentation et/ou de la batterie avant tout réglage, changement d'accessoires ou stockage de l'outil électrique. Adopter ces mesures préventives de sécurité réduit le risque de démarrer l'outil de manière accidentelle. N'utilisez pas d'accessoires qui ne sont pas spécifiquement conçus et recommandés par Werku®. Le simple fait que l'accessoire puisse être attaché à cet outil électrique ne garantit pas un fonctionnement sûr. La vitesse nominale de l'accessoire doit être au moins égale à la vitesse maximale indiquée sur cet outil électrique. Les accessoires fonctionnant plus vite que leur vitesse nominale peuvent se briser et voler en morceaux. Le diamètre extérieur et l'épaisseur de votre accessoire doivent être compris dans la capacité nominale de cet outil électrique. Les accessoires de taille incorrecte ne peuvent pas être correctement protégés ou contrôlés. Le montage fileté des accessoires doit correspondre au filetage de la broche. Pour les accessoires montés par brides, le trou de l'arbre de l'accessoire doit correspondre au diamètre de repérage de la bride. Les accessoires qui ne correspondent pas au matériel de montage de cet outil électrique seront déséquilibrés, vibreront excessivement et peuvent entraîner une perte de contrôle. N'utilisez pas un accessoire endommagé. Avant chaque utilisation, inspectez l'accessoire. En cas de chute de cet outil électrique ou de son accessoire, vérifiez qu'il n'est pas endommagé ou installez un accessoire en bon état. Après avoir inspecté et installé un accessoire, éloignez-vous et les spectateurs du plan de l'accessoire rotatif et faites fonctionner cet outil électrique à la vitesse maximale à vide pendant une minute. Les accessoires endommagés se briseront normalement pendant ce temps de test. Placez le cordon à l'écart de l'accessoire en rotation. Si vous perdez le contrôle, le cordon peut être coupé ou accroché et votre main ou votre bras peut être tiré dans l'accessoire en rotation. Nettoyez régulièrement les bouches d'aération de cet outil électrique. Le ventilateur du moteur attirera la poussière à l'intérieur du boîtier et une accumulation excessive de poudre de métal peut entraîner des risques électriques.

STOCKEZ LES OUTILS ÉLECTRIQUES.

Rangez les outils électriques inutilisés hors de portée des enfants et n'autorisez pas leur maniement par des personnes non familiarisées avec ce type d'outils ou méconnaissant les consignes de sécurité. Les outils électriques sont dangereux entre les mains d'utilisateurs non avertis.

ENTRETIEN.

Vérifiez que les parties mobiles ne sont pas désalignées ou entravées, qu'il n'y a pas de pièces cassées ou d'autres conditions qui peuvent affecter le fonctionnement des outils électriques. Les outils électriques doivent être réparés avant leur utilisation quand ils sont endommagés. De nombreux accidents sont causés par des outils électriques mal entretenus. Utilisez ces outils électriques et leurs accessoires en respectant ces instructions et le mode d'utilisation prévu pour chaque type d'outils électriques, en tenant compte des conditions de travail et de la tâche à effectuer. L'utilisation de l'outil électrique à des fins autres que celles spécifiées pourrait provoquer une situation de danger. Faites réviser vos outils électriques par un service officiel de réparation Werku® en utilisant uniquement des pièces de rechange identiques. C'est une garantie de sécurité pour votre outil.

VÉRIFIEZ LE BON ÉTAT DE VOTRE PONCEUSE.

Vérifiez que toutes les vis du ponceuse sont parfaitement bien serrées. Sous des climats froids ou quand le ponceuse n'a pas été utilisé depuis longtemps, laissez le ponceuse se réchauffer un peu en le faisant fonctionner à vide pendant quelques minutes afin de permettre une parfaite lubrification de ses composants internes. Assurez-vous que les possibles accessoires installés sont bien à leur place.

AVANT DE COMMENCER À TRAVAILLER.

Avant d'utiliser le ponceuse, assurez-vous qu'il est fermement calé. Vérifiez que personne ne se trouve dans la zone d'action du ponceuse quand vous effectuez des travaux dans des zones en hauteur. Éloignez vos mains des parties du ponceuse en mouvement.

PENDANT LE FONCTIONNEMENT.

Ne faites pas fonctionner le ponceuse s'il n'est pas bien maintenu. Faites-le fonctionner quand vous êtes sûr de le contrôler totalement. Ne le dirigez

pas vers quelqu'un pendant son fonctionnement. Pendant l'opération, le ponceuse peut produire des vibrations. Les vis peuvent se dévisser petit à petit, ce qui peut provoquer une panne ou un accident. Éloignez vos mains des parties du ponceuse en mouvement.

À LA FIN DE VOTRE TRAVAIL.

Ne touchez pas les accessoires installés sur le ponceuse après son utilisation. Ils peuvent être très chauds et causer des brûlures. Certains matériaux sur lesquels vous travaillez peuvent contenir des substances chimiques ou des composants toxiques. Soyez attentif à ne pas inhaler ces substances et à ce que votre peau ne soit pas en contact avec. Utilisez les EPI conçus pour prévenir et vous protéger de ce type d'accidents.

AUTRES CONSIGNES DE SÉCURITÉ.

1) Maintenez une prise ferme sur cet outil électrique et positionnez votre corps et votre bras pour vous permettre de résister aux forces de rebond. Utilisez toujours la poignée auxiliaire, si elle est fournie, pour un contrôle maximal du rebond ou de la réaction de couple pendant le démarrage. L'opérateur peut contrôler les réactions de couple ou les forces de rebond, si les précautions appropriées sont prises. 2) Ne placez jamais votre main à proximité de l'accessoire rotatif. L'accessoire peut rebondir sur votre main. 3) Ne placez pas votre corps dans la zone où cet outil électrique se déplacera en cas de rebond. Le rebond propulsera cet outil électrique dans la direction opposée au mouvement de la roue au point d'accrochage. 4) Soyez particulièrement prudent lorsque vous travaillez dans les coins, les arêtes vives, etc. Les coins, les arêtes vives ou les rebonds ont tendance à accrocher l'accessoire rotatif et à provoquer une perte de contrôle ou un rebond. 5) Ne fixez pas de disques de sculpture sur bois ou de disques de scie dentés sur une chaîne. Ces disques créent des rebond et perte de contrôle. 6) N'utilisez pas de papier abrasif surdimensionné. Suivez les recommandations de Werku® lors de la sélection du papier abrasif. Un papier abrasif plus gros dépassant du plateau de ponçage présente un risque de lacération et peut provoquer un accrochage, un déchirement du disque ou un rebond.

DESCRIPTION DU PRODUIT.

Cette ponceuse a été conçue pour réaliser des travaux de polissage et de ponçage. Observez ce

schéma pour vous familiariser avec la ponceuse avant de l'utiliser.



1. RPM +
2. RPM -
3. Interrupteur ON/OFF
4. Levier
5. Poignée
6. Sortie système auto-aspiration
7. Plateau support

NOTICE D'UTILISATION.

Avant de démarrer la ponceuse, il est recommandé de lire complètement et minutieusement toutes les instructions ci-dessous. Vous devrez également tenir compte des normes de prévention des accidents, des règlements et des directives ainsi que des lois et restrictions en vigueur pour les centres de travail. La ponceuse doit être utilisée uniquement par des personnes adéquatement formées à son maniement et respectant exclusivement les applications ici prévues.

SOURCE D'ALIMENTATION.

Assurez-vous que la source d'alimentation est adaptée aux conditions spécifiées sur la plaque d'informations de la ponceuse (1). Si vous utilisez un faible voltage, le moteur fonctionnera lentement. Ce qui réduira le rendement et pourra provoquer une surchauffe du moteur.

MISE EN MARCHÉ.

Lors du déballage de la ponceuse, vérifiez qu'il est intact, complet et qu'il n'a pas été endommagé au cours du transport. Ne jamais utiliser une ponceuse endommagée. Avant toute utilisation, vérifiez que le plateau est correctement fixé et serré. Branchez le cordon d'alimentation sur une prise raccordée à la terre (220–240 VAC, 50/60 Hz). Pour exploiter de manière optimale la puissance de cet outil, vérifiez

il est recommandé de l'associer à l'extracteur de poussière et aux disques de ponçage net.

FONCTIONNEMENT.

La ponceuse est destinée à être utilisée comme outil à main. Elle est utilisable dans n'importe quelle position. Attention! Au démarrage, la ponceuse peut avoir un effet de couple. S'assurer que l'interrupteur de la ponceuse est sur position arrêt. Choisir un abrasif convenable et le fixer soigneusement sur le plateau. Veiller à ce que l'abrasif soit centré et fermement fixé sur le plateau. Allumer la ponceuse en appuyant sur l'interrupteur ON/OFF (2). La ponceuse peut maintenant démarrer en appuyant sur la poignée (3). En modifiant la position du levier, la vitesse peut être ajustée entre 4000 RPM et le régime maximal. La vitesse maximale s'ajuste en appuyant sur les boutons RPM + et RPM - (4). Chaque pression augmente ou réduit le régime de 1000 RPM jusqu'à atteindre le régime maximal. La vitesse de rotation peut être ajustée entre 4000 et 10000 RPM. Lors du ponçage, toujours commencer par poser l'outil sur la surface de travail avant de l'allumer. Toujours enlever l'appareil de la surface poncée avant de l'arrêter. Cela évitera des défauts potentiels de ponçage en raison de la grande vitesse de l'abrasif. Déplacez la ponceuse avec des mouvements de balayage larges sur toute la surface à poncer tout en laissant la machine faire le reste du travail (5). Appuyer sur la ponceuse diminue la vitesse d'élimination et produit un résultat de moins bonne qualité (6). Ne travaillez jamais en penchant la ponceuse, cela peut endommager la base et provoquer la rupture du papier de verre (7). Vérifiez régulièrement le résultat obtenu. Cette ponceuse peut éliminer beaucoup de matériau rapidement, surtout si vous utilisez un papier de verre au grain épais. Pour que le résultat soit le plus abouti possible, commencez avec un papier de verre au grain épais et changez progressivement pour d'autres papiers plus fins. Un ponçage final effectué avec un papier de verre assez usé produira un résultat professionnel qui, dans de nombreux cas, ne requerra pas de ponçage à la main. Si vous poncez des surfaces peintes, le papier de verre peut se remplir de peinture. Il est conseillé d'utiliser un décapeur thermique pour éliminer la peinture avant de poncer. Évitez de surcharger la ponceuse. Les surcharges réduiront considérablement la vitesse et l'efficacité du travail et l'unité se mettra à chauffer. Si c'est le cas, faites

fonctionner la ponceuse sans charge pendant une ou deux minutes. Lorsque le ponçage est terminé, éteindre la ponceuse en appuyant sur l'interrupteur ON/OFF.

PRÉCAUTIONS À PRENDRE QUAND VOUS PONCEZ DE LA PEINTURE.

Le ponçage des peintures à base de plomb est déconseillé étant donné les difficultés à contrôler la poussière produite. L'empoisonnement par le plomb est plus dangereux pour les enfants et les femmes enceintes.

REPLACEMENT PLATEAU.

Introduire la clé pour plateau entre la jupe et le plateau afin de bloquer l'écrou de l'axe (8). Faire tourner le plateau dans le sens inverse des aiguilles d'une montre et le déposer (9). Assembler et serrer le nouveau plateau avec les rondelles. Retirer la clé pour plateau.

ENTRETIEN.

La ponceuse a été conçue pour fonctionner longtemps avec un minimum d'entretien. Le fonctionnement optimal de la ponceuse dépend des soins qui lui sont apportés et d'un nettoyage fréquent. Pour éviter des accidents, débranchez toujours la ponceuse de sa source d'alimentation avant de la nettoyer ou de l'entretenir. La ponceuse doit toujours être nettoyée de manière efficace en utilisant de l'air comprimé à la fin de chaque utilisation. Utilisez toujours des lunettes de protection quand vous travaillez avec de l'air comprimé. Si vous ne pouvez pas utiliser d'air comprimé, retirez la poussière de la ponceuse à l'aide d'une brosse. Les fentes de ventilation du moteur et les interrupteurs doivent être toujours propres et dépourvus de tout résidu. N'essayez pas de les nettoyer en introduisant des objets pointus par les ouvertures. Certains produits de nettoyage et certains solvants, comme l'essence, le tétrachlorométhane, les solvants chlorés, l'ammoniaque et les produits de nettoyage domestiques contenant de l'ammoniaque, endommagent les composants en plastique. N'utilisez aucun de ces produits pour nettoyer la ponceuse.

PROTECTION DE L'ENVIRONNEMENT.

Les matériaux et composants utilisés pour fabriquer ce produit peuvent être réutilisés et

recyclés. Werku® a adhéré à un Système Intégré de Gestion qui se charge de l'élimination correcte des résidus de ce produit. Ne jetez pas ce produit dans les ordures domestiques. Werku® propose à ses clients un service gratuit de collecte de ces résidus dans tous ses points de vente, dans les points de collecte listés par le Système Intégré de Gestion ou dans les points de collecte de votre commune.

GARANTIE ET SERVICE TECHNIQUE.

Werku offre une garantie qui couvre la réparation des défauts résultant de défaillances dans le matériel ou la fabrication. Pour cela, les défauts doivent être constatés pendant la période de validité. Le consommateur a droit à la réparation gratuite des défauts (frais envoi, main d'œuvre et matériaux inclus), au moyen de la simple réparation ou par remplacement (le cas échéant, par un modèle postérieur). Dans tous les cas, Werku n'acceptera pas les remplacements s'ils représentent un coût disproportionné par rapport au coût de la réparation. Cette garantie n'affecte pas les droits du consommateur établis par les lois européennes ou nationales. La période de validité de cette garantie est de 3 ans. La période de validité débute à la date d'achat par le premier consommateur. Cette date figure sur la facture ou le ticket de caisse. Les réclamations en vertu de cette garantie doivent être présentées au distributeur de Werku ou au Service d'Assistance Technique de Werku. Pour cela, il est indispensable de présenter cette garantie dûment complétée et tamponnée par le distributeur, accompagnée de la facture ou du ticket d'achat. Pour toute information relative à cette garantie, l'acheteur et/ou le distributeur peut contacter le Service d'Assistance Technique au +34 981 648 119, ou par courrier électronique à info@werku.com. Sont exclus de cette garantie les défauts causés par des pièces usées résultant d'une utilisation naturelle, les défauts causés par le non respect ou la mauvaise application de la notice d'utilisation ou par une utilisation non conforme à celle à laquelle est destiné ce produit, par des facteurs environnementaux anormaux ou une surcharge, un entretien ou un nettoyage inadéquats, les défauts causés par l'utilisation d'accessoires ou de pièces de rechange qui ne sont pas des pièces d'origine Werku et si le produit a été totalement ou partiellement démonté, modifié ou réparé par du personnel autre que celui

du Service d'Assistance Technique, ou s'il s'agit d'irrégularités minimales et insignifiantes pour une utilisation et un fonctionnement adéquats. Les réparations et remplacements ne prolongent ni ne renouvellent le délai de validité de cette garantie. Les pièces remplacées sont la propriété de Werku. Si l'acheteur remet le produit au Service d'Assistance Technique en ne remplissant pas les conditions de cette garantie, les frais et risques du transport seront à sa charge. Cette garantie est valable sur le territoire de l'Union Européenne. L'entreprise responsable de l'application de cette garantie est Werku Tools SA.

ASSISTANCE TECHNIQUE.

Werku® met à votre disposition son service technique pour répondre à toutes les questions sur ses produits. Si vous souhaitez contacter notre équipe, veuillez envoyer un courrier électronique à l'adresse suivante: info@werku.com.

DICHIARAZIONE DI CONFORMITÀ CE.

Werku® dichiara che la levigatrice WK400750 è conforme alle Direttive e Regolamenti Europei:

2006/42/EC

2014/30/EU

EN62841-1:2015

EN62841-2-4:2014

EN55014-1:2017

EN55014-2:2015

EN61000-3-2:2014

EN61000-3-3:2013



La Coruña, 01/02/2022

R Yáñez

Werku Tools SA

CARATTERISTICHE TECNICHE.

Tensione-frequenza	230 V~50 Hz
Potenza	350 W
Classe protezione	I
Grado protezione	IPX0
Impianto di scarico	Si
Velocità	4000-10000 min-1
Diametro del disco	150 mm
Diametro dell'orbita	5 mm
Peso netto	1.50 kg
Pressione acustica LpA	<79.7 dB(A)
Incertezza relativa KpA	3 dB(A)
Pressione acustica LwA	<90.3 dB(A)
Incertezza relativa KwA	3 dB(A)
Vibrazione Ah	<3.221 m/s ²
Incertezza relativa Kh	1.50 m/s ²

VIBRAZIONE.

Il valore totale di vibrazione dichiarato è stato misurato secondo un metodo di prova standard e può essere utilizzato per confrontare un utensile elettrico con un altro. Il valore totale di vibrazione dichiarato può essere utilizzato anche in una valutazione preliminare dell'esposizione. Avvertenza: l'emissione di vibrazioni durante l'uso effettivo dell'utensile elettrico può differire dal valore totale dichiarato a seconda delle modalità di utilizzo dell'utensile elettrico. Avvertenza: individuare misure di sicurezza a tutela dell'operatore, sulla base di una stima dell'esposizione nelle effettive condizioni di utilizzo.

PITTOGRAMMI.

Indossare protezione per gli occhi



Indossare protezioni per naso e bocca



Leggere manuale di istruzioni



Conformità europea



Certificazione TÜV-GS



Direttiva RAEE

ISTRUZIONI DI SICUREZZA.

Questo elettroutensile è progettato per essere usato come levigatrice. Leggere tutte le avvertenze di sicurezza, le istruzioni, le illustrazioni e le specifiche fornite con questo elettroutensile. La mancata osservanza di tutte le istruzioni elencate di seguito può provocare scosse elettriche, incendi e/o lesioni gravi. Conservare tutte le avvertenze e le istruzioni per consultazioni future. Gli incidenti possono spesso essere evitati prendendo coscienza di una potenziale situazione di pericolo prima che essa si verifichi e seguendo le procedure di sicurezza adeguate. Operazioni quali la molatura, la spazzolatura, la lucidatura o il taglio non sono raccomandate con questo elettroutensile. Le operazioni per le quali questo elettroutensile non è stato progettato possono creare un pericolo e causare lesioni personali.

SICUREZZA DELL'AREA DI LAVORO.

Mantenere l'area di lavoro pulita e ben illuminata. Le aree disordinate e buie possono incrementare la possibilità di incidenti. Non usare questo elettroutensile vicino a materiali infiammabili. Le scintille possono incendiare questi materiali. Tenere lontani bambini e curiosi mentre si utilizza un elettroutensile. Le distrazioni possono causare perdita di controllo. Tenere i pedoni a distanza di sicurezza dall'area di lavoro. Chiunque entri nell'area di lavoro deve indossare dispositivi di protezione personale. Frammenti del pezzo da lavorare o un accessorio rotto possono volare

via e causare lesioni al di fuori dell'area operativa immediata.

SICUREZZA PERSONALE.

Stai attento, osserva cosa stai facendo e usa il buon senso quando utilizzi un utensile elettrico. Non utilizzare un utensile elettrico quando si è stanchi o sotto l'effetto di droghe, alcol o farmaci. Un momento di distrazione durante l'utilizzo di utensili elettrici può causare gravi lesioni personali.

USA EPIS.

Indossare occhiali protettivi secondo EN166. Indossare una maschera protettiva secondo EN149. Se il tipo di lavoro da svolgere lo richiede, utilizzare altri EPIS precisi.

NON LAVORARE CON LE CRAVATTA.

Tieni i piedi ben saldi a terra e mantieni sempre l'equilibrio. Ciò consente un migliore controllo dell'utensile elettrico in situazioni impreviste.

VISUALIZZA CORRETTAMENTE.

Non indossare abiti larghi o gioielli. Tieni i capelli, i vestiti e i guanti lontani dalle parti in movimento. Indumenti larghi, gioielli o capelli lunghi possono rimanere impigliati nelle parti in movimento. Se sono presenti dispositivi per il collegamento di mezzi di aspirazione e raccolta della polvere, assicurarsi che questi siano collegati e utilizzati correttamente. L'utilizzo di questi dispositivi può ridurre i rischi legati alla polvere.

SICUREZZA ELETTRICA.

La spina dell'utensile elettrico deve corrispondere alla base della presa. Non modificare mai in alcun modo la spina. Non utilizzare un adattatore per spina con utensili elettrici con messa a terra. Spine non modificate e basi corrispondenti ridurranno il rischio di scosse elettriche. Evitare il contatto del corpo con superfici messe a terra come tubi, radiatori, cucine elettriche e frigoriferi. C'è un aumento del corpo di scosse elettriche se è collegato a terra. Non esporre gli utensili elettrici alla pioggia o all'umidità. L'ingresso di acqua nell'utensile elettrico aumenta il rischio di scosse elettriche.

NON ABUSARE DEL CAVO.

Non utilizzare mai il cavo per trasportare, sollevare o scollegare l'utensile elettrico. Tenere il cavo

lontano da fonti di calore, olio, bordi taglienti o parti in movimento. I cavi danneggiati o aggrovigliati aumentano il rischio di scosse elettriche. Quando si utilizza un utensile elettrico all'aperto, utilizzare una prolunga adatta per l'uso all'aperto. L'utilizzo di una prolunga adatta per l'uso esterno riduce il rischio di scosse elettriche. Se l'uso di un utensile elettrico in un luogo umido è inevitabile, utilizzare un alimentatore protetto da un dispositivo di corrente residua (RCD). L'uso di un RCD riduce il rischio di scosse elettriche.

EVITARE UN AVVIO ACCIDENTALE.

Assicurarsi che l'interruttore sia in posizione "off" prima di connettersi alla rete, o quando prende o trasporta l'elettroscopio. Trasportare gli utensili elettrici con il dito sull'interruttore o collegare gli utensili elettrici che hanno l'interruttore in posizione "on" aumenta il rischio di incidenti. Rimuovere le chiavi o gli strumenti prima di avviare l'elettroscopio. Una chiave o un attrezzo lasciato attaccato a una parte rotante di un elettroscopio può causare lesioni personali. Non mettere mai questo elettroscopio a terra finché l'accessorio non si è fermato completamente. L'accessorio rotante può afferrare la superficie e far sì che l'elettroscopio vada fuori controllo. Non azionare questo elettroscopio mentre lo si porta al proprio fianco. Il contatto accidentale con l'accessorio rotante potrebbe impigliarsi nei vestiti e tirare l'accessorio verso il corpo.

USO E CURA DEGLI UTENSILI ELETTRICI.

Non forzare l'elettroscopio. Usare l'elettroscopio corretto a seconda dell'applicazione. Un elettroscopio adeguato svolgerà il lavoro meglio e in modo più sicuro al ritmo per cui è stato progettato. Non usare l'elettroscopio se l'interruttore non può essere posizionato in posizione "on" e "off". Qualsiasi elettroscopio che non può essere controllato con l'interruttore è pericoloso e deve essere riparato. Scollegare la spina dalla fonte di alimentazione e/o dal pacco batterie prima di effettuare qualsiasi regolazione, cambiare gli accessori o riporre gli utensili elettrici. Queste misure di sicurezza preventive riducono il rischio di avviare accidentalmente l'utensile. Non utilizzare accessori che non siano specificamente progettati e raccomandati da Werku®. Il fatto che l'accessorio possa essere collegato a questo elettroscopio non garantisce un funzionamento

sicuro. La velocità nominale dell'accessorio deve essere almeno uguale alla velocità massima indicata su questo elettroutensile. Gli accessori che girano più velocemente della loro velocità nominale possono rompersi ed essere scagliati via. Il diametro esterno e lo spessore del suo accessorio devono rientrare nella capacità nominale di questo elettroutensile. Gli accessori non correttamente dimensionati non possono essere adeguatamente protetti o controllati. Il montaggio filettato degli accessori deve corrispondere alla filettatura del mandrino. Per gli accessori montati su flangia, il foro dell'albero dell'accessorio deve corrispondere al diametro della posizione della flangia. Gli accessori che non corrispondono all'hardware di montaggio di questo elettroutensile si sbilanciano, vibrano eccessivamente e possono causare la perdita di controllo. Non utilizzare un accessorio danneggiato. Prima di ogni utilizzo, ispezionare l'accessorio. Se questo elettroutensile o il suo accessorio è caduto, ispezionare i danni o installare un accessorio in buono stato. Dopo aver ispezionato e installato un accessorio, posizionarsi lontano dal piano dell'accessorio rotante assicurandosi che non ci sia nessuno nelle vicinanze, e mettere in funzione l'elettroutensile alla massima velocità a vuoto per un minuto. Gli accessori danneggiati si romperanno normalmente durante questo tempo di prova. Posizionare il cavo lontano dall'accessorio rotante. Se si perde il controllo, il cavo può tagliarsi o impigliarsi e la mano o il braccio dell'utente possono essere trascinati nell'accessorio rotante. Pulire regolarmente le prese d'aria di questo elettroutensile. La ventola del motore attira la polvere nella carcassa e un eccessivo accumulo di polvere metallica può causare rischi elettrici.

CONSERVARE GLI UTENSILI ELETTRICI.

Conservare gli utensili elettrici inattivi fuori dalla portata dei bambini e non consentire a persone che non hanno familiarità con gli utensili elettrici o con queste istruzioni di utilizzare l'utensile. Gli utensili elettrici sono pericolosi nelle mani di utenti inesperti.

MANUTENZIONE.

Verificare che le parti in movimento non siano disallineate o bloccate, che non vi siano parti rotte o altre condizioni che potrebbero compromettere il funzionamento degli elettroutensili. Gli utensili elettrici vengono riparati prima dell'uso, quando sono danneggiati. Molti incidenti sono causati

da utensili elettrici mal tenuti. Utilizzare l'utensile elettrico e gli accessori secondo queste istruzioni e nel modo previsto per il particolare tipo di utensile elettrico, tenendo conto delle condizioni di lavoro e del lavoro da eseguire. L'utilizzo di utensili elettrici per applicazioni diverse da quelle previste potrebbe causare una situazione pericolosa. Fate ispezionare il vostro elettroutensile da un servizio di riparazione ufficiale Werku® utilizzando solo pezzi di ricambio identici. Ciò garantirà il mantenimento della sicurezza dell'utensile elettrico.

MONITORARE LE BUONE CONDIZIONI DELLA LEVIGATRICE.

Controllare che tutte le viti della levigatrice siano serrate. In climi freddi o quando la levigatrice è rimasta ferma per lungo tempo, lasciare che la levigatrice si riscaldi un po' facendola girare al minimo per qualche minuto per permettere una perfetta lubrificazione dei componenti interni. Assicurarsi che tutti gli accessori installati siano perfettamente inseriti nella loro posizione.

PRIMA DI INIZIARE A LAVORARE.

Assicurarsi sempre prima di utilizzare la levigatrice che sia saldamente supportata. Assicurarsi che nessuno sia sotto la zona di influenza della levigatrice quando si lavora in aree elevate. Tenere le mani lontane dalle parti in movimento della levigatrice.

DURANTE L'OPERAZIONE.

Non lasciare la levigatrice in funzione senza tenerla stretta. Eseguilo quando sei sicuro di averlo completamente sotto controllo. Non puntare la levigatrice verso nessuno durante il funzionamento. Durante il funzionamento, la levigatrice può produrre vibrazioni. Le viti potrebbero allentarsi progressivamente e causare guasti o incidenti. Tenere le mani lontane dalle parti in movimento della levigatrice.

A FINE LAVORO.

Non toccare gli accessori installati sulla levigatrice dopo l'uso. Possono essere molto calde e provocare ustioni. Alcuni materiali su cui lavori possono contenere sostanze chimiche o componenti che possono essere tossici. Fare attenzione a prevenire l'inalazione di queste sostanze o il contatto con la pelle. Utilizzare i DPI progettati per prevenire e proteggersi da tali incidenti.

ALTRE ISTRUZIONI DI SICUREZZA.

1) Mantenere una presa salda su questo utensile elettrico e posizionare il corpo e il braccio in modo da resistere alle forze del contraccolpo. Utilizzare sempre la maniglia ausiliaria, se prevista, per il massimo controllo sul contraccolpo o sulla reazione della coppia durante l'avvio. L'operatore può controllare le reazioni di coppia o le forze di contraccolpo, se vengono prese le dovute precauzioni. 2) Non mettere mai la mano vicino all'accessorio rotante. L'accessorio potrebbe subire un contraccolpo sulla mano. 3) Non posizionare il corpo nell'area in cui si sposterà questo utensile elettrico in caso di contraccolpo. Il contraccolpo spinge questo utensile elettrico nella direzione opposta al movimento della ruota nel punto in cui si impiglia. 4) Prestare particolare attenzione quando si lavorano angoli, spigoli vivi, ecc. Evitare di far rimbalzare e impigliare l'accessorio. Angoli, spigoli vivi o rimbalzi tendono a impigliarsi nell'accessorio rotante e causare perdita di controllo o contraccolpo. 5) Non attaccare dischi per intaglio del legno a catena della sega o dischi per sega dentata. Tali dischi creano frequenti contraccolpo e perdita di controllo. 6) Non utilizzare carta abrasiva eccessivamente sovradimensionata. Seguire le raccomandazioni di Werku®, quando si seleziona la carta abrasiva. La carta abrasiva più grande che si estende oltre il platello presenta un rischio di lacerazione e può causare impigliamenti, lacerazioni del disco o contraccolpi.

DESCRIZIONE DEL PRODOTTO.

La levigatrice è progettata per lavori di lucidatura e levigatura. Segui questo diagramma per familiarizzare con la levigatrice prima di utilizzarla.



1. RPM +
2. RPM -
3. Pulsante ON/OFF
4. Leva
5. Maniglia
6. Uscita del sistema di autoaspirazione
7. Piastra di supporto

ISTRUZIONI PER L'USO.

Prima di mettere in funzione la levigatrice, si consiglia di leggere integralmente ed attentamente tutte le istruzioni indicate. Allo stesso modo, devono essere tenute in considerazione le norme per la prevenzione degli infortuni, regolamenti e direttive, leggi e restrizioni vigenti per i centri di lavoro. La levigatrice deve essere utilizzata solo da persone adeguatamente istruite nella sua manipolazione ed esclusivamente per gli scopi previsti.

ALIMENTAZIONE ELETTRICA.

Assicurarsi che l'alimentazione soddisfi i requisiti specificati sulla targhetta dati della levigatrice (1). Far funzionare il motore a bassa tensione lo rallenterà. Ciò ridurrà le prestazioni e può causare il surriscaldamento del motore.

PROLUNGA.

Quando l'area di lavoro è lontana dalla fonte di alimentazione, utilizzare una prolunga di diametro e qualità sufficienti.

AVVIARE.

Quando si disimballa la levigatrice, assicurarsi che sia intatta, completa e non sia stata danneggiata durante il trasporto. Non utilizzare mai una levigatrice danneggiata. Prima dell'uso, controllare che la piastra di supporto sia correttamente fissata e sicura. Collegare il cavo di alimentazione a una presa con messa a terra (220–240 V CA, 50/60 Hz). Per ottenere la massima potenza da questa levigatrice, si consiglia di utilizzarla con un aspirapolvere e un disco abrasivo in rete.

FUNZIONAMENTO.

La levigatrice è progettata per l'uso manuale. La levigatrice può essere utilizzata in qualsiasi posizione. Avviso! La levigatrice può sviluppare una reazione di coppia all'accensione. Assicurati che la levigatrice sia spenta. Selezionare un

abrasivo adatto e fissarlo bene sul platorello. Assicurarsi che l'abrasivo sia centrato sulla piastra di supporto. Accendere la levigatrice premendo il pulsante ON/OFF (2). La levigatrice è pronta per essere avviata azionando la leva (3). La velocità può essere regolata tra 4000 e max RPM regolando la posizione della leva. Il numero di giri massimo può essere regolato premendo RPM + o RPM - (4). Ogni pressione sulla leva aumenta o diminuisce la velocità di 1000 RPM, fino al raggiungimento del limite. RPM può essere regolato tra 4000 e 10000 RPM. Per la levigatura, posizionare sempre la levigatrice sul piano di lavoro prima di accenderla. Rimuovere sempre la levigatrice dal piano di lavoro prima di fermarla. Ciò eviterà possibili scalfitture sulla superficie di lavoro dovute all'eccessiva velocità dell'abrasivo. Muovere la levigatrice con movimenti ampi e ampi sulla superficie da carteggiare, lasciando che la levigatrice faccia il lavoro (5). Premendo la levigatrice verso il basso si rallenta la velocità di rimozione e si ottiene una superficie di qualità inferiore (6). Non lavorare mai con la levigatrice inclinata, questo può danneggiare la base e rompere la carta vetrata (7). Controlla spesso i risultati. Questa levigatrice può rimuovere il materiale molto rapidamente, soprattutto se si utilizza carta spessa. Per la migliore finitura possibile, iniziare con carta vetrata grossa e passare progressivamente a carta vetrata sempre più fine. Una levigatura finale con un pezzo di carta vetrata abbastanza consumato produrrà una finitura professionale che in molti casi non richiederà la levigatura manuale. Quando si levigano superfici verniciate, può succedere che la carta vetrata si carichi e si ostruisca con la vernice. È molto meglio usare una pistola termica per rimuovere la vernice prima di carteggiare. Evitare di sovraccaricare la levigatrice. I sovraccarichi ridurranno notevolmente la velocità e l'efficienza e l'unità si surriscalda. In questo caso, far funzionare la levigatrice senza carico per uno o due minuti. Al termine della levigatura, spegnere la levigatrice premendo il pulsante ON/OFF.

PRECAUZIONI DA PRENDERE DURANTE LA CARTEGGIATURA DELLA VERNICE.

La carteggiatura delle vernici a base di piombo non è consigliata a causa della difficoltà di controllare la polvere contaminata. L'avvelenamento da piombo è più pericoloso per i bambini e le donne incinte.

PIASTRA SUPPORTO CAMBIO.

Inserire la chiave per corona tra la piastra di supporto e la guarnizione del freno per supportare il dado dell'asse (8). Ruotare la piastra di supporto in senso antiorario per rimuoverla (9). Montare e serrare la nuova piastra di supporto con le rondelle. Rimuovere la chiave dal piatto.

MANUTENZIONE.

La levigatrice è stata progettata per funzionare a lungo con una manutenzione minima. Le prestazioni ottimali dipendono da una buona cura della levigatrice e da una pulizia frequente. Per evitare incidenti, scollegare sempre la levigatrice dalla fonte di alimentazione prima di pulire o eseguire qualsiasi operazione di manutenzione sulla levigatrice. La levigatrice deve essere pulita efficacemente con aria compressa alla fine di ogni utilizzo. Indossare sempre occhiali protettivi quando si lavora con aria compressa. Se non è possibile utilizzare l'aria compressa, rimuovere la polvere dalla levigatrice utilizzando una spazzola. Le feritoie di ventilazione del motore e degli interruttori devono essere sempre pulite e prive di ogni tipo di residuo. Non tentare di pulirli inserendo oggetti appuntiti attraverso le aperture. Alcuni detergenti e solventi danneggiano i componenti in plastica, inclusi benzina, tetraclorometano, solventi clorurati, ammoniaca e detergenti per la casa che contengono ammoniaca. Non utilizzare nessuno dei prodotti menzionati per pulire la levigatrice.

PROTEZIONE AMBIENTALE.

I materiali e i componenti utilizzati per realizzare questo prodotto possono essere riutilizzati e riciclati. Werku® aderisce ad un Sistema di Gestione Integrato che è responsabile della corretta eliminazione dei rifiuti da questo prodotto. Non smaltire questo prodotto nei rifiuti domestici. Werku® offre ai propri clienti un servizio gratuito per la rimozione di detti rifiuti presso uno qualsiasi dei propri punti vendita, presso i punti di raccolta previsti dal Sistema di Gestione Integrato o presso i punti di bonifica locali.

GARANZIA E SERVIZIO TECNICO.

Werku offre una garanzia che copre la riparazione dei difetti che risultano essere dovuti a difetti di materiali o di fabbricazione. Per questo è

essenziale che i difetti si verifichino entro il periodo di validità. Il consumatore ha diritto alla riparazione gratuita dei difetti (comprese le spese di spedizione, la manodopera e i materiali), mediante riparazione o sostituzione (se necessario con un modello successivo). In ogni caso Werku non accetterà sostituzioni qualora rappresentino un costo sproporzionato rispetto al costo della riparazione. Questa garanzia non pregiudica i diritti del consumatore stabiliti dalle leggi europee o nazionali. Il periodo di validità di questa garanzia è di 3 anni. Il periodo di validità inizia a decorrere dalla data di acquisto da parte del primo consumatore. Questa data è indicata sulla fattura o sulla ricevuta d'acquisto. Il reclamo in base a questa garanzia deve essere presentato al distributore di Werku o al Servizio di Assistenza Tecnica di Werku. A tal fine, è indispensabile presentare questa garanzia debitamente compilata e timbrata dal distributore, insieme alla fattura o alla ricevuta d'acquisto. Per qualsiasi informazione su questa garanzia, l'acquirente e/o il distributore possono contattare il Servizio di Assistenza Tecnica per telefono al +34 981 648 119 o per e-mail a info@werku.com. Sono esclusi da questa garanzia i difetti che sono stati causati da parti usurate dall'uso o da altra usura naturale, i difetti che sono stati causati dall'inosservanza o dal mancato rispetto delle istruzioni per l'uso e il funzionamento, o da applicazioni che non sono conformi all'uso previsto di questo prodotto, o da fattori ambientali anormali, o sovraccarico, manutenzione o pulizia inadeguata, difetti causati dall'uso di accessori, complementi o pezzi di ricambio non originali Werku, se il prodotto è stato totalmente o parzialmente smontato, modificato o riparato da personale esterno al Servizio di Assistenza Tecnica o la presenza di piccole irregolarità irrilevanti per il suo corretto uso e il suo adeguato funzionamento. Le riparazioni e le sostituzioni non estendono o rinnovano il periodo di validità di questa garanzia. Le parti sostituite diventano proprietà della Werku. Qualora l'acquirente invii il prodotto al Servizio di Assistenza Tecnica, non rispettando le condizioni della presente garanzia, le spese e i rischi di trasporto saranno a carico dell'acquirente. Questa garanzia è valida all'interno dell'Unione Europea. La società responsabile dell'adempimento di questa garanzia è la Werku Tools SA.

CONSIGLIO TECNICO.

Werku® mette a tua disposizione il suo ufficio tecnico per rispondere a qualsiasi domanda che possa sorgere sui suoi prodotti. Nel caso in cui desideri stabilire un contatto con il nostro team, invia un'e-mail all'indirizzo info@werku.com.

CE CONFORMITEITSVERKLARING.

Werku® verklaart dat de WK400750 schuurmachine in overeenstemming is met de Europese richtlijnen en normen:
 2006/42/EC
 2014/30/EU
 EN62841-1:2015
 EN62841-2-4:2014
 EN55014-1:2017
 EN55014-2:2015
 EN61000-3-2:2014
 EN61000-3-3:2013



La Coruña, 01/02/2022
 R Yáñez
 Werku Tools SA







TECHNISCHE EIGENSCHAPPEN.

Spanning-frequentie	230 V~50 Hz
Vermogen	350 W
Beschermingsklasse	I
Beschermingsgraad	IPX0
Uitlaatsysteem	Ja
Toerental	4000-10000 min-1
Schijfdiameter	150 mm
Baandiameter	5 mm
Netto gewicht	1.50 kg
Geluidsdruk LpA	<79.7 dB(A)
Respectievelijke onzekerheid KpA	3 dB(A)
Akoestische druk LwA	<90.3 dB(A)
Respectievelijke onzekerheid KwA	3 dB(A)
Vibratie Ah	<3.221 m/s ²
Respectievelijke onzekerheid Kh	1.50 m/s ²

VIBRATIE.

De opgegeven totale vibratiewaarde is gemeten in overeenstemming met een standaardtestmethode en kan worden gebruikt om het ene elektrisch gereedschap met het andere te vergelijken. De opgegeven totale vibratiewaarde kan ook worden gebruikt bij een voorlopige beoordeling van de blootstelling. Waarschuwing: vibratieemissie tijdens feitelijk gebruik van het elektrische gereedschap kan afwijken van de aangegeven totale waarde, afhankelijk van de manieren waarop het elektrische gereedschap wordt gebruikt. Waarschuwing: identificeer veiligheidsmaatregelen om de gebruiker te beschermen, op basis van een schatting van de blootstelling in de werkelijke gebruiksomstandigheden.

PICTOGRAMMEN.

-  Draag oogbescherming
-  Draag mond- en neusbescherming
-  Lees instructiehandleiding
-  Europese conformiteit
-  TÜV-GS certificering
-  RAEE directief

VEILIGHEIDSINSTRUCTIES.

Dit elektrische gereedschap is bedoeld om te functioneren als schuurmachine. Lees alle veiligheidswaarschuwingen, instructies, illustraties en specificaties die bij dit elektrische gereedschap zijn geleverd. Het niet opvolgen van alle onderstaande instructies kan leiden tot elektrische schokken, brand en/of ernstig letsel. Ongevallen kunnen meestal worden voorkomen door erkenning van een potentiële gevaarlijke situatie voordat deze plaatsvindt en door het observeren van de juiste veiligheidsprocedures. Bewerkingen zoals slijpen, draadborstelen, polijsten of doorslijpen worden niet aanbevolen om met dit elektrische gereedschap uit te voeren. Handelingen waarvoor dit elektrische gereedschap niet is ontworpen, kunnen gevaar opleveren en persoonlijk letsel veroorzaken.

VEILIGHEID OP DE WERKOMGEVING.

Hou de werkomgeving schoon en goed verlicht. Een rommelige of onverlichte werkomgeving kan ongevallen veroorzaken. Gebruik dit elektrische gereedschap niet in de buurt van brandbare materialen. Vonken kunnen deze materialen doen ontbranden. Houw kinderen en nieuwsgierigen uit de buurt tijdens het gebruiken van een elektrisch gereedschap. Afleidingen kunnen controleverlies veroorzaken. Houd omstanders op veilige afstand van het werkgebied. Iedereen die het werkgebied betreedt, moet persoonlijke beschermingsmiddelen dragen. Fragmenten van het werkstuk of van een kapot accessoire kunnen wegvliegen en letsel veroorzaken buiten het directe werkgebied.

PERSOONLIJKE VEILIGHEID.

Blijf alert, let op wat u doet en gebruik uw gezond verstand bij het bedienen van een elektrisch gereedschap. Gebruik geen elektrisch gereedschap wanneer u moe of onder invloed bent van drugs, alcohol of medicijnen. Een moment van onoplettendheid bij het gebruik van elektrisch gereedschap kan ernstige persoonlijke schade veroorzaken.

GEBRUIK PBM'S.

Gebruik een beschermingsbril volgens EN166. Gebruik een beschermingsmasker volgens EN149. Indien vereist door de aard van het werk, gebruik andere precieze PBM's.

NIET OP DE TENEN WERKEN.

Houw de voeten goed op de grond en blijf in ieder moment in evenwicht. Dit vergemogelijkt een betere controle van het elektrisch gereedschap in onverwachte situaties.

DRAAG GESCHIKTE KLEDING.

Draag geen losse kleding of sieraden. Houw uw haar, kleding en handschoenen uit de buurt van bewegende delen. Losse kleding, sieraden en lange haren kunnen door bewegende delen worden opgenomen. Als er apparaten zijn voor de verbinding van extractiemiddelen en stofverzamelaars, zorg erdan voor dat ze zijn aangesloten en juist worden gebruikt. Het gebruik van deze apparaten kan gevaren die met stof te maken hebben verminderen.

ELEKTRISCHE VEILIGHEID.

De stekker van het elektrisch gereedschap moet bijpassend zijn met de basis van het stopcontact. Verander de stekker nooit; op welke manier ook. Gebruik geen verloopstekkers met geaard elektrisch gereedschap. Onveranderde stekkers en passende stopcontacten zullen het risico op een elektrische schok verminderen. Vermijd lichamelijk contact met geaarde oppervlakken zoals buizen, verwarmingen, fornuizen en koelkasten. Er bestaat een verhoogd risico op een elektrische schok wanneer uw lichaam geaard is. Elektrisch gereedschap niet blootleggen aan regen of natte omstandigheden. Water in het elektrisch gereedschap zal het risico op een elektrische schok verhogen.

HET SNOER NIET MISBRUIKEN.

Gebruik het snoer nooit om het elektrische gereedschap te dragen, op te tillen of uit de stekker te trekken. Houd het snoer uit de buurt van hitte, olie, scherpe

randen of bewegende onderdelen. Een beschadigd of verward snoer verhoogt het risico op een elektrische schok. Bij het gebruik buitenshuis van het elektrisch gereedschap, gebruik maken van een verlengsnoer dat geschikt is voor gebruik buitenshuis. Het gebruik van een verlengsnoer dat geschikt is voor gebruik buitenshuis vermindert het risico op een elektrische schok. Als het gebruik van het elektrisch gereedschap in een vochtige omgeving onvermijdelijk is, gebruik dan een stroom beveiligd met een aardlekschakelaar (RCD). Het gebruik van een aardlekschakelaar vermindert het risico van een elektrische schok.

VOORKOM HET ONOPZETTELIJK INSCHAKELEN.

Zorg ervoor dat de schakelaar op de "off" positie staat voor de verbinding met het netwerk of het transporteren van het elektrisch gereedschap. Het dragen van het elektrische gereedschap met uw vinger aan de schakelaar of het aansluiten van het elektrisch gereedschap met de schakelaar op de "on" positie, nodigt uit tot ongevallen. Verwijder sleutels of gereedschap voor het starten van het elektrische gereedschap. Een achtergelaten sleutel of gereedschap in een draaiend onderdeel van het elektrische gereedschap kan persoonlijk letsel veroorzaken. Leg dit elektrische gereedschap nooit neer voordat het accessoire volledig tot stilstand is gekomen. Het draaiende accessoire kan het oppervlak vastgrijpen en dit elektrische gereedschap uit uw macht trekken. Gebruik dit elektrische gereedschap niet terwijl u het aan uw zijde draagt. Per ongeluk contact met het draaiende accessoire kan uw kleding blijven haken, waardoor het accessoire in uw lichaam wordt getrokken.

GEBRUIK EN ONDERHOUD VAN ELEKTRISCH GEREEDSCHAP.

Forceer het elektrisch gereedschap niet. Gebruik het juiste elektrisch gereedschap voor de toepassing. Met het juiste elektrisch gereedschap werkt u beter en veiliger binnen het toerental waarvoor deze werd ontworpen. Gebruik het elektrisch gereedschap niet als de schakelaar niet kan worden geplaatst op de "on" en "off" posities. Elk elektrisch gereedschap dat niet kan worden in- of uitgeschakeld is gevaarlijk en moet worden gerepareerd. Trek de stekker uit het stopcontact en/of de accu voordat u afstellingen verricht, accessoires verwisselt of het elektrisch gereedschap weglegt. Dergelijke preventieve veiligheidsmaatregelen verminderen het risico op het onopzettelijk aanzetten van het elektrische gereedschap. Gebruik geen accessoires die niet specifiek zijn ontworpen

en aanbevolen door Werku®. Alleen omdat het accessoire op dit elektrische gereedschap kan worden bevestigd, is een veilige werking niet gegarandeerd. De nominale snelheid van het accessoire moet minstens gelijk zijn aan de maximale snelheid die op dit elektrische gereedschap is aangegeven. Accessoires die sneller draaien dan hun nominale snelheid, kunnen breken en uit elkaar vliegen. De buitendiameter en de dikte van uw accessoire moeten binnen de capaciteit van dit elektrische gereedschap vallen. Accessoires met een onjuist formaat kunnen niet voldoende worden beschermd of gecontroleerd. De schroefdraadbevestiging van accessoires moet overeenkomen met de schroefdraad van de spindel. Voor accessoires die met flenzen zijn gemonteerd, moet het asgat van het accessoire passen op de plaatsingsdiameter van de flens. Accessoires die niet passen bij de montagehardware van dit elektrische gereedschap zullen uit balans raken, overmatig trillen en kunnen leiden tot controleverlies. Gebruik geen beschadigd accessoire. Inspecteer het accessoire voor elk gebruik. Als dit elektrische gereedschap of het bijbehorende accessoire is gevallen, inspecteer het dan op schade of installeer een onbeschadigd accessoire. Plaats uzelf en omstanders na inspectie en installatie van een accessoire uit de buurt van het vlak van het roterende accessoire en laat dit elektrische gereedschap gedurende één minuut op maximale onbelaste snelheid draaien. Beschadigde accessoires zullen tijdens deze testperiode normaal gesproken uit elkaar vallen. Houd het snoer uit de buurt van het draaiende accessoire. Als u de controle verliest, kan het snoer worden doorgesneden of blijven haken en kan uw hand of arm in het draaiende accessoire worden getrokken. Maak de ventilatieopeningen van dit elektrische gereedschap regelmatig schoon. De ventilator van de motor trekt het stof in de behuizing en overmatige ophoping van metaalpoeder kan elektrische gevaren veroorzaken.

HET OPSLAAN VAN ELEKTRISCH GEREEDSCHAP.

Elektrisch gereedschap dat niet in gebruik is moet worden opgelagen buiten het bereik van kinderen en mag niet worden gebruikt door personen zonder ervaring met elektrisch gereedschap of door mensen die deze instructies niet kennen. Elektrisch gereedschap is gevaarlijk in de handen van onervaren gebruikers.

ONDERHOUD.

Controleer of bewegende delen niet los zitten of vastgelopen zijn, of er geen gebroken onderdelen of andere omstandigheden zijn die de werking van

elektrisch gereedschappen kunnen beïnvloeden. Elektrisch gereedschap moet worden gerepareerd voor gebruik en wanneer deze beschadigd zijn. Veel ongelukken worden veroorzaakt door slecht onderhouden elektrisch gereedschap. Gebruik elektrisch gereedschap en accessoires volgens deze instructies en op de wijze die voor het specifieke type elektrisch gereedschap geldt, rekening houdend met de werkomstandigheden en het te ontwikkelen werk. Het gebruik van elektrisch gereedschap voor andere dan de voorziene toepassingen kan tot gevaarlijke situaties leiden. Laat uw elektrisch gereedschap controleren en repareren door een officiële Werku® reparatieservice en gebruik alleen originele vervangingsonderdelen.

CONTROLEER DE GOEDE STAAT VAN DE SCHUURMACHINE.

Zorg ervoor dat alle schroeven in de schuurmachine perfect zijn vastgedraaid. Laat de schuurmachine opwarmen door deze leeg te gebruiken gedurende koude klimaten of als de schuurmachine een lange periode niet gebruikt is, om ervoor te zorgen dat alle interne componenten perfect gesmeerd worden. Zorg ervoor dat de eventuele geïnstalleerde accessoires perfect aangebracht zijn en op zijn plaats zitten.

VOORDAT U BEGINT.

Voordat u de schuurmachine gebruikt, zorg ervoor dat u stevig staat. Controleer of er niemand onder de schuurmachine influentiezone staat indien u in de hoogte werkt. Houw uw handen uit de buurt van alle bewegende delen van de schuurmachine.

TIJDENS HET WERKEN.

De schuurmachine niet laten werken zonder deze stevig vast te houden. Laat deze allen werken als u zeker bent dat u volledige controle over de schuurmachine heeft. Richt de schuurmachine nooit op iemand terwijl deze in gebruik is. Bij gebruik van de schuurmachine kunnen trillingen optreden. Schroeven kunnen geleidelijk loskomen en mogelijk storingen of ongevallen veroorzaken. Houw uw handen uit de buurt van alle bewegende delen van de schuurmachine.

HET WERK EINDE.

Na gebruik, niet de geïnstalleerde accessoires in de schuurmachine aanraken. Deze kunnen heet zijn en brandwonden veroorzaken. Sommige materialen waarmee gewerkt is kunnen chemicaliën of giftige componenten bevatten. Vermijd het inademen van

deze stoffen of met deze in contact komen met de huid. Gebruik PBM's ter voorkoming en bestrijding van incidenten van deze aard.

ANDERE VEILIGHEIDSLINSTRUCTIES.

1) Houd dit elektrische gereedschap stevig vast en plaats uw lichaam en arm zo dat u de terugslagkrachten kunt weerstaan. Gebruik altijd de extra handgreep, indien aanwezig, voor maximale controle over terugslag of koppelreactie tijdens het opstarten. De operator kan koppelreacties of terugslagkrachten beheersen, als de juiste voorzorgsmaatregelen worden genomen. 2) Plaats uw hand nooit in de buurt van het roterende accessoire. Accessoire kan over uw hand terugslaan. 3) Positioneer uw lichaam niet in het gebied waar dit elektrische gereedschap zal bewegen als er een terugslag optreedt. Terugslag zal dit elektrische gereedschap voortstuwen in een richting die tegengesteld is aan de beweging van het wiel op het punt van blijven haken. 4) Wees extra voorzichtig bij het werken in hoeken, scherpe randen enz. Voorkom dat het accessoire stuitert en blijft haken. Hoeken, scherpe randen of stuiten hebben de neiging om het roterende accessoire vast te houden en verlies van controle of terugslag te veroorzaken. 5) Bevestig geen houtsnijschijven of getande zaagschijven van een zaagketting. Dergelijke schijven maken veelvuldig terugslag en verlies van controle. 6) Gebruik geen overmatig groot schuurpapier. Volg de aanbevelingen van Werku® bij het kiezen van schuurpapier. Groter schuurpapier dat buiten de schuurzool uitsteekt, levert gevaar voor snijwonden op en kan blijven haken, scheuren van de schijf of terugslag veroorzaken.

BESCHRIJVING VAN HET PRODUCT.

De schuurmachine is ontworpen voor klussen van polijsten en schuren. Raadpleeg voor gebruik dit plan om vertrouwd te raken met de schuurmachine.



1. RPM +
2. RPM -
3. ON/OFF knop
4. Hendel
5. Handvat
6. Zelf-vacuumsysteem uitgang
7. Steunschijf

GEBRUIKSAANWIJZING.

Voor het starten van de schuurmachine, raden wij u aan zorgvuldig alle aangegeven instructies te lezen. Respecteer alle voorschriften met betrekking tot de preventie van ongevallen, gezondheids- en veiligheidsrichtlijnen, wetten en toepasselijke beperkingen voor werkplekken. De schuurmachine mag alleen worden gebruikt door personen die geïnstrueerd zijn in het gebruik ervan en uitsluitend voor de doeleinden waarvoor deze is ontworpen.

ENERGIE VOEDING.

Zorg ervoor dat de energie voeding is aangepast aan de op het informatiebord van de schuurmachine eisen (1). Bij een lage spanning zal de schuurmachine langzaam opereren. Hierdoor zullen de prestaties verminderen en kan de motor oververhit raken.

VERLENGSNOER.

Als het werkgebied zich op enige afstand van de voeding bevindt, gebruik dan een verlengsnoer met voldoende diameter en kwaliteit.

STARTEN.

Controleer bij het uitpakken van de schuurmachine of het intact en volledig is, en of het tijdens het transport niet is beschadigd. Gebruik nooit een beschadigde schuurmachine. Controleer vóór gebruik of de steunschijf goed is aangebracht en vastgezet. Sluit de stroomkabel aan op een geaard stopcontact (220–240 VAC, 50/60 Hz). Voor een maximaal vermogen van deze schuurmachine, adviseren wij om deze te gebruiken in combinatie met een stofafzuiging en netschuurschijven.

WERKING.

De schuurmachine is bedoeld als handgereedschap. De schuurmachine kan in elke gewenste positie worden gebruikt. Let op! Bij de start kan de schuurmachine een tegendraaimoment genereren. Controleer of de schuurmachine is uitgeschakeld. Kies een geschikt schuurmateriaal en bevestig het aan de steunschijf. Zorg ervoor dat het schuurmateriaal gecentreerd is op de steunschijf. Schakel de schuurmachine in door de

ON/OFF-knop in te drukken (2). De schuurmachine kan nu worden gestart door indrukken van de hendel (3). De snelheid is regelbaar tussen 4000 en het maximale aantal RPM door de positie van de hendel aan te passen. Het maximale aantal RPM kan worden gewijzigd door indrukken van RPM + of RPM - (4). Bij elke druk wordt de snelheid verhoogd of verlaagd met 1000 RPM tot de limiet bereikt is. Het aantal RPM is regelbaar tussen 4000-10000 RPM. Bij het schuren plaatst u altijd eerst het apparaat op het te schuren oppervlak voordat u het apparaat start. Verwijder het apparaat altijd van het te schuren oppervlak voordat u het uitschakelt. Dit voorkomt groeven in het oppervlak door extra snelheid van het schuurmateriaal. Beweeg de schuurmachine met grote vegende bewegingen over het oppervlak dat moet worden geschuurd en laat de schuurmachine het werk doen (5). De schuurmachine naar beneden drukken vertraagt de eliminatie snelheid en genereert een lagere oppervlak kwaliteit (6). Werk nooit met een geinclineerde schuurmachine, daar dit de steunschijf kan beschadigen en het schuurpapier kan breken (7). Controleer regelmatig de schuurresultaten. Deze schuurmachine kan materiaal zeer snel verwijderen, vooral als u dik schuurpapier gebruikt. Voor een best mogelijke afwerking, start met grof schuurpapier en geleidelijk naar een fijner schuurpapier. Een laatste schuurbewerking met een stuk nogal versleten schuurpapier zal een professionele afwerking produceren dat in veel gevallen geen laatste handschuur bewerking vereist. Bij het schuren van gelakte oppervlakken kan het gebeuren dat het schuurpapier belast en bedekt wordt met verf. In dit geval is het is veel beter om voor het schuren een heteluchtpistool te gebruiken om de verf te verwijderen. Voorkom overbelasting van de schuurmachine. Overbelasting zal resulteren in een veel lagere snelheid en efficiency waardoor de schuurmachine verwarmt. Mocht dit het geval zijn, laat de schuurmachine dan werken zonder belasting gedurende één of twee minuten. Als u klaar bent met schuren, schakelt u de schuurmachine uit door de ON/OFF-knop in te drukken.

VOORZORGSMAATREGELEN BIJ HET SCHUREN VAN VERF.

Het schuren van lood-gebaseerde verf wordt niet aanbevolen vanwege de moeilijkheid om de verontreinigde stoffen te controleren. Loodvergiftiging is het meest gevaarlijk voor kinderen en zwangere vrouwen.

STEUNSCIJF VERVANGEN.

Breng de moersleutel voor de schijf in tussen de steunschijf en de remafdichting om de spindelmoer vast te houden (8). Draai de steunschijf linksom om deze te verwijderen (9). Breng de nieuwe steunschijf aan en zet deze met sluitringen vast. Verwijder de moersleutel voor de schijf.

ONDERHOUD.

De schuurmachine is ontworpen voor een lange levensduur met een minimum aan onderhoud. Optimaal gebruik hangt af van de juiste verzorging en regelmatige reiniging van de schuurmachine. Om ongelukken te voorkomen, altijd de stekker van de schuurmachine uit het stopcontact halen vóór het schoonmaken of onderhoud. De schuurmachine kan na elk gebruik effectief worden gereinigd met behulp van perslucht. Als er geen perslucht beschikbaar is, gebruik dan een borstel om stof van de schuurmachine te verwijderen. Motor ventilatieopeningen schakelaarhendels moeten altijd schoon en vrij van stoffen. Probeer tijdens het schoonmaken niet puntige voorwerpen door de openingen te voegen. Sommige reinigings- en oplosmiddelen kunnen schade veroorzaken aan de kunststof onderdelen, onder deze zijn benzine, tetrachloorkoolstof, chloor houdende schoonmaakmiddelen, ammoniak en huishoudelijke schoonmaakmiddelen die ammoniak bevatten. Gebruik geen van deze om de schuurmachine schoon te maken.

GARANTIE EN TECHNISCHE SERVICE.

Werku biedt een garantie aan die de reparatie van alle geconstateerde gebreken die te wijten aan fouten in het materiaal of de fabricage dekt. Om deze dekking effectief te zijn is het noodzakelijk dat de gebreken verschijnen binnen de geldigheidsduur. De consument heeft recht op gratis reparatie van alle defecten (verzendingkosten, arbeidskosten en materialen inbegrepen) hetzij via de reparatie of door vervanging (eventueel met een nieuwer model). In ieder geval accepteert Werku geen vervangingen als deze kosten onevenredig in vergelijking met de reparatiekosten. Deze garantie doet geen afbreuk aan de consumentenrechten die zijn vastgelegd in Europese of nationale wetgeving. Deze garantie is geldig gedurende 3 jaar. The geldigheidsduur begint op de datum van aankoop van de eerste consument. Deze datum wordt getoond op de factuur of aankoopbon. Alle claims die voortvloeien uit deze garantie moeten aan de Werku distributeur of aan de Werku Technische Dienst worden voorgelegd.

Hiervoor moet u deze garantie correct ingevuld en gestempeld by de distributeur presenteren, samen met de factuur of kassabon. Voor welke informatie ook over deze garantie, kunt U contact opnemen met de Technische Dienst op het telefoonnummer +34 981 648 119, of per e-mail op info@werku.com. Deze garantie geldt niet voor defecten veroorzaakt door onderdelen die versleten zijn door gebruik en andere vormen van natuurlijke slijtage, defecten veroorzaakt door het niet opvolgen van de instructies voor het gebruik, bij toepassingen waarvoor dit product niet bestemd is, voor afwijkende omgevingsfactoren, overbelasting of onzorgvuldig onderhoud of reiniging, voor gebreken veroorzaakt door het gebruik van onderdelen, accessoires of vervangingen die niet origineel Werku onderdelen zijn, indien dit product geheel of gedeeltelijk gedemonteerd, aangepast of gerepareerd is door iemand verschillend van de Technische Dienst, bij minimale en irrelevante onregelmatigheden die het normale gebruik niet beïnvloeden. Reparaties en vervangingen verlengen of vernieuwen de geldigheidsduur van deze garantie niet. De vervangen onderdelen worden eigendom van Werku. Indien de koper dit product naar de Technische Dienst stuurt en deze niet voldoet aan de voorwaarden van deze garantie, zijn alle onkosten en transport risico's voor de koper. Deze garantie is alleen geldig op het grondgebied van de Europese Unie. Het bedrijf dat verantwoordelijk is voor de naleving van deze garantie is Werku Tools SA.

TECHNISCH ADVIES.

De technische afdeling van Werku® staat tot uw beschikking om eventuele vragen op te lossen die u mocht hebben met betrekking tot zijn producten. Als u contact wilt opnemen met ons team, stuur dan een e-mail naar info@werku.com.

DECLARAÇÃO CONFORMIDADE CE.

Werku® declara que a lixadora WK400750 corresponde ás Directivas e Normativas Europeias:
 2006/42/EC
 2014/30/EU
 EN62841-1:2015
 EN62841-2-4:2014
 EN55014-1:2017,
 EN55014-2:2015
 EN61000-3-2:2014
 EN61000-3-3:2013



La Coruña, 01/02/2022
 R Yáñez
 Werku Tools SA

CARACTERÍSTICAS TÉCNICAS.

Voltagem-frequência 230 V~50 Hz
 Potência 350 W
 Classe proteção I
 Grau de proteção IPX0
 Sistema extracção Sim
 Rotações 4000-10000 min-1
 Diâmetro disco 150 mm
 Diâmetro órbita 5 mm
 Peso líquido 1.50 kg
 Pressão acústica LpA <79.7 dB(A)
 Possível variação KpA 3 dB(A)
 Pressão acústica LwA <90.3 dB(A)
 Possível variação KwA 3 dB(A)
 Vibração Ah <3.221 m/s²
 Possível variação Kh 1.50 m/s²

VIBRAÇÃO.

O valor total de vibração declarado foi medido de acordo com um método de teste padrão e pode ser usado para comparar uma ferramenta elétrica com outra. O valor total de vibração declarado também pode ser usado em uma avaliação preliminar da exposição. Atenção: a emissão de vibração durante o uso real da ferramenta elétrica pode diferir do valor total declarado dependendo da forma como a ferramenta elétrica é usada. Atenção: identifique medidas de segurança para proteger o operador, com base em uma estimativa de exposição nas condições reais de uso.

PICTOGRAMAS.

-  Usar protecção ocular
-  Usar proteção para nariz e boca
-  Ler manual de instruções
-  Conformidade europeia
-  Certificação TÜV-GS
-  Diretiva RAEE

INSTRUÇÕES DE SEGURANÇA.

Esta ferramenta elétrica deve funcionar como uma lixadeira. Leia todos os avisos de segurança, instruções, ilustrações e especificações fornecidas com esta ferramenta elétrica. O não cumprimento de todas as instruções listadas abaixo pode resultar em choque elétrico, incêndio e/ou ferimentos graves. Manter todos os avisos e as instruções para referência futura. Os acidentes poderam evitar-se em muitos casos dando-se conta de uma situação perigosa antes de que se produza, e observando fielmente os procedimentos de segurança apropriados. Operações como lixar, escovar, polir ou cortar não são recomendadas para serem executadas com esta ferramenta elétrica. Operações para as quais esta ferramenta elétrica não foi projetada podem criar um perigo e causar ferimentos pessoais.

SEGURANÇA DO ÁREA DE TRABALHO.

Manter a área de trabalho limpa e bem iluminada. As áreas desorganizadas e escuras provocam acidentes. Não opere esta ferramenta elétrica perto de materiais inflamáveis. Faíscas podem inflamar esses materiais. Manter longe do alcance das crianças e curiosos enquanto estiver operando uma ferramenta eléctrica. As distrações podem fazer você perder o controle. Mantenha as pessoas presentes a uma distância segura da área de trabalho. Qualquer pessoa que entrar na área de trabalho deve usar equipamento de proteção individual. Fragmentos da peça de trabalho ou de um acessório quebrado podem voar e causar ferimentos além da área imediata de operação.

SEGURANÇA PESSOAL.

Esteja alerta, observe o que está fazendo e use o bom senso ao operar uma ferramenta eléctrica. Não use a ferramenta quando estiver cansado ou sob a influência de drogas, álcool ou medicamentos. Um momento de desatenção enquanto opera uma ferramenta pode causar ferimentos graves.

USE EPIS.

Use óculos protetores según EN166. Use máscaras protetores según EN149. Se o tipo de trabalho a realizar assim o exigir, utilize outros EPIS específicos.

NÃO TRABALHE DE PUNTILHAS.

Mantenha seus pés no chão e equilíbrio em todos os momentos. Isso permite melhor controle da ferramenta em situações inesperadas.

USAR ROUPA APROPRIADA.

Não use roupas folgadas ou jóias. Manter o cabelo, roupas e luvas longe das peças móveis. Roupas folgadas, jóias ou cabelos longos podem ser agarradas por partes. Se houver dispositivos para conexão através de extracção e colecta de pó, verifique se eles estão conectados e usados correctamente. O uso destes dispositivos podem reduzir os riscos relacionados à poeira.

SEGURANÇA ELÉCTRICA.

O plugue da ferramenta eléctrica deve coincidir com a base do soquete. Nunca modifique o plugue de qualquer forma. Não utilize plugues adaptadores com ferramentas eléctricas ligadas à terra. Plugues não modificados e bases compatíveis reduzirão o risco de choque eléctrico. Evite contacto corporal com superfícies aterradas tais como tubos, radiadores, fogões e geladeiras. Há um aumento do risco de choque eléctrico se seu corpo está no chão. Não exponha ferramentas eléctricas à chuva ou humidade. A água entrando na ferramenta eléctrica aumentará o risco de choque eléctrico.

NÃO FORCE O CABO ELÉCTRICO.

Nunca use o cabo de carregar, erguer ou retirar a ferramenta eléctrica. Mantenha o cabo longe do calor, óleo, cantos afiados ou partes móveis. Os cabos danificados ou emaranhados aumentam o risco de choque eléctrico. Ao operar uma ferramenta eléctrica ao ar livre, use um cabo de extensão apropriado para uso externo. O uso de um cabo de extensão apropriado para áreas exteriores reduz o risco de choque eléctrico. Se a utilização de uma ferramenta eléctrica em um local húmido estiver disponível, usar um poder protegida por um dispositivo de corrente residual (RCD). O uso de um RCD reduz o risco de choque eléctrico.

EVITE UM ACCIONAMENTO INVOLUNTÁRIO.

Verifique se o interruptor está na posição “off” antes de se conectar à rede, e au coger ou carregar a ferramenta eléctrica. Carregar ferramentas eléctricas com seu dedo no interruptor ou ligar que têm o interruptor em posição “on” convida a acidentes. Retire a chave ou a ferramenta antes de iniciar a ferramenta eléctrica. Unha chave ou ferramenta esquecida ou anexada a uma parte rotativa dunha ferramenta eléctrica pode causar danos pessoais. Nunca pouse esta ferramenta eléctrica até que o acessório pare completamente. O acessório giratório pode agarrar a superfície e tirar esta ferramenta eléctrica de seu controle. Não opere esta ferramenta eléctrica enquanto a carrega ao seu lado. O contato acidental com o acessório giratório pode prender sua roupa, puxando o acessório para o seu corpo.

USO E CUIDADOS COM FERRAMENTAS ELÉCTRICAS.

Não force a ferramenta eléctrica. Use a ferramenta eléctrica correta para sua aplicação. A ferramenta eléctrica correta fará o trabalho melhor e mais seguro se a taxa para o qual foi concebido. Não use a ferramenta eléctrica se o interruptor não pode ser posicionada em posição “off” e “on”. Qualquer ferramenta eléctrica que não pode ser controlada com o interruptor é perigosa e deve ser reparada. Retire o plugue da alimentação e/ou da bateria antes de fazer quaisquer ajuste, troco de acessórios ou amacene de ferramentas eléctricas. Tais medidas preventivas reduzem o risco de accionamento acidental da ferramenta eléctrica. Não use acessórios que não sejam especificamente projetados e recomendados pela Werku®. O fato de o acessório poder ser acoplado a esta ferramenta eléctrica não garante uma operação segura. A velocidade nominal do acessório deve ser pelo menos igual à velocidade máxima marcada nesta ferramenta eléctrica. Acessórios funcionando mais rápido do que sua velocidade nominal podem quebrar e se espatifar. O diâmetro externo e a espessura do seu acessório devem estar dentro da capacidade nominal desta ferramenta eléctrica. Acessórios de tamanho incorreto não podem ser protegidos ou controlados adequadamente. A montagem roscada dos acessórios deve corresponder à rosca do fuso. Para acessórios montados por flanges, o orifício do acessório deve se ajustar ao diâmetro de localização do flange. Os acessórios que não correspondem ao hardware de montagem desta ferramenta eléctrica ficarão desequilibrados, vibrarão excessivamente e podem causar perda de controle. Não use um acessório danificado. Antes de cada uso, inspecione o acessório. Se esta ferramenta eléctrica ou seu acessório cair, verifique se

há danos ou instale um acessório não danificado. Depois de inspecionar e instalar um acessório, posicione-se e os observadores afastados do plano do acessório rotativo e opere esta ferramenta eléctrica em velocidade máxima sem carga por um minuto. Acessórios danificados normalmente quebrarão durante este tempo de teste. Posicione o cabo longe do acessório giratório. Se você perder o controle, o cabo pode ser cortado ou preso e sua mão ou braço pode ser puxado para dentro do acessório giratório. Limpe regularmente as aberturas de ventilação desta ferramenta eléctrica. O ventilador do motor puxará a poeira para dentro do alojamento e o acúmulo excessivo de metal em pó pode causar riscos eléctricos.

GUARDE AS FERRAMENTAS ELÉCTRICAS.

Guarde as ferramentas fora do alcance das crianças e não permitir o manuseamento de ferramentas eléctricas para as pessoas não familiarizadas com as ferramentas ou com estas instruções. As ferramentas eléctricas são perigosas nas mãos de utilizadores inexperientes.

MANUTENÇÃO.

Verifique as partes móveis de desalinhamento, não há peças quebradas ou outras condições que podem afectar o funcionamento das ferramentas eléctricas. As ferramentas eléctricas são reparadas antes da utilização, quando estão danificadas. Muitos acidentes são causados por ferramentas eléctricas sem manutenção. Use ferramentas eléctricas, acessórios e pontas de ferramentas, etc de acordo com estas instruções e na forma prevista para o tipo particular da ferramenta, levando em conta as condições de trabalho e o trabalho a desenvolver. O uso da ferramenta eléctrica para outras aplicações que não foram previstas, pode resultar em uma situação perigosa. Verifique a sua ferramenta reparada por um serviço oficial de reparação Werku® usando peças de substituição idênticas. Isso irá garantir a segurança da ferramenta seja mantida.

VIGIE O BOM ESTADO DA LIXADORA.

Verifique se os parafusos da lixadora estão todos perfeitamente apertados. Em climas frios ou quando a lixadora tenha estado sem uso durante muito tempo, deixe que a lixadora aqueça um pouco fazendo-a funcionar em vazio durante uns minutos para permitir uma perfeita lubrificação dos componentes internos. Certifique-se que os possíveis acessórios instalados estão perfeitamente assentes na posição correcta.

ANTES DE COMEÇAR A TRABALHAR.

Certifique-se que se encontra firmemente apoiado. Certifique-se que não há ninguém debaixo da

zona de influência da lixadora quando levar a cabo trabalhos em zonas elevadas. Afaste as mãos das partes em movimento da lixadora.

DURANTE O FUNCIONAMENTO.

Não deixe a lixadora a funcionar sem tela bem fixa. Coloque-o em funcionamento quando tiver a certeza que está perfeitamente controlado. Não aponte a lixadora a ninguém durante o funcionamento. A lixadora produzirá vibrações durante o funcionamento. Os parafusos podem afrouxar progressivamente podendo causar avarias ou acidentes. Afaste as mãos das partes em movimento da lixadora.

AO TERMINAR DE TRABALHAR.

Não toque nos acessórios instalados na lixadora após a sua utilização. Pode estar muito quente e provocar queimaduras. Alguns materiais sobre os quais trabalhará podem conter químicos ou componentes que podem ser tóxicos. Tenha cuidado para prevenir a inalação destas substâncias ou o contacto com a pele. Utilize os EPIs desenhados para o prevenir e proteger destas incidências.

OUTRAS INSTRUÇÕES DE SEGURANÇA.

1) Segure firmemente esta ferramenta eléctrica e posicione seu corpo e braço para permitir que você resista às forças de recuo. Sempre use a alavanca auxiliar, se fornecida, para máximo controle sobre o recuo ou reação de torque durante a inicialização. O operador pode controlar as reações de torque ou forças de retrocesso, se forem tomadas as devidas precauções. 2) Nunca coloque a mão perto do acessório rotativo. O acessório pode ricochetear sua mão. 3) Não posicione seu corpo na área onde esta ferramenta eléctrica se moverá se ocorrer um retrocesso. O recuo irá impulsionar esta ferramenta eléctrica na direção oposta ao movimento da roda no ponto de empecilho. 4) Tenha cuidado especial ao trabalhar em cantos, arestas vivas, etc. Evite quicar e prender o acessório. Cantos, bordas afiadas ou saltos têm a tendência de prender o acessório rotativo e causar perda de controle ou recuo. 5) Não coloque discos de entalhe em madeira ou discos de serra dentados. Esses discos criam retrocesso e perda de controle. 6) Não use lixa de papel muito grande. Siga as recomendações do Werku®, ao seleccionar a lixa. Uma lixa maior que se estenda além da base de lixa apresenta risco de laceração e pode causar entalamento, rasgamento do disco ou retrocesso.

DESCRIÇÃO DO PRODUTO.

A lixadora foi desenhada para realizar trabalhos de polir e lixar. Observe este esquema para se familiarizar com a lixadora antes de a utilizar.



1. RPM +
2. RPM -
3. Botão ON/OFF
4. Alavanca
5. Punho
6. Saída sistema auto-aspiração
7. Suporte apoio

INSTRUÇÕES DE USO.

Antes de colocar a lixadora em funcionamento, aconselhamos a ler completa e minuciosamente todas as instruções que se indicam. Ainda assim, deverá ter em conta as normas para a prevenção de acidentes, os regulamentos e as directivas, as leis e restrições vigentes para os centros de trabalho. A lixadora deve de ser utilizado unicamente por pessoas devidamente preparadas para a sua operação e exclusivamente de acordo com os fins previstos.

FONTE DE ALIMENTAÇÃO.

Certifique-se de que a fonte de alimentação se ajusta aos requisitos especificados na placa de dados da lixadora (1). Pôr o motor a funcionar a baixa voltagem fará com que este opere lentamente. Isto reduzirá o rendimento e pode causar o sobreaquecimento do motor.

EXTENSÃO ELÉCTRICA.

Quando a zona de trabalho estiver afastada da fonte de alimentação, utilize uma extensão eléctrica com diâmetro e qualidade suficientes.

POSTA EM FUNCIONAMENTO.

Ao desembalar a lixadora, certifique-se de que esteja intacta, completa e que não tenha sido danificada durante o transporte. Nunca use uma lixadora danificada. Antes de usar, verifique se o suporte de apoio está instalado e fixado corretamente. Conecte o cabo de alimentação a uma tomada aterrada (220–240 VCA, 50/60 Hz). Para obter o máximo desempenho desta lixadora, é recomendado o uso

da mesma com o aspirador de pó e com discos para lixamento de malha.

OPERAÇÃO.

A lixadora destina-se a ser operada como uma ferramenta portátil. A lixadora pode ser utilizada em qualquer posição. Observação! A lixadora pode desenvolver uma reação ao torque quando ligada. Certifique-se de que a lixadora esteja desligada. Selecione um abrasivo adequado e fixe-o no suporte de apoio. Certifique-se de que o abrasivo está centralizado no suporte de apoio. Ligue a lixadora pressionando o botão ON/OFF (2). A lixadora pode agora ser iniciada pressionando a alavanca (3). A velocidade pode ser ajustada entre 4000 e a RPM máxima por meio de se alterar a posição da alavanca. A RPM máxima pode ser ajustada pressionando-se RPM + ou RPM - (4). A cada vez que se pressiona, a velocidade aumenta ou diminui em 1000 RPM até que atinja os limites. A RPM pode ser ajustada entre o intervalo de 4000 a 10000 RPM. Ao lixar, sempre coloque a lixadora sobre a superfície de trabalho antes de ligá-la. Sempre retire a lixadora da superfície de trabalho antes de desligá-la. Isso evitará o cinzelamento da superfície de trabalho devido ao excesso de velocidade do abrasivo. Mova a lixadora com deslocamentos de varrido amplos ao longo da superfície a lixar, deixando que a lixadora faça o trabalho (5). Apertar para abaixo a diminui a velocidade de eliminação e gera uma superfície de menor qualidade (6). Nunca trabalhe com a lixadora inclinada, isto pode danar a base e romper a lixa (7). Verifique os resultados com frequência. Esta lixadora pode eliminar material muito rapidamente, especialmente se utiliza papel gordo. Para que o acabamento seja o melhor possível, comece com papel de lixa gordo e mude progressivamente a outros cada vez mais finos. Um lixado final com um pedaço de papel de lixa bastante puído produzirá um acabamento profissional que em muitos casos não requererá ser lixado a mão. Ao lixar superfícies pintadas, pode suceder que o papel de lixa se carregue e tampe com a pintura. É muito melhor usar uma pistola térmica para eliminar a pintura antes de lixar. Evite sobrecarregar a lixadora. As sobrecargas resultarão numa velocidade e eficiência consideravelmente menores e a unidade se fará quente. Neste caso, opere a lixadora sem ônus por um ou dois minutos. Ao terminar de lixar, desligue a lixadora pressionando o botão ON/OFF.

PRECAUÇÕES A TOMAR QUANDO LIXE PINTURA.

O lixado de pinturas com base de chumbo não se recomenda devido à dificuldade de controle do pó

contaminado. O envenenamento por chumbo é mais perigoso para meninos e mulheres grávidas.

SUBSTITUIÇÃO SUPORTE APOIO.

Insira a chave para troca de discos entre o suporte de apoio e a vedação do freio para prender a porca do eixo (8). Gire o suporte de apoio no sentido anti-horário para removê-lo (9). Instale e aperte o novo suporte de apoio com arruelas. Remova a chave para troca de discos.

MANUTENÇÃO.

A lixadora foi desenhada para funcionar durante muito tempo com o mínimo de manutenção. O funcionamento óptimo depende do bom cuidado da lixadora e de uma limpeza frequente. Para evitar acidentes, retire sempre a lixadora da fonte de alimentação antes de dar início á limpeza ou a qualquer tipo de manutenção da mesma. A lixadora deverá ser limpa de maneira eficaz mediante o uso de ar comprimido. Utilize sempre óculos protetores quando trabalhar com ar comprimido. Se não poder utilizar ar comprimido, retire as poeiras da lixadora com uma escova. As fendas de ventilação do motor e os interruptores devem estar sempre limpos e sem qualquer tipo de resíduos. Não tente limpá-los introduzindo objectos pontiagudos através das aberturas. Alguns produtos de limpeza e dissolventes danificam os componentes de plástico, entre os quais se destaca a gasolina, o tetraclorometano, os dissolventes de limpeza clorados, o amoníaco, os produtos de limpeza clorados, e os produtos de limpeza domésticos que contêm amoníaco. Não utilize nenhum dos produtos anteriormente mencionados para limpar a lixadora.

PROTECÇÃO DO MEIO AMBIENTE.

Os materiais e os componentes que foram usados para fazer este produto podem ser reutilizados e reciclados. Werku® está aderido a um Sistema Integrado de Gestão que está encarregado da correta eliminação dos resíduos deste produto. Não elimine este produto com os resíduos domésticos. Werku® oferece aos seus clientes um serviço livre de colecção destes resíduos nos seus pontos de venda, nos pontos da colecção estabelecidos pelo Sistema Integrado de Gestão ou no ponto de reciclagem da sua cidade.

GARANTIA E SERVIZO TÉCNICO.

Werku oferece uma garantia que cobre a reparação dos defeitos resultantes de erros nos materiais ou na fabricação. Para isso é imprescindível que os defeitos ocorram dentro do período de validade. O consumidor tem direito á reparação gratuita dos defeitos (custos de envio, mão de obra e materiais

incluídos), optar pela reparação da escada defeituoso ou pela substituição (substituindo, se for necessário, por um modelo posterior). Em qualquer caso, a Werku não aceitará substituições se representarem um custo desproporcional em comparação com o custo de reparo. Esta garantia não afeta os direitos do consumidor estabelecidos pelas leis europeias ou nacionais. O período de validade desta garantia é de 3 anos. O período de validade começa na data de aquisição pelo primeiro consumidor. Esta data está reflectida na factura ou ticket de compra. A reclamação em virtude desta garantia deve apresentar-se ao distribuidor da Werku ou ao Serviço de Assistência Técnica da Werku. Para isso é imprescindível apresentar esta garantia devidamente preenchida e selada pelo distribuidor, juntamente com a factura ou o ticket de compra. Para qualquer informação referente a esta garantia o comprador e/ou o distribuidor pode pôr-se em contacto com o Serviço de Assistência Técnica, através do telefone +34 981 648 119, ou por correio electrónico info@werku.com. Ficam excluída desta garantia os defeitos que tenham sido causados por peças desgastadas pelo uso ou outro tipo de desgaste natural, os defeitos causados pela inobservância ou incumprimento das instruções de uso e funcionamento, ou de aplicações não conformes com o uso a que se destina este producto, ou de factores ambientais anormais, ou de sobrecarga, ou de manutenção ou limpeza inadequadas, defeitos causados pelo uso de acessórios, complementos ou peças de substituição que não sejam peças originais da Werku, o producto total ou parcialmente desmontado, modificado ou reparado por pessoal alheio ao Serviço de Assistência Técnica o as irregularidades mínimas e irrelevantes para o uso e funcionamento adequado. As reparações e substituições não prolongam nem renovam o prazo de validade desta garantia. As peças substituídas passam a ser propriedade da Werku. Se o comprador enviar o producto para o Serviço de Assistência Técnica, não cumprindo as condições desta garantia, as despesas e riscos de transporte correm a cargo do comprador. Esta garantia é válida dentro do território da União Europeia. A empresa responsável pelo cumprimento desta garantia é Werku Tools SA.

ASSESSORAMENTO TÉCNICO.

A Werku® põe a sua disposição seu departamento técnico para resolver qualquer dúvida que possa surgir sobre seus produtos. Em caso que deseje estabelecer contato com nossa equipe, remeta um correio eletrônico à direção info@werku.com.

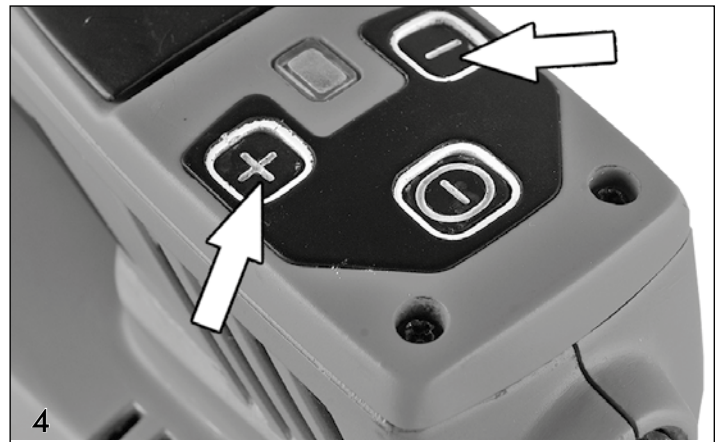

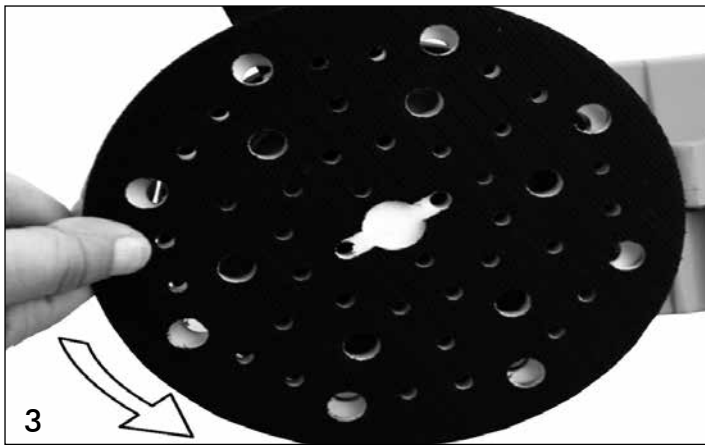

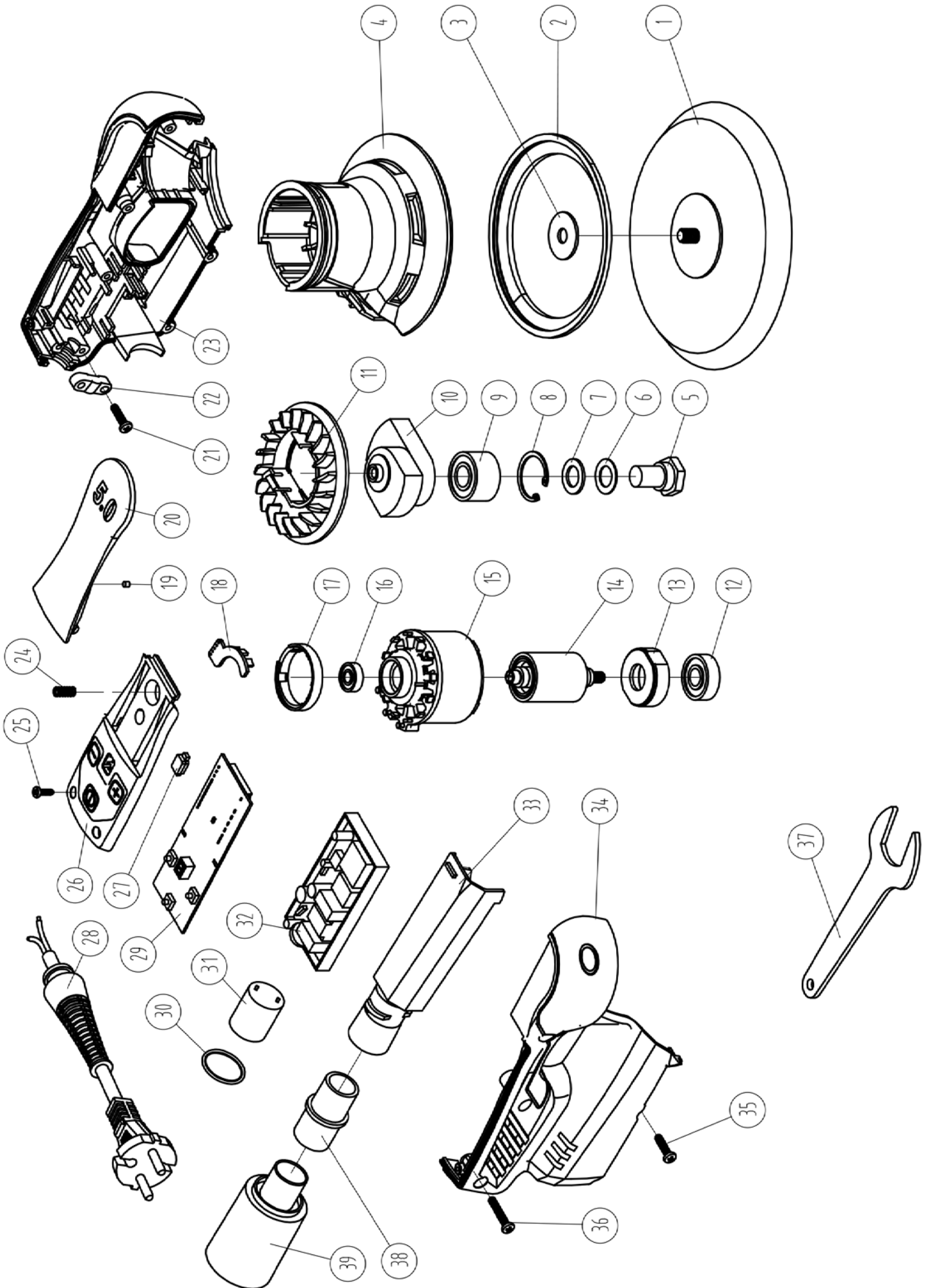

ENG Technical service under guarantee is only provided upon presentation of this signed and stamped document, together with the invoice or receipt.

ESP Servicio técnico en garantía solo es prestado previa presentación de este documento firmado y sellado, junto con la factura o recibo.

DEU Service unter Garantie wird nur versehen bei Vorlage dieses unterzeichneten und abgestempelten Dokument, zusammen mit der Rechnung oder Quittung.

FRA Service technique sous garantie est fournie uniquement sur présentation de ce document signé et tamponné, avec la facture ou le reçu.

ITA Servizio tecnico in garanzia viene fornito solo dietro presentazione di questo documento firmato e timbrato, insieme alla fattura o ricevuta.

NED Service onder garantie wordt alleen verstrekt op vertoon van deze getekende en gestempelde garantie, samen met de factuur of kassabon.

POR Serviço técnico em garantia só é prestado mediante a apresentação deste documento assinado e carimbado, juntamente com a fatura ou recibo.

ENG Purchase date

ESP Fecha compra

DEU Kaufdatum

FRA Date achat

ITA Data acquisto

NED Aankoopsdatum

POR Data compra

ENG Distributor stamp

ESP Sello distribuidor

DEU Vertrieber Stempel

FRA Tampon distributeur

ITA Timbro distributore

NED Dealer stempel

POR Carimbo distribuidor