

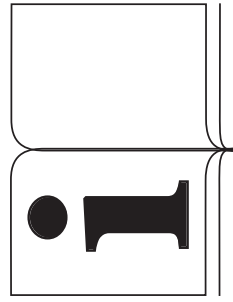

WAGNER[®]



ENG ORIGINAL INSTRUCTIONS / IN-LINE AIRLESS GUN
ESP INSTRUCCIONES ORIGINALES / PISTOLA PINTAR AIRLESS IN-LINE
DEU ORIGINALANLEITUNGEN / IN-LINE AIRLESS FARBSPRITZPISTOLE
FRA INSTRUCTIONS ORIGINALES / PISTOLET PEINTURE AIRLESS IN-LINE
ITA ISTRUZIONI ORIGINALI / PISTOLA SPRUZZO AIRLESS IN-LINE
NED ORIGINELE INSTRUCTIES / IN-LINE AIRLESS PISTOOOL
POR INSTRUÇÕES ORIGINAIS / PISTOLA PINTAR AIRLESS IN-LINE

NPS 1/4" - Ø **517** - **250** BAR - **BSP** 7/8"

WK501500

CE DECLARATION CONFORMITY.

Werku declares that the WK501500 airless gun is in accordance with the European Directives and Standards:

2006/42/CE
EN12621:2006+A1:2010.







La Coruña, Spain, 01/09/2024
R Yáñez
Werku Tools SA

TECHNICAL CHARACTERISTICS.

Airless pump	>0.5 HP (375 W)
Working pressure	60-160 bar
Maximum pressure	250 bar
Inlet thread	NPS 1/4"
Outlet thread	BSP 7/8"
Working temperature	5-40° C
Material temperature	< 43° C
Net weight	0.380 kg
Acoustic pressure LpA	89 dB(A)
Acoustic pressure LwA	90.82 dB(A)
Vibration Ah	0.715 m/s ²

PICTOGRAMS.

-  Read instruction manual
-  Wear eye protection
-  Wear hand protection
-  Wear ear protection
-  Wear respiratory protection
-  Hot surface warning
-  Skin injection hazard
-  European conformity

SAFETY INSTRUCTIONS.

Read all security warnings and all instructions. Failure to follow all warnings and instructions listed below may result in electrical shock, fire and/or serious injury. Keep all warnings and all instructions for future reference. Accidents can be avoided in many cases by recognizing a potentially hazardous situation before it occurs and by observing appropriate safety procedures. Do not use this airless gun for other applications than those specified in this manual.

SAFETY PRECAUTIONS.

Be safety-conscious. All local and national regulations governing ventilation, fire prevention, and operation must be observed. Hazard: Injection injury. A high pressure stream produced by this airless gun can pierce the skin and underlying tissues, leading to serious injury and possible amputation. Do not treat an injection injury as a simple cut. Injection can lead to amputation. See a physician immediately. Inform the physician of the type of coating material or cleaning agent with which the injury was caused. The maximum operating range of this airless gun is 250 Bar fluid pressure. Never aim the airless gun at any part of the body. Never allow any part of the body to touch the fluid stream. Do not allow body to touch a leak in the fluid hose. Never put hand in front of the airless gun. Gloves will not provide protection against an injection injury. Never point the airless gun at anyone else. Always lock the airless gun trigger, shut the pump off and release all pressure before servicing, cleaning the tip or guard, changing tip, or leaving unattended. Pressure will not be released by turning off the motor. The prime/spray valve must be turned to prime to relieve the pressure. Refer to the pressure relief pressure described in the pump manual. Always keep the tip guard in place while spraying. The tip guard provides some protection but is mainly a warning device. Always remove the spray tip before flushing or cleaning the system. The hose can develop leaks from wear, kinking and abuse. A leak can inject material into the skin. Inspect the hose before each use. Never use an airless gun without a trigger lock and trigger guard in place and in good working order. All accessories must be rated at or above the maximum operating pressure range of the airless gun. This includes spray tips, extensions and hose. Hazard: Explosion hazard due to incompatible materials

will cause severe injury or property damage. Do not use materials containing bleach or chlorine. Do not use halogenated hydrocarbon solvents such as bleach, mildewcide, methylene chloride trichloroethane. They are not compatible with aluminum. Contact your coating material supplier about the compatibility of material with aluminum. Hazard: General. This airless gun can cause severe injury or property damage. Read all instructions and safety precautions before operating this airless gun. Never spray near sources of ignition; eg open flames, cigarettes (also cigars and pipes are sources of ignition), sparks, hot wires and hot surfaces, etc. Wear respiratory equipment when spraying. The operator must be provided with a protective mask. In order to prevent work related illness, the manufacturer's regulations for the materials, solvents, and cleaning agents used must be observed when preparing, working with and cleaning the airless gun. Protective clothing, gloves, eyewear, and, in certain cases, protective skin cream are necessary to protect the skin. Follow the coating material and solvent manufacturer's warnings and instructions. Extraction equipment should be installed by the user in accordance with local regulations. The objects being sprayed must be earthed. Before each use, check all hoses for cuts, leaks, abrasion or bulging of cover. Check for damage or movement of couplings. Immediately replace the hose if any of these conditions exist. Never repair a hose. Replace it with another grounded high-pressure hose. Pulling the trigger causes a recoil force to the hand that is holding the airless gun. The recoil force of the airless gun is particularly powerful when the tip has been removed and a high pressure has been set on the airless high-pressure pump. Therefore, when cleaning without tip set the pressure control valve to the lowest pressure. Use only manufacturer authorized parts. User assumes all risks and liabilities when using parts that do not meet the minimum specifications and safety devices of the airless gun manufacturer. Hazard: Any static-electricity discharge from the airless gun is to be diverted to the grounded high-pressure pump via the conductive high-pressure hose as stipulated. The maximum surface temperature corresponds to the permissible material temperature. This and the permissible ambient temperature can be found in the technical data. To avoid the generation of machine sparks, prevent impact stresses and any work on the unit with tools in the explosion-hazardous area.

RESIDUAL RISKS.

Residual risks are risks, which cannot be excluded, even when equipment is used for the intended purpose. In such cases the applicable areas of the actual residual risks will be pointed out using warning and/or prohibition signs.

Risk	Source / Cause	Impact	Preventative measures	Can occur during:
Injection injury	Atomized, high pressure stream of fluid	Severe injury or amputation	Never aim the gun at any part of the body	Setup, operation
Explosion or fire	Static electricity or sparks	Severe injury	Use well ventilated area. Ground de airless gun	Operation
Hazardous vapors	Hazardous vapors from spray material	Severe injury	Use well ventilated area. Use mask	Operation

WORK AREA SAFETY.

Keep work area clean and well lit. Cluttered and dark areas invite accidents. Do not handle airless tools in explosive atmospheres, such as in the presence of flammable liquids, gases or dusts. Keep away from children and curious while operating a airless tool. Distractions can cause you to lose control.

PERSONAL SAFETY.

Stay alert, watch what you are doing and use common sense when operating a airless tool. Do not use a airless tool while tired or under the influence of drugs, alcohol or medicines. A moment of inattention while operating airless tools may cause damage serious personal.

USE PPE'S.

Wear protective glasses according to EN166. Wear protective gloves according to EN420 or EN388. Wear hearing protection according to EN352. Use respiratory protection according to EN149. If the type of work requires it, use other precise PPE.

DO NOT WORK ON TIPTOES.

Keep your feet on the ground and balance at all times. This enables better control of the airless tool in unexpected situations.

DRESS PROPERLY.

Do not wear loose clothing or jewelry. Keep your hair, clothing and gloves away from moving parts. Loose clothes, jewelry or long hair can be caught in moving parts. If there are devices for connecting means for extracting and collecting dust, make sure they are connected and properly used. The use of these devices can reduce dust related hazards.

STORAGE.

Store airless tools out of reach of children and not allow the handling of airless tools to people unfamiliar with the tools or these instructions. Airless tools are dangerous in the hands of untrained users.

MAINTENANCE.

Check moving parts for misalignment or binding, there are no broken parts or other conditions that may affect the operation of airless tools. Airless tools are repaired before use when they are damaged. Many accidents are caused by poorly maintained airless tools. Use airless tools, accessories and tool tips, etc. according to these instructions and in the manner provided for the particular type of airless tool, taking into account the conditions work and work to develop. The use of the airless tool for applications other than those intended could result in a dangerous situation. Please check your airless tool serviced by a Werku official repair service using only identical replacement parts. This will ensure the safety of the airless tool is maintained.

CHECK CONDITION.

Make sure that all the screws in airless tools are perfectly tightened. In cold climates or when the airless tools has not been used for a period, allow the airless tools to warm up by leaving it to run empty for a few minutes, to ensure that all internal components are perfectly lubricated. Make sure that the possible installed accessories are perfectly fitted in place.

BEFORE OPERATION.

Make sure that the airless gun is firmly supported before using. Check that no one is standing beneath you when using the airless gun in high areas.

DURING OPERATION.

Do not leave the airless gun operating without having it firmly fixed. Only turn it on when you are sure you have full control over it. Do not point the airless gun at anyone while in use. When operating the airless gun, it will produce vibrations. The screws may gradually come loose, and possibly cause faults or accidents. Keep your hands away from all moving parts of the airless gun.

AFTER OPERATION.

Do not touch the possible accessories installed in the airless gun after use. These may be hot and cause burns. Some materials worked with may

contain chemicals or toxic components. Avoid inhaling these substances or allowing them to come into contact with your skin. Use PPE designed to prevent and protect against incidents of this kind.

PRODUCT DESCRIPTION.

This airless gun has been designed for the high pressure atomization of liquid coating materials. Refer this plan to familiarize yourself with this airless gun before use.

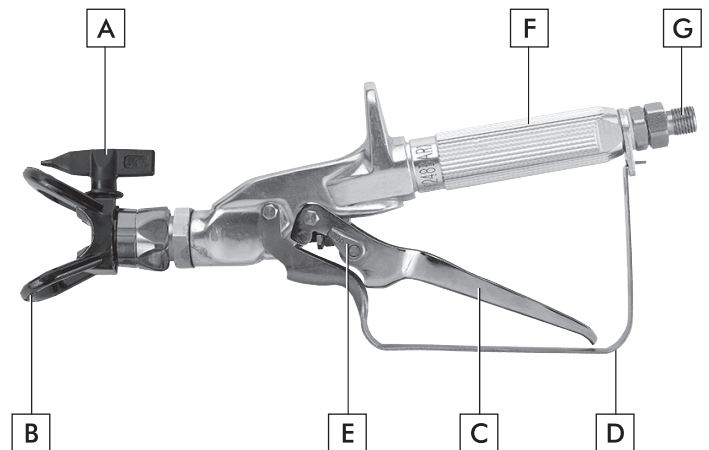

- A. Tip.
- B. Tip guard.
- C. Trigger.
- D. Trigger guard.
- E. Trigger lock.
- F. Handle.
- G. Material inlet.

USE INSTRUCTIONS .

Before putting this airless gun into operation, it is advisable to read all the indicated instructions. Likewise, accident prevention rules, regulations and guidelines for work centres and current laws and restrictions must be taken into account. This airless gun must be used only by personnel who have been trained adequately in their handling, and only for the uses for which it has been designed.

PRODUCT COMPATIBILITY.

Compatible with varnishes, lacquers, enamels, primers, polyurethane paints, acrylic paints, plastic paints, acrylic rubber paints, latex paints, temperas, roof coatings, anticorrosive paints and thick layers.

TRIGGER LOCK.

Always engage the trigger lock when this airless gun is not in use (1). To lock the trigger, rotate the trigger lock until it stops (2). To unlock the trigger, rotate the trigger lock back (3).

SETUP.

Never attempt to assemble, change, or clean this airless gun, tip or tip guard without first relieving pressure from the spray system. Follow the pressure relief procedure in the sprayer's owner's manual. Always use a tip safety guard for added protection against injection. Beware that the guard alone will not prevent injection. Never cut off tip guard. Always engage trigger lock when this airless gun is not in use. Before servicing equipment, consult owner's manuals and follow all warnings. Set up the sprayer. Refer to the instructions in the sprayer's owner's manual. Attach a grounded hose to the material inlet on this airless gun. Using two wrenches (one on this airless gun and one on the hose), tighten securely (4). With the tip and tip guard off this airless gun, start the sprayer. Flush and prepare the spray system according to the sprayer's owner's manual. Inspect the spray system to make sure that all fittings are secure and that there are no leaks. Perform the pressure relief procedure described in the sprayer's owner's manual. Using a pen or similar object, insert the tip seal and seal into the back of the tip guard (5). Press in for final adjustment. Insert the tip into the slot on the tip guard (6). Thread the tip guard onto this airless gun. Position the tip guard in the desired spraying position, then tighten securely.

OPERATION.

Make sure the arrow on the tip handle is pointing in the forward direction for spraying. Start the sprayer. Refer to the instructions in the sprayer's owner's manual. Adjust the fluid pressure on the sprayer until the spray is completely atomized. Always spray at the lowest pressure necessary to get the desired results. The spray tip determines the size of spray pattern and coverage. When more coverage is needed, use a larger tip instead of increasing fluid pressure.

CLEAR CLOGGED TIP.

Rotate the tip 180° so that the arrow on the tip handle is pointing opposite the spray direction (7). Trigger this airless gun once so that the pressure can blow the clog out. Never pull the trigger more than once at time with the tip in the reverse position. Continue this procedure until the tip is clear of the clog.

CHANGING TIP.

Tips can be removed and replaced easily without disassembling this airless gun. Never attempt to chan-

ge or clean the tip or tip guard without first performing the pressure relief procedure. Perform the pressure reduction procedure according to the airless equipment instruction manual. Remove the tip from the slot on the tip guard. Insert the new tip into the slot on the tip guard. The arrow on the tip handle should be pointing in the forward direction for spraying.

REMOVING SEAL AND TIP SEAL.

Remove the tip and tip guard from this airless gun. Remove the seal and tip seal from the back of the tip guard (8).

TIP SIZE.

To identify tip sizes, use the following formula. A 517 tip size will be used in this example. The first digit multiplied by two represents the size of the spray pattern when spraying 12" (30 cm) away from the work surface: $5 \times 2 = 10"$ (25 cm) spray pattern. The second two digits represent the diameter of the orifice on the tip: $17 = 0.017"$ (0.43 mm) orifice. Worn spray tips will adversely affect the spray pattern and result in reduced production, poor finish, and wasted material. Replace worn tips immediately.

CLEANUP.

Maintaining a clean airless gun is important to ensure trouble-free operation. Flush this airless gun after each use and store in a dry location. Do not leave this airless gun or any of its parts in water or solvents.

SPECIAL CLEANUP INSTRUCTIONS.

Always flush airless gun preferably outside and at least one hose length from spray pump. If collecting flushed solvents in a 4 liter metal container, place it into an empty 20 liter container, then flush solvents. Area must be free of flammable vapors. Follow all cleanup instructions. The sprayer, hose and airless gun should be cleaned thoroughly after daily use. Failure to do so permits material to cake, seriously affecting the performance of the unit. Always spray at minimum pressure with the tip and tip guard removed when using mineral spirits or any other solvent to clean the sprayer, hose or airless gun. Static electricity buildup may result in a fire or explosion in the presence of flammable vapors. Hold this airless gun firmly against a metal container while flushing.

REPLACING AND REMOVING FILTER.

Pull the bottom of the trigger guard forward so that it comes loose from the handle assembly (9). Loo-

sen and remove the handle assembly from this airless gun head (10). Pull the old filter out of the gun head (11). Slide the new filter, tapered end first, into this airless gun head (12). Place the handle seal into this airless gun head with the flat side of the seal toward the gun head. Thread the handle assembly into this airless gun head until secure. Snap the trigger guard back onto the handle assembly.

FILTER CHART.

Application	Filter type
Synthetic resin, enamels, clean varnishes, stains, azures	Extrafine
Base coat enamels, primer enamels, fillers, marking paints, textured enamels	Fine
Emulsions, latex paints, acrylic paints	Medium
Filler paints, large area surfaces	Coarse

ENVIRONMENT PROTECTION.

The materials and components that have been used to manufacture this product can be re-used and recycled. Werku is adhered to an Integrated Management System that is in charge of the correct elimination of the residues of this product.. Do not eliminate this product with domestic residues. Werku offers to its clients a free collection service of these residues through any of its sale points, or in the collection points established by the Integrated Management System or in the recycling point of your locality.

WARRANTY AND TECHNICAL SERVICE.

Werku offers a warranty that covers the repair of all defects found due to faults in the materials or manufacture. For this cover to be effective it is necessary for these defects to appear within the validity period. The consumer is entitled to free repair of all defects (shipping costs, labour costs and materials included), either via the repair or by replacement (if necessary, with a later model). In any case, Werku will not accept replacements if these represent a disproportionate cost compared to the cost of repair. This warranty does not affect consumer’s rights established by European or national laws. The validity period of this warranty is 3 years. The validity period starts on the date of purchase by the first consumer. This date is shown on the invoice or receipt of purchase. Any claims arising from this warranty must be presented to the Werku distributor or the Werku Technical As-

sistance Service. To do so you must present this warranty correctly completed and stamped by the distributor, together with the sales invoice or receipt. To require any information in relation to this warranty, the buyer and/or distributor may contact the Technical Assistance Service by telephone on +34 981 648 119, or by e-mail at info@werku.com. This warranty does not cover defects caused by parts that have worn out from use other types of natural wear, defects caused by failure to observe the instructions for use and operation, or for applications other than those for which this product is intended, abnormal environmental factors, overloading, or unsuitable maintenance or cleaning, faults caused by the use of spare parts, accessories or replacements that are not original Werku parts, if the product has been totally or partially disassembled, modified or repaired by personnel other than that of the Technical Assistance Service or minimum and irrelevant irregularities for suitable use or operation. Repairs and replacements will not extend or renew the validity period of this warranty. The replaced parts will become the property of Werku. If the buyer sends the product to the Technical Assistance Service, and it fails to comply with the conditions of this warranty, all expenses and transportation risks shall be paid by the buyer. This warranty is only valid within the territory of the European Union. The company responsible for the compliance of this warranty is Werku Tools SA.

TECHNICAL ADVICE.

The technical department of Werku is at your disposal to resolve any questions you may have regarding to its products. If you wish to contact our team, send an e-mail to info@werku.com.

DECLARACIÓN CONFORMIDAD CE.

Werku declara que la pistola airless WK501500 cumple las Directivas y Normativas Europeas: 2006/42/CE EN12621:2006+A1:2010.



La Coruña, España, 01/09/2024
 R Yáñez
 Werku Tools SA

CARACTERÍSTICAS TÉCNICAS.

Bomba airless	> 0.5 HP (375 W)
Presión trabajo	60-160 bar
Presión máxima	250 bar
Rosca entrada	NPS 1/4"
Rosca salida	BSP 7/8"
Temperatura trabajo	5-40° C
Temperatura material	< 43° C
Peso neto	0.380 kg
Presión acústica LpA	89 dB(A)
Presión acústica LwA	90.82 dB(A)
Vibración Ah	0.715 m/s ²

PICTOGRAMAS.

-  Leer manual de instrucciones
-  Usar protección ocular
-  Usar protección para las manos
-  Usar protección auditiva
-  Usar protección respiratoria
-  Advertencia superficie caliente
-  Peligro de inyección en la piel
-  Conformidad europea

INSTRUCCIONES SEGURIDAD.

Lea todas las advertencias de seguridad y todas las instrucciones. La no observación de todas las advertencias e instrucciones relacionadas a continuación puede dar como resultado un choque eléctrico, fuego y/o una lesión seria. Guarde todas las advertencias y todas las instrucciones para una referencia futura. Los accidentes podrán evitarse en muchos casos dándose cuenta de una situación peligrosa antes de que se produzca, y observando fielmente los procedimientos de seguridad apropiados. No utilice nunca esta pistola pintar airless para aplicaciones que no sean las especificadas en este manual.

PRECAUCIONES SEGURIDAD.

Preocúpese por la seguridad. Deben cumplirse todos los reglamentos locales y nacionales relativos a ventilación, prevención de incendios y funcionamiento. Peligro: Lesión causada por inyección. La corriente a alta presión que produce esta pistola airless puede perforar la piel y tejidos subcutáneos, pudiendo provocar graves lesiones y posibles amputaciones. Vea a un médico inmediatamente. No trate una lesión causada por inyección como un simple corte. La inyección puede provocar amputaciones. Informe al médico del tipo de material o producto de limpieza con el que se ha producido la lesión. La gama máxima de funcionamiento de la pistola airless es de 250 Bar de presión de líquido. Nunca dirija la pistola airless a ninguna parte del cuerpo. Nunca toque con ninguna parte del cuerpo la corriente de líquido. No toque con ninguna parte del cuerpo ninguna fuga en la manguera. Nunca ponga la mano delante de la pistola airless. Los guantes no serán protección suficiente contra una lesión por inyección. Nunca apunte con la pistola airless hacia nadie. Ponga siempre el seguro del gatillo de la pistola airless, cierre la bomba y libere toda la presión antes de realizar labores de mantenimiento y reparación, limpiar la boquilla o el protector, cambiar la boquilla o dejar de usarla. La presión no se descargará apagando el motor. La válvula prime/spray (cebar/pulverizar) debe estar en prime para liberar la presión. Consulte el procedimiento para liberar la presión descrito en el manual de la bomba. Mantenga siempre el protector de la boquilla en su sitio mientras pulveriza. El protector de la boquilla ofrece

cierta protección pero principalmente se trata de un dispositivo de advertencia. Quite siempre la boquilla pulverizadora antes de enjuagar o limpiar la pistola airless. En la manguera pueden aparecer fugas a causa del desgaste, de retorcimientos o de un mal uso. Una fuga puede proyectar material hacia la piel. Revise siempre la manguera antes de usarla. Nunca use una pistola airless si el seguro del gatillo no funciona o si la protección del mismo no está en su sitio. Todos los accesorios deben cumplir o superar las especificaciones nominales para la gama de presiones de funcionamiento del pulverizador a alta presión. Esto incluye boquillas pulverizadoras, extensiones y manguera. Peligro: El peligro de explosiones a causa de materiales incompatibles puede provocar lesiones graves o daños materiales. No use materiales que contengan lejía o cloro. No use disolventes de hidrocarburo halogenado, como, por ejemplo, lejía, fungicida, cloruro de metileno y tricloroetano. No son compatibles con el aluminio. Contacte con su proveedor para conocer la compatibilidad del material con el aluminio. Peligro: General. Pueden producirse lesiones graves o daños materiales. Lea todas las instrucciones y precauciones de seguridad antes de utilizar la pistola airless. No pulverice nunca cerca de fuentes de ignición, p. ej., llamas desnudas, cigarrillos (los puros y pipas también son fuentes de ignición), chispas, hilos y superficies calientes, etc. Utilice equipo respiratorio cuando pulverice con la pistola airless. Debe facilitarse al operario una mascarilla protectora. Con el fin de evitar enfermedades relacionadas con el trabajo, debe cumplirse el reglamento del fabricante relativo a los materiales, disolventes y productos de limpieza utilizados al preparar, utilizar y limpiar la pistola airless. Es necesaria ropa de protección, guantes, gafas protectoras y, en ciertos casos, crema para proteger la piel. Siga las instrucciones y advertencias del fabricante del material o disolvente. El usuario debe instalar un equipo de extracción con arreglo a las normativas locales. Deben ponerse a tierra los objetos sobre los que se va a pulverizar. Cada vez que vaya a utilizar la pistola airless, compruebe antes todas las mangueras en busca de cortes, fugas, abrasión o bultos en la cubierta. Compruebe el movimiento de los acoplamientos y si están dañados. Sustituya inmediatamente una manguera si descubre alguna de estas anomalías. No repare nunca

una manguera. Sustitúyala por otra manguera a alta presión puesta a tierra. Al apretar el gatillo, la mano que sujeta la pistola airless experimenta una fuerza de retroceso. La fuerza de retroceso de la pistola airless es especialmente fuerte cuando se quita la boquilla y se selecciona una presión alta para la bomba de alta presión. Así pues, cuando vaya a limpiar la boquilla, ponga la válvula de control de presión al mínimo. Emplee solamente piezas autorizadas por el fabricante. El usuario asumirá todos los riesgos y toda la responsabilidad cuando utilice piezas que no cumplan con las especificaciones mínimas y dispositivos de seguridad del fabricante de la pistola airless. Cualquier descarga electrostática de la pistola airless ha de desviarse a la bomba de alta presión puesta a tierra por medio de la manguera conductora de alta presión, tal como está estipulado. La temperatura máxima de la superficie corresponde a la temperatura admisible del material. Ésta y la temperatura ambiente admisible figuran en el capítulo datos técnicos. Para que no se produzcan chispas de la pistola airless, evite esfuerzos de impacto y cualquier trabajo en el aparato con herramientas si se encuentra en una zona con riesgo de explosiones.

RIESGOS RESIDUALES.

Los riesgos residuales son riesgos que no se pueden excluir, incluso cuando esta pistola airless se usa para el propósito para el que fue diseñado. En tales casos, las áreas correspondientes a áreas de riesgos residuales se indicarán por medio de señales de advertencia o de prohibición.

Riesgo	Fuente / causa	Impacto	Medidas preventivas	Se puede producir durante:
Lesión por inyección	Corriente de líquido atomizado a alta presión	Lesión grave o amputación	Nunca apunte la pistola a ninguna parte del cuerpo	Configuración, funcionamiento
Explosión o incendio	Electricidad estática o chispas	Lesión grave	Use en área bien ventilada. Conecte la pistola a tierra	Operación
Vapores peligrosos	Vapores peligrosos del material de pulverización	Lesión grave	Use en área bien ventilada. Use una mascarilla	Operación

SEGURIDAD AREA TRABAJO.

Mantenga el área de trabajo limpia y bien iluminada. Las áreas desordenadas y oscuras provocan accidentes. No maneje herramientas airless en atmósferas explosivas, tales como en presencia de líquidos, gases o polvos inflamables. Mantenga alejados a los niños y curiosos mientras maneja

una herramienta airless. Las distracciones pueden causarle la pérdida del control.

SEGURIDAD PERSONAL.

Esté alerta, vigile lo que está haciendo y use el sentido común cuando maneje una herramienta airless. No use una herramienta airless cuando esté cansado o bajo la influencia de drogas, alcohol o medicamentos. Un momento de distracción mientras maneja herramientas airless puede causar un daño personal serio.

USE EPIS.

Utilice gafas de protección según EN166. Utilice guantes de protección según EN420 o EN388. Utilice protección auditiva según EN352. Utilice protección respiratoria según EN149. Si el tipo de trabajo lo requiere, utilice otros EPis precisos.

NO TRABAJE DE PUNTILLAS.

Mantenga los pies bien asentados sobre el suelo y conserve el equilibrio en todo momento. Esto permite un mejor control de la herramienta airless en situaciones inesperadas.

VISTA ADECUADAMENTE.

No vista ropa suelta o joyas. Mantenga su pelo, su ropa y guantes alejados de las piezas en movimiento. La ropa suelta, las joyas o el pelo largo pueden ser cogidos en las piezas en movimiento. Si hay dispositivos para la conexión de medios de extracción y recogida de polvo, asegúrese de que éstos estén conectados y se usen correctamente. El uso de estos dispositivos puede reducir los riesgos relacionados con el polvo.

ALMACEN.

Almacene las herramientas airless inactivas fuera del alcance de los niños y no permita el manejo de la herramienta a personas no familiarizadas con las herramientas airless o con estas instrucciones. Las herramientas airless son peligrosas en manos de usuarios no entrenados.

MANTENIMIENTO.

Compruebe que las partes móviles no estén desalineadas o trabadas, que no haya piezas rotas u otras condiciones que puedan afectar el funcionamiento de las herramientas airless. Las herramientas airless se reparan antes de su uso, cuando están dañadas. Muchos accidentes son causados

por herramientas airless pobremente mantenidas. Use la herramienta airless y accesorios de acuerdo con estas instrucciones y de la manera prevista para el tipo particular de herramientas airless, teniendo en cuenta las condiciones de trabajo y el trabajo a desarrollar. El uso de herramientas airless para aplicaciones diferentes de las previstas podría causar una situación de peligro. Haga revisar su herramienta airless por un servicio oficial de reparación Werku usando solamente piezas de recambio idénticas. Esto garantizará que la seguridad de la herramienta airless se mantiene.

VERIFICAR CONDICIÓN.

Revise que todos los tornillos de la herramientas airless estén perfectamente apretados. En climas fríos o cuando la herramientas airless haya estado sin uso durante largo tiempo, deje que la herramientas airless se caliente un poco haciéndolo funcionar en vacío unos minutos para permitir una perfecta lubricación de los componentes internos. Asegúrese de que los posibles accesorios instalados están perfectamente asentados en su posición.

ANTES DEL FUNCIONAMIENTO.

Asegúrese siempre antes de utilizar esta pistola airless que se encuentra firmemente apoyado. Compruebe que nadie se encuentra bajo la zona de influencia de esta pistola airless cuando lleve a cabo trabajos en zonas elevadas.

DURANTE EL FUNCIONAMIENTO.

No deje la herramientas airless funcionando sin tenerla bien sujeta. Hágala funcionar cuando esté seguro de que la tiene plenamente controlada. No apunte con la herramientas airless a nadie durante su funcionamiento. Durante la operación, la herramientas airless puede producir vibración. Los tornillos pueden ir aflojándose progresivamente pudiendo causar una avería o accidente. Aleje las manos de las partes en movimiento de la herramientas airless .

DESPUÉS DEL FUNCIONAMIENTO.

No toque los accesorios instalados en esta pistola airless tras su uso. Pueden estar muy calientes y causar una quemadura. Algunos materiales sobre los que se trabaja pueden contener químicos o componentes que pueden ser tóxicos. Tenga cuidado para prevenir la inhalación de estas sustancias o el contacto con la piel. Utilice los EPis

diseñados para prevenir y protegerse de dichas incidencias.

DESCRIPCIÓN PRODUCTO.

Esta pistola airless ha sido diseñada para la atomización a alta presión de materiales líquidos para pintar. Observe este esquema para familiarizarse con esta pistola airless antes de utilizarla.

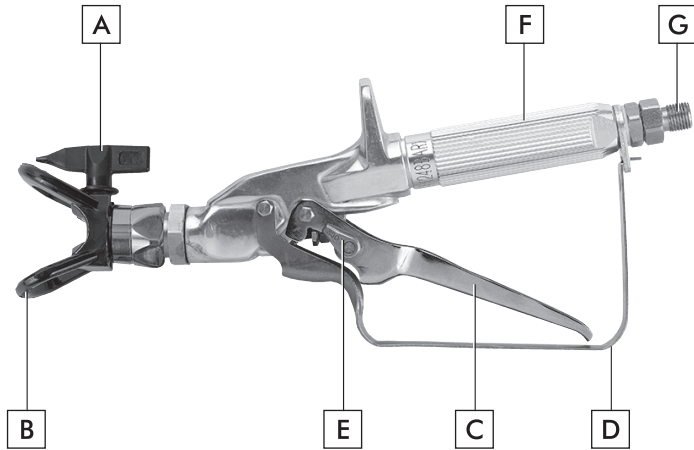

- A. Boquilla.
- B. Protector boquilla.
- C. Gatillo.
- D. Protector gatillo.
- E. Seguro gatillo.
- F. Empuñadura.
- G. Toma material.

INSTRUCCIONES USO.

Antes de efectuar la puesta en marcha de esta pistola airless, es aconsejable leer completa y minuciosamente todas las instrucciones que se indican. Así mismo, deberán de tenerse en cuenta las normas para la prevención de accidentes, los reglamentos y directivas para los centros de trabajo, y las leyes y restricciones vigentes. esta pistola airless debe de ser utilizada únicamente por personas instruidas adecuadamente en su manejo y exclusivamente conforme a los fines previstos.

COMPATIBILIDAD PRODUCTO.

Compatible con barnices, lacas, esmaltes, imprimaciones, pinturas de poliuretano, pinturas acrílicas, pinturas plásticas, pinturas de caucho acrílico, pinturas al látex, temples, revestimientos de tejados, pinturas anticorrosivas y películas gruesas.

SEGURO GATILLO.

Ponga siempre el seguro del gatillo cuando no esté usando esta pistola airless (1). Para bloquear el gatillo, gire el seguro hasta su tope (2). Para

desbloquear el gatillo, gire el seguro del gatillo hacia atrás (3).

CONFIGURACIÓN.

No intente nunca montar, cambiar o limpiar esta pistola airless, ni la boquilla, ni el protector de la boquilla sin liberar antes la presión del sistema de pulverización. Siga el procedimiento para liberar presión descrito en el manual del pulverizador. Use siempre un protector de seguridad para tener mayor protección contra las inyecciones. Tenga en cuenta que el protector solo no impedirá la inyección. No corte nunca el protector de la boquilla. Ponga siempre el seguro del gatillo cuando no esté usando esta pistola airless. Antes de realizar labores de mantenimiento y reparación en el equipo, consulte los manuales de usuario y tenga en cuenta todas las advertencias. Configure el pulverizador. Consulte las instrucciones del manual de usuario del pulverizador. Conecte una manguera de pulverización a alta presión puesta a tierra en la toma de material de esta pistola airless. Use dos llaves (una para la pistola y la otra para la manguera) y apriete firmemente (4). Con la boquilla y el protector quitados de esta pistola airless, ponga en funcionamiento el pulverizador. Enjuague y prepare el sistema de pulverización de acuerdo con el manual de usuario del pulverizador. Inspeccione el sistema de pulverización con el fin de asegurarse de que todos los racores estén fijos y de que no haya fugas. Ejecute el procedimiento para liberar presión descrito en el manual del pulverizador. Con un bolígrafo u objeto similar, introduzca la junta de la boquilla y colóquela herméticamente en la parte posterior del protector de la boquilla (5). Presione para terminar de ajustarla. Introduzca la boquilla en la ranura del protector (6). Enrosque el protector de la boquilla en esta pistola airless. Coloque el protector en la posición de pulverización deseada y apriételo firmemente.

FUNCIONAMIENTO.

Asegúrese de que la flecha de la empuñadura de la boquilla apunta directamente al punto que se va a pulverizar. Ponga en funcionamiento el pulverizador. Consulte las instrucciones del manual de usuario del pulverizador. Regule la presión de líquido del pulverizador hasta que se haya atomizado por completo la sustancia. Pulverice siempre con la mínima presión necesaria para conseguir el resultado deseado. La boquilla de pulverización determina el tamaño del patrón de pulverización y

de su alcance. Si necesita un mayor alcance, utilice una boquilla más grande en vez de aumentar la presión de líquido.

LIMPIAR BOQUILLA TAPONADA.

Gire la boquilla 180° de modo que la flecha de la empuñadura de la boquilla apunte hacia la dirección contraria de pulverización (7). Apriete una vez el gatillo de esta pistola airless para que la presión desatasque la obstrucción. Nunca apriete el gatillo más de una vez estando la boquilla al revés. Repita este procedimiento hasta eliminar la obstrucción de la boquilla.

CAMBIO BOQUILLA.

Las boquillas pueden quitarse y sustituirse fácilmente sin tener que desmontar la pistola. Nunca intente cambiar o limpiar la boquilla o el protector de la misma sin realizar antes el procedimiento para liberar presión. Realice el procedimiento de reducción de presión de acuerdo con el manual de instrucciones del equipo airless. Quite la boquilla de la ranura de su protector. Introduzca la nueva boquilla en la ranura del protector. La flecha de la empuñadura de la boquilla debe apuntar directamente al punto que se va a pulverizar.

DESMONTAJE JUNTA ESTANQUEIDAD Y JUNTA BOQUILLA.

Desmunte de esta pistola airless la boquilla y el protector. Quite la junta de estanqueidad y la junta de la boquilla de la parte posterior del protector de la boquilla (8).

TAMAÑO BOQUILLA.

Para identificar los tamaños de las boquillas, use la siguiente fórmula. En este ejemplo se empleará un tamaño de boquilla 517. El primer dígito multiplicado por dos representa el tamaño del patrón de pulverización al pulverizar a 12" (30 cm) de la superficie de trabajo: $5 \times 2 = 10$ " (25 cm). Los otros dos dígitos representan el diámetro del orificio de la boquilla $17 = 0.017$ " (0.43 mm). Las boquillas de pulverización desgastadas afectarán negativamente al patrón de pulverización, lo que reducirá la producción, empeorará los acabados y desperdiciará material. Sustituya las boquillas desgastadas de inmediato.

LIMPIEZA.

Para que esta pistola airless funcione sin problemas, es importante mantenerla limpia. Enjuague

esta pistola airless cada vez que la use y guárdela en un lugar seco. No deje esta pistola airless ni ninguna de sus piezas en agua o disolventes.

INSTRUCCIONES ESPECIALES LIMPIEZA.

Enjuague siempre esta pistola airless preferiblemente fuera y, al menos, a la distancia de una manguera respecto a la bomba de pulverización. Si recoge disolventes ya usados en un recipiente de metal de 4 litros, colóquelo en un recipiente vacío de 20 litros, a continuación enjuague con disolventes. En la zona no debe haber vapores inflamables. Siga todas las instrucciones de limpieza. El pulverizador, la manguera y esta pistola airless deben limpiarse a fondo cada día después de haberse utilizado, de lo contrario pueden acumularse materiales, lo cual afectará al rendimiento del aparato. Pulverice siempre a una presión mínima con la boquilla y el protector de la misma quitados cuando utilice alcoholes minerales o cualquier otro disolvente para limpiar el pulverizador, la manguera o esta pistola airless. La acumulación de electricidad estática puede provocar incendios o explosiones si hay vapores inflamables. Sujete esta pistola airless con firmeza contra un recipiente de metal mientras la enjuaga.

SUSTITUCIÓN Y DESMONTAJE FILTRO.

Tire de la parte inferior de la protección del gatillo hacia abajo para que se desprenda del conjunto de la empuñadura (9). Afloje el conjunto de la empuñadura y desmóntelo del cabezal de esta pistola airless (10). Extraiga el filtro viejo del cabezal de esta pistola airless (11). Introduzca el nuevo filtro, con el extremo cónico primero, en el cabezal de esta pistola airless (12). Coloque la junta de la empuñadura en el cabezal de esta pistola airless con el lado plano de la junta mirando hacia el cabezal. Enrosque el conjunto de la empuñadura en el cabezal de esta pistola airless hasta que quede bien sujeto. Vuelva a encajar el guardamonte en el conjunto de la empuñadura.

TABLA FILTROS.

Aplicación	Tipo de filtro
Resina sintética, esmaltes, barnices claros, tintes, azules	Extrafino
Esmaltes base, esmaltes de imprimación, tapaporos, pinturas para señalización, esmaltes texturados	Fino
Emulsiones, pinturas de látex, pinturas acrílicas	Medio
Pinturas de fondo, superficies de área extensa	Grueso

PROTECCIÓN MEDIO AMBIENTE.

Los materiales y componentes que han sido utilizados para fabricar este producto pueden ser reutilizados y reciclados. Werku está adherido a un Sistema Integrado de Gestión que se encarga de la correcta eliminación de los residuos de este producto. No elimine este producto en la basura doméstica. Werku ofrece a sus clientes un servicio gratuito de retirada de dichos residuos en cualquiera de sus puntos de venta, en los puntos de recogida establecidos por el Sistema Integrado de Gestión o en los puntos limpios de su localidad.

GARANTÍA Y SERVICIO TÉCNICO.

Werku ofrece una garantía que cubre la reparación de los defectos que se aprecian debido a fallos en los materiales o en la fabricación. Para ello es imprescindible que los defectos se produzcan dentro del periodo de validez. El consumidor tiene derecho a la reparación gratuita de los defectos (gastos de envío, mano de obra y materiales incluidos), bien mediante la reparación o mediante la sustitución (si es necesario por un modelo posterior). En todo caso, Werku no aceptará sustituciones si estos suponen un coste desproporcionado en comparación con el coste de reparación. Esta garantía no afecta los derechos del consumidor establecidos por leyes europeas o nacionales. El periodo de validez de esta garantía es de 3 años. El periodo de validez se inicia en la fecha de compra por el primer consumidor. Esta fecha se refleja en la factura o tique de compra. La reclamación en virtud de esta garantía debe de presentarse al distribuidor de Werku o al Servicio de Asistencia Técnica de Werku. Para ello es imprescindible presentar esta garantía debidamente cumplimentada y sellada por el distribuidor, junto con la factura o tique de compra. Para cualquier información referente a esta garantía el comprador y/o el distribuidor puede ponerse en contacto con el Servicio de Asistencia Técnica a través del teléfono +34 981 648 119, o mediante correo electrónico a info@werku.com. Quedan excluido de esta garantía los defectos que han sido causados por piezas desgastadas por el uso u otro tipo de desgaste natural, los defectos que han sido causados por inobservancia o incumplimiento de las instrucciones de uso y funcionamiento, o de aplicaciones no conformes con el uso al que se destina este producto, o de factores medioambientales anormales, o de sobrecarga, de mantenimiento o

limpieza inadecuados, defectos que han sido causados por el uso de accesorios, complementos o repuestos que no son piezas originales Werku, si el producto ha sido total o parcialmente desmontado, modificado o reparado por personal ajeno al Servicio de Asistencia Técnica o las irregularidades mínimas e irrelevantes para el uso y funcionamiento adecuado. Las reparaciones y sustituciones no prolongan ni renuevan el plazo de validez de esta garantía. Las piezas sustituidas pasan a ser propiedad de Werku. Si el comprador remite el producto al Servicio de Asistencia Técnica, no cumpliendo con las condiciones de esta garantía, los gastos y riesgos del transporte corren a cargo del comprador. Esta garantía es válida dentro del territorio de la Unión Europea. La empresa responsable del cumplimiento de esta garantía es Werku Tools SA.

ASESORAMIENTO TÉCNICO.

Werku pone a su disposición su departamento técnico para resolver cualquier duda que pueda surgir sobre sus productos. En caso de que desee establecer contacto con nuestro equipo, remita un correo electrónico a la dirección info@werku.com.

CE KONFORMITÄTSERKLÄRUNG.

Werku erklärt dass die WK501500 airless-Pistole in Übereinstimmung ist mit den europäischen Richtlinien und Normen:

2006/42/CE
EN12621:2006+A1:2010.











La Coruña, Spanien, 01/09/2024
R Yáñez
Werku Tools SA

TECHNISCHE DATEN.

Airless Pumpe	> 0.5 HP (375 W)
Arbeitsdruck	60-160 bar
Maximale Druck	250 bar
Eingangsfaden	NPS 1/4"
Ausgangsfaden	BSP 7/8"
Arbeitstemperatur	5-40° C
Materialtemperatur	< 43° C
Nettogewicht	0.380 kg
Schalldruck LpA	89 dB(A)
Schalldruck LwA	90.82 dB(A)
Vibration Ah	0.715 m/s ²

PIKTOGRAMME.

-  Bedienungsanleitung lesen
-  Augenschutz tragen
-  Gehörschutz tragen
-  Handschutz tragen
-  Atemsbhutz tragen
-  Warnung vor heißer Oberfläche
-  Gefahr durch Injektion in die Haut
-  Europäische Konformität

SICHERHEITSHINWEISE.

Lesen Sie alle Sicherheitshinweise und die gesamte Gebrauchsanleitung. Die Nichteinhaltung aller

im Folgenden aufgeführten Sicherheitshinweise und der Gebrauchsanleitung kann zum Elektroschock, Brand und/oder schweren Verletzungen führen. Heben Sie alle Sicherheitshinweise und die gesamte Gebrauchsanleitung zum späteren Nachlesen auf. Unfälle können häufig vermieden werden, wenn man sich im Voraus der Gefährlichkeit einer Situation bewusst ist und die angemessenen Sicherheitsverfahren hundertprozentig einhält. Verwenden Sie diese airless-Pistole niemals zu anderen Zwecken, als zu den in dieser Anleitung aufgeführten.

SICHERHEITSVORKEHRUNGEN.

Sicherheit ist oberstes Gebot. Es müssen alle lokalen und nationalen Vorschriften zur Entlüftung, zum Brandschutz und zum Arbeitsschutz eingehalten werden. Gefahr: Verletzung durch Flüssigkeiten unter Druck. Der durch diese airless-Pistole erzeugte Hochdruckflüssigkeitsstrahl kann Haut und Bindegewebe durchdringen und schwere Verletzungen verursachen, die sogar zur Amputation führen können. Eine Verletzung durch eine Injektion von Flüssigkeit unter Druck nicht wie einen normalen Schnitt behandeln. Eindringen von Flüssigkeiten unter Druck in das Gewebe können Amputationen erforderlich machen. Sofort einen Arzt aufsuchen. Der Arzt muss über die Art des Überzugs oder Reinigungsmittels informiert werden, der bzw. das die Verletzung verursacht hat. Der maximale Betriebsdruck für diese airless-Pistole beträgt 250 bar. Niemals diese airless-Pistole auf Körperteile richten. Niemals mit Körperteilen in den Flüssigkeitsstrahl kommen. Niemals mit dem Körper eine Leckstelle im Druckschlauch berühren. Niemals die Hand vor die Düse dieser airless-Pistole halten. Handschuhe stellen keinen sicheren Schutz vor Verletzungen durch injizierte Flüssigkeiten dar. Niemals diese airless-Pistole auf Personen richten. Stets den Abzug dieser airless-Pistole verriegeln, die Pumpe ausschalten und den Druck vollständig entspannen, bevor Wartungs- und Reinigungsarbeiten an Düse und Düsenschutz oder Düsenwechsel durchgeführt werden oder das Gerät unbeaufsichtigt gelassen wird. Auch nach dem Ausschalten des Motors steht das Gerät noch unter Druck. Das Ventil prime/ spray (Vorfüllen/Sprühen) muss auf prime (Vorfüllen) gestellt sein, um den Druck zu entspannen. Der Ansprechdruck für das Ventil ist im Pumpenhandbuch angegeben. Stets den Düsenschutz beim Sprühen aufsetzen. Der Düsenschutz stellt einen

gewissen Schutz dar, ist aber vor allem als Warnvorrichtung gedacht. Stets die Spritzdüse entfernen, bevor das System gereinigt oder gespült wird. Der Schlauch kann durch falsche Verwendung, Knicken und durch Verschleiß undicht werden. Durch eine Leckstelle kann Flüssigkeit in die Haut injiziert werden. Vor Verwendung den Schlauch gründlich prüfen. Niemals diese airless-Pistole ohne Abzugsicherung und funktionsfähigen Abzugbügel verwenden. Das gesamte Zubehör muss mindestens für den maximalen Betriebsdruck dieser airless-Pistole zugelassen sein. Dies betrifft Spritzdüsen, Verlängerungen und den Schlauch. Gefahr: Explosionsgefahr aufgrund inkompatibler Materialien Inkompatible Materialien können schwere Personen- und Sachschäden verursachen. Keine Materialien verarbeiten, die Chlor oder Hypochlorid enthalten. Keine halogenierten Kohlenwasserstoffe als Lösungsmittel verwenden, beispielsweise Hypochloridlösung, Schimmelbekämpfungsmittel, Methylenchlorid und Trichlorethan. Diese Lösungsmittel greifen Aluminium an. Informationen zur Verträglichkeit des verwendeten Beschichtungsmaterials mit Aluminium erhalten Sie vom Hersteller. Gefahr: Allgemeines. Kann schwere Personen- oder Sachschäden verursachen. Alle Anweisungen und Sicherheitshinweise durcharbeiten, bevor das Gerät in Betrieb genommen wird. Niemals in der Nähe von Zündquellen sprühen, d. h. nicht in der Nähe von offenen Flammen, Zigaretten (auch Zigarren und Pfeifen sind Zündquellen), Funken, heißen Drähten, heißen Oberflächen usw. Beim Sprühen Atemschutz tragen. Der Bediener muss eine Schutzmaske tragen. Um arbeitsbedingte Erkrankungen zu vermeiden, die Vorschriften des Herstellers zu den Farben bzw Lacken, Lösungsmitteln und Reinigungsmitteln beachten, wenn das Gerät vorbereitet, benutzt und gereinigt wird. Schutzkleidung, Arbeitshandschuhe, Augenschutz und in bestimmten Fällen eine besondere Hautschutzcreme verwenden. Die Warnhinweise und Anweisungen des Herstellers von Farbe bzw Lack und Lösungsmittel beachten. Die Absaugvorrichtungen müssen vom Benutzer entsprechend den vor Ort geltenden Vorschriften angeschlossen werden. Die für den Überzug vorgesehenen Gegenstände müssen geerdet sein. Vor jedem Einsatz alle Schläuche auf Schnitt-, Leck- und Scheuerstellen sowie auf Verformungen des Schlauchmantels kontrollieren. Die Kupplungen auf Unversehrtheit und festen Sitz kontrollieren. Den Schlauch sofort ersetzen, wenn einer der erwähnten Fehler festgestellt wird.

Einen Schlauch niemals reparieren. In diesem Fall den Schlauch durch einen anderen geerdeten Hochdruckschlauch ersetzen. Bei Betätigung des Abzugs zieht diese airless-Pistole zur Seite. Diese Kraftwirkung dieser airless-Pistole ist besonders stark, wenn die Düse entfernt wurde und bei der Hochdruckpumpe hoher Druck eingestellt wurde. Bei der Reinigung mit abgeschraubter Düse daher das Druckregelventil auf den niedrigsten Druck einstellen Nur vom Hersteller zugelassene Teile verwenden. Der Benutzer trägt alle Risiken und das gesamte Haftungsrisiko bei Verwendung von Teilen, die nicht die technischen Mindestdaten erfüllen, sowie bei Verwendung von Sicherheitsvorrichtungen, die nicht vom Hersteller dieser airless-Pistole stammen. Eine mögliche elektrostatische Aufladung dieser airless-Pistole ist über den nach Vorschrift leitenden Hochdruckschlauch zur geerdeten Hochdruckpumpe abzuleiten Die max Oberflächentemperatur entspricht der zulässigen Materialtemperatur. Diese und die zulässige Umgebungstemperatur sind im Kapitel technische Daten zu finden. Um die Entstehung von Funken an dieser airless-Pistole zu verhindern, Schlagbelastungen vermeiden und an dem Gerät in explosionsgefährdeten Bereichen keine Werkzeuge einsetzen.

RESTRISIKEN.

Restrisiken sind Risiken, die auch bei bestimmungsgemäßer Verwendung nicht ausgeschlossen werden können. Gegebenenfalls weisen Warn- und Verbotsschilder an den jeweiligen Risikostellen auf bestehende Restrisiken hin.

Gefahr	Quelle/Ursache	Auswirkung	Vorbeugende Maßnahmen	Kann auftreten während:
Injektionsverletzung	Staubförmiger, unter Hochdruck stehender Flüssigkeitsstrom	Schwere Verletzung oder Amputation	Richten Sie die Pistole niemals auf Körperteile	Montage, Betrieb
Explosion oder Feuer	Statische Elektrizität oder Funken	Schwere Verletzung	Nur in gut durchlüfteten Bereichen verwenden. Erden Sie die airless Pistole	Betrieb
Gefährliche Dämpfe	Gefährliche Dämpfe aus den Spritzmaterialien	Schwere Verletzung	Nur in gut durchlüfteten Bereichen verwenden Verwenden Maske	Betrieb

EIN SICHERER ARBEITSPLATZ.

Der Arbeitsplatz muss sauber und gut beleuchtet sein. Unordentliche und dunkle Stellen verursachen Unfälle. Verwenden Sie airless Werkzeug niemals in einer explosionsfähigen Atmosphäre, wie in der Nähe von brennbaren Flüssigkeiten, Gasen

und Stäuben. Wenn Sie mit einem airless Werkzeug arbeiten, müssen Kinder und Neugierige fern bleiben. Ablenkungen können dazu führen, dass Sie die Kontrolle über das Werkzeug verlieren.

PERSÖNLICHE SICHERHEIT.

Seien Sie aufmerksam, achten Sie auf das, was Sie gerade tun und setzen Sie Ihren gesunden Menschenverstand ein, wenn Sie mit einem airless Werkzeug arbeiten. Verwenden Sie kein airless Werkzeug, wenn Sie müde sind oder unter dem Einfluss von Drogen, Alkohol oder Medikamenten stehen. Ein Augenblick, in dem Sie abgelenkt sind, während Sie mit einem airless Werkzeug arbeiten, kann zu schweren Personenschäden führen.

PSA VERWENDEN.

Schutzbrille nach EN166 tragen. Schutzhandschuhe nach EN420 oder EN388 tragen. Gehörschutz nach EN352 tragen. Atemschutz gemäß EN149 verwenden. Wenn es die Art der Arbeit erfordert, verwenden Sie eine andere präzise PSA.

NICHT AUF ZEHENSPITZEN STEHEND ARBEITEN.

Stehen Sie mit den Füßen fest auf dem Boden und achten Sie darauf, das Gleichgewicht nicht zu verlieren. So kontrollieren Sie in unvorhergesehenen Situationen das airless Werkzeug besser.

ANGEMESSENE KLEIDUNG.

Tragen Sie weder lockere Kleidung noch Schmuck. Halten Sie Haare, Kleidung und Handschuhe von beweglichen Teilen fern. Lockere Kleidung, Schmuck und lange Haare können von den beweglichen Teilen eingeklemmt werden. Falls Anschlüsse für Entstaubungsvorrichtungen vorhanden sind, gewährleisten Sie, dass diese korrekt angeschlossen sind und richtig verwendet werden. Die Verwendung dieser Geräte kann Risiken im Zusammenhang mit Staub verringern.

LAGER.

Bewahren Sie die abgeschaltete airless Werkzeuge außerhalb der Reichweite von Kindern und Personen, die mit airless Werkzeugen und dieser Gebrauchsanleitung nicht vertraut sind, auf. Airless Werkzeuge sind in den Händen ungeübter Benutzer gefährlich.

WARTUNG.

Stellen Sie sicher, dass die beweglichen Teile nicht falsch ausgerichtet oder verklemmt sind, dass es keine defekten Teile oder andere Bedingungen gibt, die das Funktionieren airless Werkzeuge beeinträchtigen könnten. Wenn ein airless Werkzeug beschädigt ist, muss es vor seiner Verwendung repariert werden. Viele Unfälle werden von schlecht gewarteten airless Werkzeugen verursacht. Benutzen Sie das airless Werkzeug sowie dessen Zubehör gemäß dieser Gebrauchsanleitung und so, wie es für den jeweiligen Werkzeugtyp vorgesehen ist. Berücksichtigen Sie die Arbeitsbedingungen und die Art der auszuführenden Arbeit. Eine zweckfremde Verwendung des airless Werkzeugs kann gefährlich sein. Lassen Sie Ihr airless Werkzeug von einem qualifizierten Reparaturdienst von Werku überprüfen und verwenden Sie nur Originalersatzteile. Das garantiert eine dauerhafte Sicherheit Ihres airless Werkzeugs.

ZUSTAND ÜBERPRÜFUNG.

Prüfen Sie, ob alle Schrauben der Airless Werkzeug fest angezogen sind. Bei kaltem Wetter oder wenn die Airless Werkzeug längere Zeit nicht benutzt worden ist, erwärmen Sie die Airless Werkzeug eine Weile, indem Sie sie einige Minuten lang leer laufen lassen. Das verbessert die Schmierung der internen Bauteile. Gewährleisten Sie, dass möglicherweise montiertes

VOR BETRIEB.

Vor Verwendung dieser airless-Pistole stellen Sie sicher, dass diese fest aufliegt. Achten Sie darauf, dass sich niemand unterhalb des Einflussbereiches der Pistole befindet, wenn Sie in der Höhe arbeiten.

BEI BETRIEB.

Wenn diese airless-Pistole nicht fest in den Händen liegt, lassen Sie sie ausgeschaltet. Nehmen Sie sie nur in Betrieb, wenn Sie sich sicher sind, dass Sie sie vollständig unter Kontrolle haben. Zielen Sie auf niemanden mit eingeschalteter airless-Pistole. Beim Arbeiten kann diese airless-Pistole vibrieren. Die Schrauben können sich nach und nach lösen und eine Störung oder einen Unfall verursachen. Halten Sie die Hände von den beweglichen Teilen der Airless Werkzeug fern.

NACH BETRIEB.

Berühren Sie nach Gebrauch nicht das an der Pistole angebrachte Zubehör. Es kann sehr heiß sein und Verbrennungen verursachen. Einige Materialien, mit denen gearbeitet wird, können toxische chemische Substanzen enthalten. Seien Sie vorsichtig und vermeiden Sie das Einatmen dieser Substanzen und den Hautkontakt damit. Verwenden Sie die PSA, um sich vor solchen Zwischenfällen zu schützen und diese zu vermeiden.

PRODUKT BESCHREIBUNG.

Diese airless-Pistole wurde für die Hochdruck-Zerstäubung von flüssigen Beschichtungstoffen vorgesehen. Schauen Sie sich dieses Schema an, um sich mit dieser airless-Pistole vertraut zu machen, bevor Sie diese verwenden.

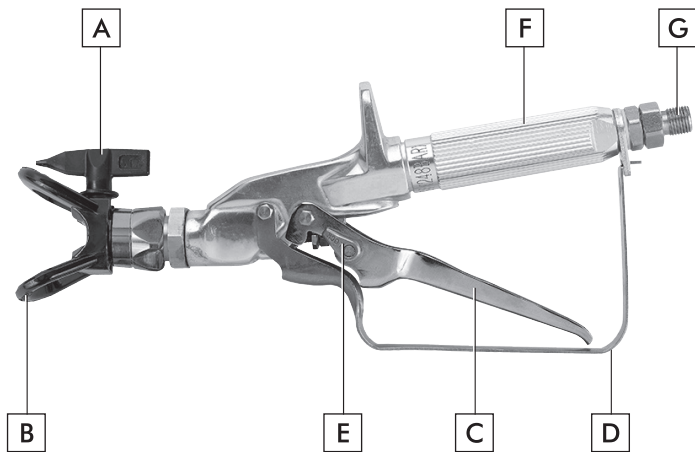

- A. Düse.
- B. Düsenschutz.
- C. Abzugs.
- D. Abzugbügel.
- E. Abzugsicherung.
- F. Griff.
- G. Zulauf.

GEBRAUCHSANLEITUNG.

Vor Inbetriebnahme dieser airless-Pistole sollten Sie diese Gebrauchsanleitung vollständig und aufmerksam lesen. Außerdem müssen Sie die Vorschriften zur Verhütung von Arbeitsunfällen, die Betriebsvorschriften und die geltenden Gesetze und Einschränkungen beachten. Diese airless-Pistole darf ausschließlich von Personen, die angemessen in ihre Handhabung eingewiesen wurden, und nur zu den vorgesehenen Zwecken, verwendet werden.

PRODUKT KOMPATIBILITÄT.

Kompatibel mit Lacken, Lackfarben, Emaille, Grundierungen, Polyurethanfarben, Acrylfarben, Kunststofffarben, Acrylkautschukfarben, Latexfarben, Temperas, Dachbeschichtungen, Korrosionsschutzfarben und dicken Schichten.

ABZUG-SICHERUNG.

Diese airless-Pistole Abzugsicherung immer einlegen, wenn diese airless-Pistole nicht verwendet wird (1). Zum Verriegeln des Abzugs die Abzugsicherung bis zum Anschlag drehen (2). Zum Entriegeln des Abzugs die Abzugsicherung nach hinten drehen (3).

KONFIGURATION.

Diese airless-Pistole, die Düse oder den Düsenschutz niemals zerlegen, wechseln oder reinigen, wenn der Druck im Spritzsystem noch nicht entspannt ist. Den Druck entsprechend den Anweisungen in der Betriebsanleitung des Spritzgeräts entspannen. Zum zusätzlichen Schutz gegen eine Injektion stets den Düsenschutz verwenden. Der Düsenschutz allein verhindert jedoch eine Injektion nicht. Niemals den Düsenschutz abschneiden. Wenn diese airless-Pistole nicht verwendet wird, den Abzug stets verriegeln. Vor Wartungsarbeiten am Gerät die Betriebsanleitung durcharbeiten und alle Warnhinweise beachten. Das Spritzgerät vorbereiten. Dazu die Anweisungen in der Betriebsanleitung des Spritzgeräts befolgen. Einen geerdeten airless-Schlauch am zulauf dieser airless-Pistole anschließen. Den Schlauch mit zwei Schraubenschlüsseln (einem an dieser airless-Pistole und einem am Schlauch) festziehen (4). Düse und Düsenschutz von dieser airless-Pistole abbauen und das Spritzgerät in Betrieb nehmen. Das Spritzsystem entsprechend den Anweisungen in der Betriebsanleitung des Spritzgeräts spülen und vorbereiten. Das Spritzsystem kontrollieren, alle Verschraubungen müssen fest sitzen und es dürfen keine Leckstellen vorhanden sein. Den Druck entsprechend den Anweisungen in der Betriebsanleitung des Spritzgeräts entspannen. Mit einem Stift oder einem ähnlichen Gegenstand die Düsendichtung und die Dichtung an der Rückseite des Düsenschutzes einsetzen (5). Zur endgültigen Einstellung eindrücken. Die Düse in den Schlitz am Düsenschutz einsetzen (6). Den Düsenschutz in diese airless-Pistole einschrauben. Den Düsenschutz in die gewünschte Sprühhichtung stellen und festziehen.

BETRIEB.

Den Pfeil am Handgriff der Düse in Spritzrichtung drehen. Das Airless-Gerät in Betrieb nehmen (siehe auch Anweisungen der Betriebsanleitung). Spritzdruck am Spritzgerät so einstellen, dass der Strahl beim Austritt an der Düse komplett zersäubt wird. Immer den geringst möglichen Spritzdruck verwenden, mit dem noch ein gutes Spritzbild erreicht wird. Die Spritzdüse bestimmt die Größe des Sprühmusters und die Deckung. Wenn eine bessere Deckung erforderlich ist, eine größere Düse verwenden, ohne den Druck zu erhöhen.

REINIGUNG VERSTOPFTEN DÜSE.

Die Düse um 180° drehen, sodass der Pfeil am Düsengriff entgegen der Sprührichtung zeigt (7). Diese airless-Pistole kurz auslösen, sodass die Verstopfung durch den Druck beseitigt werden kann. Den Abzug immer nur kurz betätigen, wenn die Düse in der verkehrten Richtung steht. Diesen Schritt wiederholen, bis die Verstopfung der Düse beseitigt ist.

DÜSE WECHSELN.

Düsen können bequem entfernt und ersetzt werden, ohne dass diese airless-Pistole zerlegt werden muss. Niemals die Düse oder den Düsenschutz wechseln oder reinigen, wenn das System noch unter Druck steht. Führen Sie die Druckreduzierung gemäß der Bedienungsanleitung des Airless-Geräts durch. Düse aus dem Schlitz des Düsenschutzes entfernen. Die neue Düse in den Schlitz am Düsenschutz einsetzen. Der Pfeil am Düsengriff muss nach vorn in Sprührichtung zeigen.

DICHTUNG UND DÜSENDICHTUNG ENTFERNEN.

Düse und Düsenschutz von dieser airless-Pistole abbauen. Dichtung und Düsendichtung von der Rückseite des Düsenschutzes entfernen (8).

DÜSENGRÖSSE.

Zur Bestimmung der Düsengröße dient folgende Formel: Bei diesem Beispiel wird eine Düsengröße 517 verwendet. Die erste Ziffer multipliziert mit 2 entspricht der Größe des Sprühbildes in einem Abstand von 12" (30 cm) von der Arbeitsfläche: $5 \times 2 = 10$ " (25 cm). Sprühbild Die beiden anderen Ziffern geben den Durchmesser der Düsenöffnung an: 17

= 0.017" (0.43 mm) Düsenöffnung. Verschlossene Spritzdüsen haben ein schlechteres Sprühbild und führen zu schlechterer Oberflächenqualität, geringerer Produktivität und Vergeudung von Farbe bzw Lack. Verschlossene Düsen sofort ersetzen.

REINIGUNG.

Die Reinhaltung dieser airless-Pistole ist für den einwandfreien Betrieb unerlässlich. Diese airless-Pistole nach jedem Gebrauch spülen und an einer trockenen Stelle aufbewahren. Niemals diese airless-Pistole oder Teile davon in Wasser oder Lösungsmitteln liegen lassen.

SPEZIELLE REINIGUNGSANWEISUNGEN.

Diese airless-Pistole stets im Freien und möglichst eine Schlauchlänge von der Spritzpumpe entfernt spülen. Werden die zur Spülung verwendeten Lösungsmittel in einem Metallbehälter von 4 Liter Fassungsvermögen aufgefangen, diesen in einen Behälter mit einem Fassungsvermögen von 20 Liter stellen und erst dann weiter spülen. Im Arbeitsbereich dürfen sich keine entzündlichen Dämpfe sammeln. Alle Reinigungshinweise beachten. Das Spritzgerät, der Schlauch und diese airless-Pistole müssen jeden Tag gründlich gereinigt werden, sonst kann die Farbe bzw der Lack festbacken und die Leistung des Geräts erheblich beeinträchtigen. Immer mit dem niedrigstmöglichen Druck sprühen, wenn Düse und Düsenschutz entfernt sind, und zum Reinigen von airless-Pistole, Schlauch und Spritzgerät Spiritus oder ein Lösungsmittel verwenden. Elektrostatische Aufladungen können zu Bränden oder Explosionen führen, wenn entzündliche Dämpfe vorhanden sind. Diese airless-Pistole beim Spülen fest in einen Metallbehälter halten.

FILTER AUSTAUSCHEN UND AUSBAUEN.

Den unteren Teil des Abzugbügels nach vorn ziehen, sodass er sich vom Griff löst (9). Den Griff vom airless-Pistolenkopf lösen und abnehmen (10). Den alten Filter aus dem airless-Pistolenkopf ziehen (11). Den neuen Filter mit dem konischen Ende zuerst in den airless-Pistolenkopf einschieben (12). Die Griffdichtung mit der flachen Seite zum airless-Pistolenkopf einschieben. Den Griff so weit in den airless-Pistolenkopf einschieben, bis er fest sitzt. Den Abzugbügel wieder in den Griff zurückschnappen lassen.

FILTERTABELLE.

Application	Type de filtre
Résine synthétique, peinture laquée, bruts, vernis colorés, azurs	Extra-fin
Peintures laquées d'apprêt, matières de remplissage, peinture de marquage, laques texturées	Fin
Émulsions, peintures au latex, peintures acryliques	Moyen
Peintures de remplissage, grandes surfaces	Grossier

UMWELTSCHUTZ.

Die Materialien und Bauteile, die für die Herstellung dieses Produkts verwendet wurden, können recycelt und wiederverwertet werden. Werku arbeitet mit einem Integrierten Abfallbewirtschaftungssystem, das die korrekte Entsorgung der Rückstände dieses Produkts abwickelt. Werfen Sie dieses Produkt nicht in den Haushaltsmüll. Werku bietet seinen Kunden einen kostenlosen Service, um diese Rückstände von einer der Verkaufsstellen, den vom Integrierten Abfallbewirtschaftungssystem eingerichteten Sammelstellen oder den Abfallsammelstellen Ihrer Gemeinde abzuholen.

GARANTIE UND KUNDENSERVICE.

Werku bietet eine Garantie der die Reparatur von Mängeln aufgrund von Material- oder Fabrikationsfehlern umfasst. Damit diese Garantie gewährleistet wird, müssen diese Mängel innerhalb des Gültigkeitszeitraums auftreten. Der Verbraucher hat das Recht auf kostenlose Reparatur von Mängeln (einschl. Versand-, Verarbeitungs- oder Materialkosten), entweder durch Reparatur oder durch Ersatz (falls erforderlich, durch ein späteres Modell). In jedem Fall akzeptiert Werku keinen Ersatz, wenn dieser einen unverhältnismäßigen Aufwand im Vergleich zu den Reparaturkosten darstellt. Diese Garantie berührt nicht die Rechte des Verbrauchers, die durch europäische oder nationale Gesetze festgelegt sind. Der Gültigkeitszeitraum dieser Garantie beträgt 3 Jahre. Der Gültigkeitszeitraum beginnt ab dem Datum des Kaufes durch den erstmaligen Verbraucher. Dieses Datum ist auf der Rechnung oder dem Kaufbeleg enthalten. Eine Reklamation im Zusammenhang mit dieser Garantie muss dem Werku Händler oder Werku Kundenservice vorgelegt werden. Hierzu muss diese Garantie ordnungsgemäß ausgefüllt, vom Händler gestempelt und zusammen mit der Rechnung oder dem Kaufbeleg vorgelegt werden. Für weitere Informationen zu dieser Garantie können sich der

Käufer oder der Händler telefonisch über +34 981 648 119 oder über E-Mail an info@werku.com mit dem Kundenservice in Verbindung setzen. Ausgenommen von dieser Garantie sind Mängel, die infolge von verschlissenen Teilen durch den Gebrauch oder eine andere Art von natürlichem Verschleiß verursacht wurden, Mängel aufgrund von Unaufmerksamkeit oder Nichtbefolgung der Bedienungsanleitung und unsachgemäßem Betrieb, eine Benutzung, die nicht dem Gebrauch entspricht, für den das Produkt bestimmt ist, ungewöhnliche Umweltfaktoren, Überlastung, unangemessene Wartung oder Reinigung, Mängel aufgrund der Verwendung von Zubehör, Ergänzungen oder Ersatzteilen, die keine Originalteile von Werku sind, wenn das Produkt durch Personal, das nicht zum Kundenservice gehört, ganz oder teilweise auseinander montiert, verändert oder repariert wurde oder kleine und für den Gebrauch und ordnungsgemäßen Betrieb unwesentliche Unregelmäßigkeiten. Durch Reparaturen und Ersatz wird der Gültigkeitszeitraum für diese Garantie weder verlängert noch neu festgelegt. Ersetzte Teile gehen in das Eigentum von Werku über. Wenn der Käufer das Produkt an den Kundenservice zurückgibt und dabei nicht die Bedingungen dieser Garantie erfüllt, gehen die Kosten und Gefahren zu Lasten des Käufers. Diese Garantie gilt auf dem Gebiet der Europäischen Union. Das für die Erfüllung der Garantie verantwortliche Unternehmen ist Werku Tools SA.

TECHNISCHE BERATUNG.

Werku stellt Ihnen seine technische Abteilung zur Verfügung, damit Sie alle Fragen, die zu unseren Produkten auftreten könnten, klären können. Wenn Sie sich mit unserem Team in Verbindung setzen möchten, senden Sie eine E-Mail an folgende Adresse: info@werku.com.

DÉCLARATION CONFORMITÉ CE.

Werku déclare que le pistolet airless WK501500 est en conformité avec les directives et normes européennes:
2006/42/CE
EN12621:2006+A1:2010.



La Coruña, Espagne, 01/09/2024
R Yáñez
Werku Tools SA

CARACTÉRISTIQUES TECHNIQUES.

Pompe airless	> 0.5 HP (375 W)
Pression travail	60-160 bar
Maximale Druck	250 bar
Fil entrée	NPS 1/4"
Fil sortie	BSP 7/8"
Température travail	5-40° C
Materialtemperatur	< 43° C
Poids net	0.380 kg
Pression acoustique LpA	89 dB(A)
Pression acoustique LwA	90.82 dB(A)
Vibration Ah	0.715 m/s ²

PICTOGRAMMES.

-  Lire manuel d'instructions
-  Porter protection oculaire
-  Porter protection auditive
-  Porter protection des mains
-  Porter protection respiratoire
-  Avertissement de surface chaude
-  Risque d'injection cutanée
-  Conformité européenne

CONSIGNES SÉCURITÉ.

Veuillez lire toutes les consignes de sécurité et tous les avertissements. Le non respect de l'ensemble des avertissements et des consignes figurant ci-dessous peut être la cause d'un choc électrique, d'un incendie et/ou de blessures graves. Conservez tous les avertissements et toutes les consignes pour vous y référer ultérieurement. Les accidents peuvent dans de nombreux cas être évités en identifiant les situations dangereuses avant qu'un accident ne se produise et en respectant fidèlement les procédures de sécurité adéquates. N'utilisez jamais ce pistolet airless dans les cas non spécifiés dans ce manuel.

PRÉCAUTIONS SÉCURITÉ.

Pensez toujours à votre sécurité. Toutes les réglementations nationales et locales concernant l'aération, la prévention des incendies et le fonctionnement doivent être observées. Risque: Blessure par projection. Un courant de liquide à haute pression produit par cet équipement peut percer la peau et les tissus sous-cutanés, et entraîner des blessures graves ou même une amputation. N'essayez pas de traiter une blessure par projection comme une simple coupure. Les blessures par projection peuvent entraîner une amputation. Consultez immédiatement un médecin. Indiquez à votre médecin le type de peinture ou d'agent de nettoyage par lequel la blessure a été provoquée. La pression maximale de travail de ce pistolet airlesspulvérisateur est de 250 bar. Ne dirigez jamais ce pistolet airless vers une partie du corps, quelle qu'elle soit. Ne laissez jamais une partie du corps entrer en contact avec le flux de liquide. Ne laissez jamais votre corps au contact d'une fuite dans le tuyau de liquide. Ne placez jamais vos mains devant ce pistolet airless. Les gants ne constituent pas un rempart suffisant contre les blessures par projection. Ne pointez jamais ce pistolet airless en direction d'une autre personne. Bloquez toujours la gâchette du pistolet airless, éteignez la pompe et vidangez toute la pression avant toute opération d'entretien, avant de nettoyer une buse ou une protection, avant de changer une buse ou si vous laissez l'appareil sans surveillance. La pression ne s'évacue pas simplement en éteignant le moteur. La manette d'amorceur/pulvérisateur doit être placée en position amorçage pour vidanger la pression. Consultez la procédure de décompression décrite dans le manuel de la pompe. Conservez toujours la protection de la buse en place

lorsque vous pulvérisiez. La protection de la buse fournit une certaine protection mais il s'agit principalement d'un système d'alarme. Enlevez toujours la buse de pulvérisation avant de rincer ou de nettoyer le système. Le tuyau peut présenter des fuites dues à l'usure, aux pincements et aux mauvaises utilisations. Toute fuite peut entraîner une projection de matériau dans la peau. Vérifiez soigneusement le tuyau avant chaque utilisation. N'utilisez jamais ce pistolet airless sans blocage de gâchette et sans protection de gâchette. Tous les accessoires doivent pouvoir travailler à la pression de travail maximale du pulvérisateur ou au-dessus. Ceci concerne les buses de pulvérisation, ce pistolet airless, les rallonges et le tuyau. Risque: Risque d'explosion dû à des matériaux incompatibles - entraîne des blessures graves ou des dégâts matériels. N'utilisez pas de matériaux contenant de l'eau de javel ou du chlore. N'utilisez pas de solvants à l'hydrocarbure hydrogéné tels que l'eau de javel, les produits anti-moisissure, le chlorure de méthylène et le trichloéthane. Ils ne sont pas compatibles avec l'aluminium. Prenez contact avec le fournisseur d'enduits pour plus d'informations concernant la compatibilité du matériau avec l'aluminium. Risque: Généralités. Peut entraîner des blessures sévères ou des dégâts matériels. Lisez attentivement toutes les instructions et les consignes de sécurité avant de faire fonctionner l'équipement. Ne pulvérisiez jamais à proximité de sources d'ignition: flammes nues, cigarettes (les cigares et pipes sont également des sources d'ignition), étincelles, fils chauds et surfaces chaudes, etc. Portez un équipement de protection des voies respiratoires lors de la pulvérisation. L'opérateur doit porter un masque de protection. Pour prévenir les accidents de travail, il est indispensable de respecter les instructions du fabricant concernant les matériaux, les solvants et les agents nettoyants lors de la préparation, du travail et du nettoyage de l'appareil. Il est nécessaire de porter des vêtements de protection, des protections oculaires et, dans certains cas, une crème de protection de la peau. Suivez attentivement les avertissements et con-signes du fabricant du matériau et du solvant. Un équipement d'extraction doit être installé par l'utilisateur conformément aux réglementations locales en vigueur. Les objets à pulvériser doivent être reliés à la masse. Avant chaque utilisation, vérifiez que les tuyaux ne présentent ni coupures, ni fuites, ni signes d'abrasion ou de renflement du revêtement. Vérifiez l'état et

le mouvement des raccords. Remplacez immédiatement les tuyaux s'ils sont en mauvais état. Ne réparez jamais un tuyau; remplacez-le par un tuyau à haute pression relié à la masse. Lorsque vous appuyez sur la détente, il se produit un mouvement de recul de la main qui tient ce pistolet airless. Le recul de ce pistolet airless est particulièrement puissant lorsque la buse a été démontée et lorsque la pompe sans air à haute pression a été réglée sur une pression élevée. Par conséquent, lors du nettoyage sans buse, réglez la valve de contrôle de la pression sur la pression minimale. N'utilisez que des pièces de rechange d'origine. L'utilisateur assume tous les risques s'il utilise des pièces qui ne correspondent pas aux spécifications minimales et aux dispositifs de sécurité du fabricant de la pompe. Toute décharge d'électricité statique de ce pistolet airless doit être dérivée vers la pompe à haute pression reliée à la masse par le tuyau conducteur à haute pression, comme indiqué. La température superficielle maximale correspond à la température admissible du produit. Ces dernières ainsi que la température ambiante admissible sont indiquées au chapitre caractéristiques techniques. Pour être certain que ce pistolet airless ne produise d'étincelles, évitez les chocs et tout travail sur l'unité avec des outils dans la zone explosive.

RISQUES RÉSIDUELS.

Les risques résiduels sont des risques qui ne peuvent être exclus, même lorsque l'équipement est utilisé aux fins prévues. Dans de tels cas, les endroits affectés par les risques résiduels seront indiqués à l'aide d'avertissements et/ou de panneaux d'interdiction.

Risque	Source / Cause	Incidence	Mesures préventives	Peut survenir pendant:
Blessure par injection	Flot de produit pulvérisé à haute pression	Blessure grave ou amputation	Ne jamais pointer le pistolet vers une partie du corps	Montage, utilisation
Explosion ou incendie	Électricité statique ou étincelles	Blessure grave	Utiliser le pistolet dans un endroit bien aéré. Mettre à la terre le pistolet	Utilisation
Vapeurs dangereuses	Vapeurs dangereuses du produit à pulvériser	Blessure grave	Utiliser le pistolet dans un endroit bien aéré. Se servir d'un masque	Utilisation

SÉCURITÉ ZONE TRAVAIL.

Conservez la zone de travail rangée et bien éclairée. Les zones mal rangées et mal éclairées sont sources d'accidents. Ne manipulez pas d'outils airless dans des environnements explosifs comme en présence de liquides, de gaz ou de pous-

sières inflammables. Maintenez les enfants et les curieux éloignés pendant que vous manipulez un outil airless. Les distractions peuvent être sources d'une perte de contrôle.

SÉCURITÉ PERSONNELLE.

Soyez vigilant et attentif à ce que vous faites et faites appel à votre bon sens quand vous manipulez un outil airless. N'utilisez pas d'outil airless si vous êtes fatigué ou sous l'influence de drogues, d'alcool ou de médicaments. Un moment de distraction pendant que vous manipulez des outils airless peut vous causer de graves blessures corporelles.

UTILISEZ DES EPI.

Porter des lunettes de protection selon EN166. Porter des gants de protection selon EN420 ou EN388. Porter une protection auditive selon EN352. Utiliser une protection respiratoire selon EN149. Si le type de travail l'exige, utiliser d'autres EPI précis.

NE TRAVAILLEZ PAS SUR LA POINTE DES PIEDS.

Maintenez vos pieds bien à plat sur le sol et conservez votre équilibre à tout moment. Cela vous permettra de mieux contrôler l'outil airless en cas d'imprévu.

HABILLEZ-VOUS EN CONSÉQUENCE.

Ne portez pas de vêtements flottants ou des bijoux. Éloignez vos cheveux, vos vêtements et vos gants des pièces en mouvement. Les vêtements flottants, les bijoux ou les cheveux longs peuvent être pris dans les pièces en mouvement. S'il existe des dispositifs pour la connexion de moyens d'extraction et de ramassage de la poussière, assurez-vous qu'ils soient branchés et qu'ils fonctionnent correctement. L'utilisation de ces dispositifs peut réduire les risques liés à la poussière.

ESPACE RANGEMENT.

Rangez les outils airless inutilisés hors de portée des enfants et n'autorisez pas leur maniement par des personnes non familiarisées avec ce type d'outils ou méconnaissant les consignes de sécurité. Les outils airless sont dangereux entre les mains d'utilisateurs non avertis.

ENTRETIEN.

Vérifiez que les parties mobiles ne sont pas désalignées ou entravées, qu'il n'y a pas de pièces cassées ou d'autres conditions qui peuvent affecter le

fonctionnement des outils airless. Les outils airless doivent être réparés avant leur utilisation quand ils sont endommagés. De nombreux accidents sont causés par des outils airless mal entretenus. Utilisez ces outils airless et leurs accessoires en respectant ces instructions et le mode d'utilisation prévu pour chaque type d'outils airless, en tenant compte des conditions de travail et de la tâche à effectuer. L'utilisation de l'outil airless à des fins autres que celles spécifiées pourrait provoquer une situation de danger. Faites réviser vos outils airless par un service officiel de réparation Werku en utilisant uniquement des pièces de rechange identiques. C'est une garantie de sécurité pour votre outil.

VÉRIFICATION ÉTAT.

Vérifiez que toutes les vis du outils airless sont parfaitement bien serrées. Sous des climats froids ou quand le pistolet peinture airless n'a pas été utilisé depuis longtemps, laissez le pistolet se réchauffer un peu en le faisant fonctionner à vide pendant quelques minutes afin de permettre une parfaite lubrification de ses composants internes. Assurez-vous que les possibles accessoires installés sont bien à leur place.

AVANT LE FONCTIONNEMENT.

Avant d'utiliser le pistolet, assurez-vous qu'il est fermement calé. Vérifiez que personne ne se trouve dans la zone d'action de ce pistolet airless quand vous effectuez des travaux dans des zones en hauteur.

PENDANT LE FONCTIONNEMENT.

Ne faites pas fonctionner ce pistolet airless s'il n'est pas bien maintenu. Faites-le fonctionner quand vous êtes sûr de le contrôler totalement. Ne le dirigez pas vers quelqu'un pendant son fonctionnement. Pendant l'opération, ce pistolet airless peut produire des vibrations. Les vis peuvent se dévisser petit à petit, ce qui peut provoquer une panne ou un accident.

FIN LE FONCTIONNEMENT.

Ne touchez pas les accessoires installés sur ce pistolet airless après son utilisation. Ils peuvent être très chauds et causer des brûlures. Certains matériaux sur lesquels vous travaillez peuvent contenir des substances chimiques ou des composants toxiques. Soyez attentif à ne pas inhaler ces substances et à ce que votre peau ne soit pas en contact avec. Utilisez les EPI conçus pour prévenir et vous protéger de ce type d'accidents.

DESCRIPTION PRODUIT.

Ce pistolet airless a été conçu pour effectuer des travaux de pulvériser à haute pression des matériaux de revêtement liquides. Observez ce schéma pour vous familiariser avec ce pistolet avant de l'utiliser.

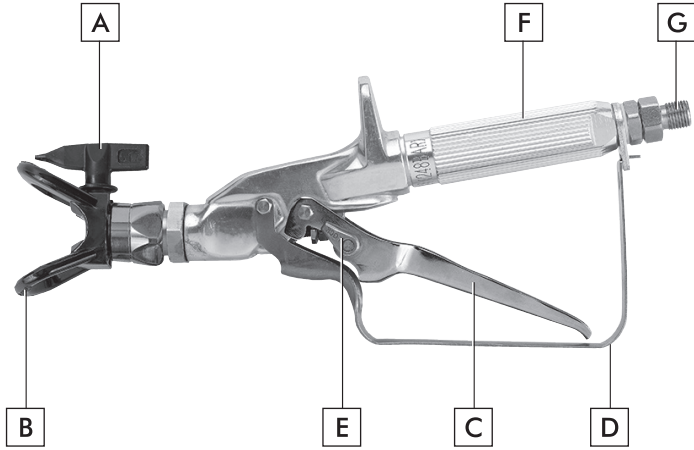

- A. Buse.
- B. Protecteur buse.
- C. Détente.
- D. Protecteur détente.
- E. Blocage détente.
- F. Poignée.
- G. Entrée matériau.

NOTICE UTILISATION.

Avant de mettre en marche ce pistolet airless, il est recommandé de lire attentivement toutes les instructions ci-dessous. Vous devrez également tenir compte des normes de prévention des accidents, des règlements et des directives pour les centres de travail, ainsi que des lois et restrictions en vigueur. Ce pistolet airless doit être utilisé uniquement par des personnes adéquatement formées à son maniement et respectant exclusivement les fins ici prévues.

COMPATIBILITÉ PRODUIT.

Compatible avec les vernis, les laques, les émaux, les impressions, les peintures polyuréthanes, les peintures acryliques, les peintures plastiques, les peintures en caoutchouc acrylique, les peintures au latex, les tempéras, les revêtements de toiture, les peintures anticorrosives et les couches épaisses.

BLOCAGE DÉTENTE.

Engagez toujours le blocage de la détente de ce pistolet airless lorsque le pistolet n'est pas utilisé (1). Pour bloquer la détente, faites tourner le blocage vers l'arrière à fond (2). Pour débloquer la détente, faites tourner le blocage derrière (3).

INSTALLATION.

N'essayez jamais de monter, changer, ou nettoyer ce pistolet airless, la buse ou la protection de la buse sans avoir déchargé la pression du système de pulvérisation. Respectez la procédure de décharge de pression indiquée dans le manuel du pulvérisateur. Utilisez toujours un système de protection de la buse pour plus de sécurité. Sachez que la protection seule n'évite pas les blessures par projection. Ne découpez jamais la protection de la buse. Engagez toujours le blocage de la détente de ce pistolet airless lorsque le pistolet n'est pas utilisé. Avant d'entretenir l'équipement, consultez les manuels d'utilisateur et respectez tous les avertissements. Installation du pulvérisateur. Consultez les instructions du manuel d'utilisateur du pulvérisateur. Montez un tuyau sans air relié à la masse sur l'entrée de matériau du pistolet airless. À l'aide de deux clés (une sur ce pistolet airless et une sur le tuyau), serrez fermement (4). Lorsque la buse et la protection de la buse sont démontées du pistolet airless, vous pouvez faire démarrer le pulvérisateur. Rincez et préparez le système de pulvérisation conformément aux stipulations du manuel d'utilisateur. Contrôlez le système de pulvérisation pour vous assurer que tous les raccords sont bien en bon état et qu'ils ne présentent aucune fuite. Exécutez la procédure de décharge de pression indiquée dans le manuel d'utilisateur. À l'aide d'un stylo ou d'un objet similaire, insérez le joint de la buse et le joint à l'arrière de la protection de la buse (5). Appuyez pour qu'ils se mettent bien en place. Insérez la buse dans l'encoche de la protection de buse (6). Enfilez la protection de la buse sur ce pistolet airless. Placez la protection de la buse dans la position de pulvérisation souhaitée, puis serrez fermement.

FONCTIONNEMENT.

Assurez-vous que la flèche indiquée sur la poignée de la buse pointe bien dans la direction de pulvérisation, vers l'avant. Faites démarrer le pulvérisateur. Consultez les instructions du manuel d'utilisateur du pulvérisateur. Réglez la pression du liquide sur le pulvérisateur jusqu'à ce que le produit soit complètement pulvérisé. Pulvérisez toujours à la pression minimale nécessaire pour obtenir les résultats souhaités. La buse de pulvérisation détermine la taille du schéma et de la couverture de pulvérisation. Si vous avez besoin d'une couverture plus importante, utilisez une buse plus grande plutôt que d'augmenter la pression du liquide.

DÉBOUCHER BUSE OBSTRUÉE.

Faites tourner la buse de 180° afin que la flèche dessinée sur la poignée pointe dans la direction de pulvérisation opposée (7). Appuyez une fois sur la détente de ce pistolet airless pour que la pression débouche la buse. N'appuyez jamais deux fois de suite sur la détente lorsque la buse est dans la position inversée. Continuez jusqu'à ce que la buse soit débouchée.

REPLACEMENT BUSE.

Buses peut être enlevé et remplacé facilement sans démontage de la goupille. Ne jamais tenter de changer ou de nettoyer la buse ou le déflecteur sans d'abord suivre la procédure de décompression. Effectuez la procédure de réduction de pression conformément au manuel d'instructions de l'équipement airless. Démontez la buse de l'encoche de la protection de buse. Insérez la nouvelle buse dans l'encoche de la protection de buse. La flèche indiquée sur la poignée de la buse doit être dirigée dans la direction de pulvérisation, vers l'avant.

DÉMONTAGE JOINT ET JOINT BUSE.

Démontez la buse et la protection de la buse du pistolet airless. Démontez le joint et le joint de la buse situé à l'arrière de la protection de la buse (8).

TAILLE BUSE.

Pour identifier les tailles de buse, utilisez la formule suivante. Une taille de buse 517 est utilisée dans cet exemple. Le premier chiffre multiplié par deux représente la taille du schéma de pulvérisation lorsque vous pulvérisez à une distance d'environ 12" (30 cm) de la surface de travail: $5 \times 2 = 10"$ (25 cm) schéma de pulvérisation. Les deux chiffres suivants représentent le diamètre de l'orifice de la buse: $17 = 0.017"$ (0.43 mm) orifice. Des buses de pulvérisation usées peuvent produire un schéma de pulvérisation de mauvaise qualité et par conséquent entraîner une production réduite, une mauvaise qualité de finition et du gaspillage de produits. Remplacez immédiatement les buses usées.

NETTOYAGE.

Il est très important de veiller à la propreté de ce pistolet airless pour garantir un fonctionnement sans problème. Rincez ce pistolet airless après chaque utilisation et rangez-le dans un endroit sec. Ne laissez pas ce pistolet airless ou une de ses pièces dans de l'eau ou des solvants.

INSTRUCTIONS SPÉCIALES NETTOYAGE.

Rincez toujours ce pistolet airless de préférence à l'extérieur et au moins à une longueur de tuyau de la pompe de pulvérisation. Si vous recueillez les solvants vidangés dans un conteneur en métal du 4 litres, placez celui-ci dans un conteneur vide du 20 litres, puis vidangez les solvants. La zone doit être totalement dé-barrassée des vapeurs inflammables. Respectez toutes les consignes de nettoyage. Le pulvérisateur, le tuyau et ce pistolet airless doivent être soigneusement nettoyés tous les jours, après utilisation. Le non-respect de cette consigne de nettoyage peut entraîner une accumulation du produit pulvérisé et donc une diminution considérable des performances de ce pistolet airless. Pulvérisez toujours à la pression minimale lorsque la buse de ce pistolet airless la protection de la buse sont absentes, lorsque vous utilisez des essences minérales ou d'autres solvants pour nettoyer le pulvérisateur, le tuyau ou ce pistolet airless. L'accumulation d'électricité statique peut entraîner un incendie ou une explosion en présence de vapeurs inflammables. Tenez ce pistolet airless fermement contre un conteneur en métal pendant le rinçage.

REPLACEMENT ET DÉMONTAGE FILTRE.

Tirez sur le bas de la protection de la détente vers l'avant pour qu'il se détache de la poignée (9). Dévissez et démontez la poignée de ce pistolet airless(10). Extrayez le filtre usagé de la tête de ce pistolet airless(11). Faites glisser le nouveau filtre, la partie fileté en premier, dans la tête de ce pistolet airless(12). Placez le joint de la poignée dans la tête de ce pistolet airless avec la partie plate du joint vers la tête du pistolet. Enfillez la poignée à fond sur la tête du pistolet airless. Encliquetez de nouveau la protection de la détente sur la poignée.

TABLEAU FILTRES.

Application	Type de filtre
Résine synthétique, peinture laquée, bruts, vernis colorés, azurs	Extra-fin
Peintures laquées d'apprêt, matières de remplissage, peinture de marquage, laques texturées	Fin
Émulsions, peintures au latex, peintures acryliques	Moyen
Peintures de remplissage, grandes surfaces	Grossier

PROTECTION ENVIRONNEMENT.

Les matériaux et composants utilisés pour fabriquer ce produit peuvent être réutilisés et recyclés. Werku a adhéré à un Système Intégré de Gestion qui se charge de l'élimination correcte des résidus

de ce produit. Ne jetez pas ce produit dans les ordures domestiques. Werku propose à ses clients un service gratuit de collecte de ces résidus dans tous ses points de vente, dans les points de collecte listés par le Système Intégré de Gestion ou dans les points de collecte de votre commune.

GARANTIE ET SERVICE TECHNIQUE.

Werku offre une garantie qui couvre la réparation des défauts résultant de défaillances dans le matériel ou la fabrication. Pour cela, les défauts doivent être constatés pendant la période de validité. Le consommateur a droit à la réparation gratuite des défauts (frais envoi, main d'œuvre et matériaux inclus), au moyen de la simple réparation ou par remplacement (le cas échéant, par un modèle postérieur). Dans tous les cas, Werku n'acceptera pas les remplacements s'ils représentent un coût disproportionné par rapport au coût de la réparation. Cette garantie n'affecte pas les droits du consommateur établis par les lois européennes ou nationales. La période de validité de cette garantie est de 3 ans. La période de validité débute à la date d'achat par le premier consommateur. Cette date figure sur la facture ou le ticket de caisse. Les réclamations en vertu de cette garantie doivent être présentées au distributeur de Werku ou au Service d'Assistance Technique de Werku. Pour cela, il est indispensable de présenter cette garantie dûment complétée et tamponnée par le distributeur, accompagnée de la facture ou du ticket d'achat. Pour toute information relative à cette garantie, l'acheteur et/ou le distributeur peut contacter le Service d'Assistance Technique au +34 981 648 119, ou par courrier électronique à info@werku.com. Sont exclus de cette garantie les défauts causés par des pièces usées résultant d'une utilisation naturelle, les défauts causés par le non respect ou la mauvaise application de la notice d'utilisation ou par une utilisation non conforme à celle à laquelle est destiné ce produit, par des facteurs environnementaux anormaux ou une surcharge, un entretien ou un nettoyage inadéquats, les défauts causés par l'utilisation d'accessoires ou de pièces de rechange qui ne sont pas des pièces d'origine Werku et si le produit a été totalement ou partiellement démonté, modifié ou réparé par du personnel autre que celui du Service d'Assistance Technique, ou s'il s'agit d'irrégularités minimales et insignifiantes pour une utilisation et un fonctionnement adéquats. Les réparations et remplacements

ne prolongent ni ne renouvellent le délai de validité de cette garantie. Les pièces remplacées sont la propriété de Werku. Si l'acheteur remet le produit au Service d'Assistance Technique en ne remplissant pas les conditions de cette garantie, les frais et risques du transport seront à sa charge. Cette garantie est valable sur le territoire de l'Union Européenne. L'entreprise responsable de l'application de cette garantie est Werku Tools SA.

ASSISTANCE TECHNIQUE.

Werku met à votre disposition son service technique pour répondre à toutes les questions sur ses produits. Si vous souhaitez contacter notre équipe, veuillez envoyer un courrier électronique à l'adresse suivante: info@werku.com.

DICHIARAZIONE CONFORMITÀ CE.

Werku dichiara che la pistola airless WK501500 è conforme alle direttive e alle norme europee:

2006/42/CE

EN12621:2006+A1:2010.



La Coruña, Spagna, 01/09/2024

R Yáñez

Werku Tools SA

CARATTERISTICHE TECNICHE.

Pompa airless	> 0.5 HP (375 W)
Pressione lavoro	60-160 bar
Pressione massima	250 bar
Filetto ingresso	NPS 1/4"
Filetto uscita	BSP 7/8"
Temperatura lavoro	5-40° C
Temperatura materiale	< 43° C
Peso netto	0.380 kg
Pressione acustica LpA	89 dB(A)
Pressione acustica LwA	90.82 dB(A)
Vibrazione Ah	0.715 m/s ²

PITTOGRAMMI.

Leggere manuale di istruzioni



Indossare protezione per gli occhi



Indossare protezioni uditive



Indossare protezioni per le mani



Indossare protezioni respiratoria



Avviso superficie calda



Pericolo di iniezione cutanea



Conformità europea

ISTRUZIONI SICUREZZA.

Leggere tutte le avvertenze di sicurezza e tutte le istruzioni. La mancata osservanza di tutte le avvertenze e le istruzioni elencate di seguito può provocare scosse elettriche, incendi e/o lesioni gravi. Salva tutti gli avvisi e le istruzioni per riferimento futuro. Gli incidenti possono essere prevenuti in molti casi notando una situazione pericolosa prima che si verifichi e osservando attentamente le procedure di sicurezza appropriate. Non utilizzare mai esta pistola airless per applicazioni diverse da quelle specificate in questo manuale.

MISURE SICUREZZA.

Preoccupati per la sicurezza. Devono essere osservate tutte le normative locali e nazionali in materia di ventilazione, prevenzione incendi e funzionamento. Pericolo: lesioni causate da iniezione. La corrente ad alta pressione prodotta da esta pistola airless può perforare la pelle e i tessuti sottocutanei, provocando gravi lesioni e possibili amputazioni. Consulta immediatamente un medico. Non trattare una ferita da iniezione come un semplice taglio. L'iniezione può portare ad amputazioni. Informare il medico del tipo di materiale o prodotto per la pulizia con cui si è verificata la lesione. La gamma massima di funzionamento di esta pistola airless è di 250 bar di pressione del liquido. Non puntare mai esta pistola airless su nessuna parte del corpo. Non toccare mai il flusso di liquido con nessuna parte del corpo. Non toccare alcuna perdita nel tubo con nessuna parte del corpo. Non mettere mai la mano davanti questa pistola airless. I guanti non saranno una protezione sufficiente contro le lesioni da iniezione. Non puntare mai esta pistola airless verso nessuno. Attivare sempre la sicura del grilletto di questa pistola airless, chiudere la pompa e scaricare tutta la pressione prima di eseguire lavori di manutenzione e riparazione, pulire l'ugello o la protezione, cambiare l'ugello o interrompere l'uso. La pressione non verrà rilasciata spegnendo il motore. La valvola di adescamento/spruzzo deve essere in adescamento per scaricare la pressione. Vedere la procedura di rilascio della pressione descritta nel manuale della pompa. Tenere sempre la protezione dell'ugello in posizione durante la spruzzatura. La protezione del boccaglio offre una certa protezione, ma è principalmente un dispositivo di avvertimento. Rimuovere sempre l'ugello di spruzzatura prima di risciacquare o pulire questa pistola airless. Perdite possono apparire nel tubo a causa di usura, attorcigliamento o uso improprio. Una perdita può

proiettare materiale sulla pelle. Controllare sempre il tubo prima dell'uso. Non utilizzare mai esta pistola airless se la sicura del grilletto non funziona o se la protezione del grilletto non è in posizione. Tutti gli accessori devono soddisfare o superare i valori nominali per la gamma di pressioni di esercizio dello spruzzatore ad alta pressione. Ciò include ugelli a spruzzo, prolunghe e tubo flessibile. Pericolo: il pericolo di esplosioni da materiali incompatibili può causare lesioni gravi o danni materiali. Non utilizzare materiali che contengono candeggina o cloro. Non utilizzare solventi idrocarburici alogenati come candeggina, fungicida, cloruro di metilene e tricloroetano. Non sono compatibili con l'alluminio. Contattare il proprio fornitore per la compatibilità del materiale con l'alluminio. Pericolo: generale. Possono derivarne lesioni gravi o danni materiali. Leggere tutte le istruzioni e le precauzioni di sicurezza prima di utilizzare questa pistola airless. Non spruzzare mai vicino a fonti di accensione, ad es. ad esempio fiamme libere, sigarette (anche sigari e pipe sono fonti di accensione), scintille, fili e superfici calde, ecc. Indossare un equipaggiamento respiratorio quando si spruzza con questa pistola airless. Una maschera protettiva deve essere fornita all'operatore. Al fine di evitare malattie professionali, devono essere osservate le norme del produttore relative ai materiali, ai solventi e ai prodotti per la pulizia utilizzati durante la preparazione, l'uso e la pulizia dell'airless spray. Indumenti protettivi, guanti, occhiali e, in alcuni casi, crema è necessario per proteggere la pelle. Seguire le istruzioni e le avvertenze del produttore del materiale o del solvente. L'utente deve installare l'attrezzatura di estrazione in conformità con le normative locali. Gli oggetti da spruzzare devono essere messi a terra. Ogni volta che si utilizza lo spray airless, controllare prima che tutti i tubi non presentino tagli, perdite, abrasioni o rigonfiamenti sul coperchio. Controllare i giunti per il movimento e per danni. Sostituire immediatamente un tubo se si scopre una di queste anomalie. Non riparare mai un tubo. Sostituire con un altro tubo flessibile ad alta pressione collegato a terra. Quando premi il grilletto, la mano che tiene esta pistola airless subisce una forza di rinculo. La forza di rinculo di esta pistola airless è particolarmente forte quando la punta viene rimossa e viene selezionata un'alta pressione per la pompa ad alta pressione. Quindi, quando si pulisce l'ugello, impostare la valvola di controllo della pressione al minimo. Utilizzare solo parti autorizzate dal produttore. L'utente si assume tutti i rischi e tutte le responsabilità quando

si utilizzano parti che non soddisfano le specifiche minime e i dispositivi di sicurezza del produttore di questa pistola airless. Qualsiasi scarica elettrostatica di esta pistola airless deve essere deviata alla pompa ad alta pressione collegata a terra tramite il tubo conduttivo ad alta pressione come stabilito. La temperatura superficiale massima corrisponde alla temperatura ammissibile del materiale. Questa e la temperatura ambiente ammessa sono riportate nel capitolo Dati tecnici. Per evitare scintille di questa pistola airless, evitare forze d'urto e qualsiasi lavoro sul dispositivo con strumenti se ci si trova in un'area a rischio di esplosioni.

RISCHI RESIDUI.

I rischi residui sono rischi che non possono essere esclusi, anche quando esta pistola airless viene utilizzata per lo scopo previsto. In tali casi, le aree corrispondenti alle aree a rischio residuo saranno indicate mediante cartelli di avvertimento o di divieto.

Rischio	Fonte / causa	Impatto	Misure precauzionali	Può verificarsi durante:
Lesione da iniezione	Flusso di liquido atomizzato ad alta pressione	Lesioni gravi o amputazioni	Non puntare la pistola in nessuna parte del corpo	Configurazione, funzionamento
Esplosione o incendio	Elettricità statica o scintille	Lesioni gravi	Utilizzare in un'area ben ventilata. Metti a terra la pistola	Operazione
Vapori pericolosi	Vapori pericolosi da materiale spray	Lesioni gravi	Utilizzare in area ben ventilata. Indossare una maschera	Operazione

SICUREZZA AREA LAVORO.

Mantenere l'area di lavoro pulita e ben illuminata. Le aree disordinate e scure causano incidenti. Non utilizzare gli strumenti airless in atmosfere esplosive, come in presenza di liquidi, gas o polveri infiammabili. Tenere lontani i bambini e gli astanti mentre si utilizza uno strumento airless. Le distrazioni possono farti perdere il controllo.

SICUREZZA PERSONALE.

Siate vigili, osservate cosa state facendo e usate il buon senso quando utilizzate uno strumento airless. Non utilizzare uno strumento airless quando si è stanchi o sotto l'effetto di droghe, alcol o farmaci. Un momento di distrazione durante l'utilizzo di strumenti airless può causare gravi lesioni personali.

INDOSSARE DPI.

Indossare occhiali protettivi secondo EN166. Indossare guanti protettivi secondo EN420 o EN388. Indossare protezioni acustiche secondo EN352.

Utilizzare una protezione respiratoria secondo EN149. Se il tipo di lavoro lo richiede, utilizzare altri DPI precisi.

NON LAVORARE CON LE CRAVATTA.

Tieni i piedi ben saldi a terra e mantieni sempre l'equilibrio. Ciò consente un migliore controllo dell'utensile airless in situazioni impreviste.

VISUALIZZA CORRETTAMENTE.

Non indossare abiti larghi o gioielli. Tieni i capelli, i vestiti e i guanti lontani dalle parti in movimento. Indumenti larghi, gioielli o capelli lunghi possono rimanere impigliati nelle parti in movimento. Se sono presenti dispositivi per il collegamento di mezzi di aspirazione e raccolta della polvere, assicurarsi che questi siano collegati e utilizzati correttamente. L'utilizzo di questi dispositivi può ridurre i rischi legati alla polvere.

DEPOSITO.

Conservare gli strumenti airless inattivi fuori dalla portata dei bambini e non consentire a persone che non hanno familiarità con gli strumenti airless o con queste istruzioni di utilizzare lo strumento. Gli strumenti airless sono pericolosi nelle mani di utenti inesperti.

MANUTENZIONE.

Verificare che le parti in movimento non siano disallineate o bloccate, che non vi siano parti rotte o altre condizioni che potrebbero influenzare il funzionamento degli strumenti airless. Gli strumenti airless vengono riparati prima dell'uso, quando sono danneggiati. Molti incidenti sono causati da strumenti airless in cattive condizioni. Utilizzare lo strumento airless e gli accessori secondo queste istruzioni e nel modo previsto per il particolare tipo di strumento airless, tenendo conto delle condizioni di lavoro e del lavoro da svolgere. L'utilizzo di strumenti airless per applicazioni diverse da quelle previste potrebbe causare una situazione pericolosa. Fate controllare il vostro strumento airless da un servizio di riparazione ufficiale Werku utilizzando solo parti di ricambio identiche. Ciò garantirà il mantenimento della sicurezza dello strumento airless.

CONTROLLO CONDIZIONI.

Controllare che tutte le viti delle utensili airless siano ben serrate. Quando fa freddo o quando le utensili airless è stata fuori uso per molto tempo,

lasciate che si riscaldi un po' facendola girare al minimo per qualche minuto, al fine di permettere una perfetta lubrificazione dei componenti interni. Assicuratevi che tutti gli accessori installati siano perfettamente in posizione.

PRIMA FUNZIONAMENTO.

Assicurarsi sempre prima di utilizzare esta pistola airlessche sia saldamente supportata. Assicurarsi che nessuno si trovi nell'area di influenza di esta pistola airlessquando si lavora in aree elevate.

DURANTE FUNZIONAMENTO.

Non lasciare le utensili airless in funzione senza che sia saldamente assicurata. Azionare le utensili airless quando si è sicuri di averne il pieno controllo. Non puntare le utensili airless verso nessuno durante il funzionamento. Durante il funzionamento, le utensili airless può vibrare. Le viti possono gradualmente allentarsi, il che può causare un guasto o un incidente. Tenere le mani lontane dalle parti in movimento della pistola a schiuma.

FINE FUNZIONAMENTO.

Non toccare gli accessori installati sulesta pistola airless dopo l'uso. Possono essere molto calde e provocare ustioni. Alcuni materiali su cui lavori possono contenere sostanze chimiche o componenti che possono essere tossici. Fare attenzione a prevenire l'inalazione di queste sostanze o il contatto con la pelle. Utilizzare i DPI progettati per prevenire e proteggersi da tali incidenti.

DESCRIZIONE PRODOTTO.

Questa pistola airless è stata progettata per l'atomizzazione ad alta pressione di materiali vernicianti liquidi. Segui questo diagramma per familiarizzare con esta pistola airless prima di usarlo.

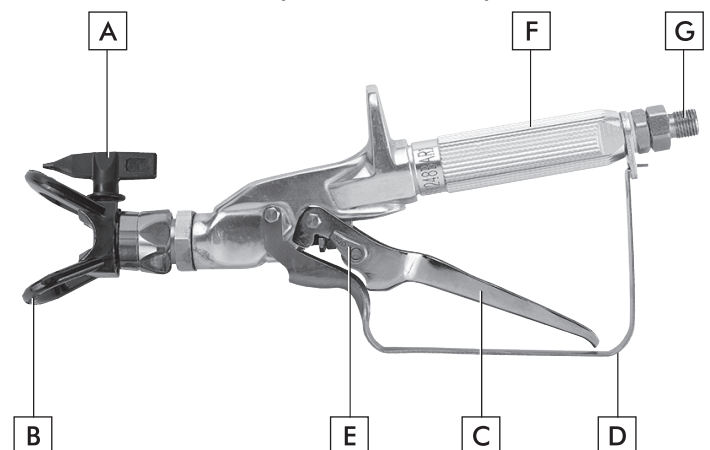

- A. Bocchino.
- B. Protezione ugello.
- C. Attivatore.
- D. Protezione grilletto.
- E. Sicurezza grilletto.
- F. Maniglia.
- G. Prendi del materiale.

ISTRUZIONI USO.

Prima di mettere in funzione questa pistola airless, si consiglia di leggere completamente ed attentamente tutte le istruzioni indicate. Allo stesso modo, devono essere tenute in considerazione le norme antinfortunistiche, i regolamenti e le direttive per i centri di lavoro, le leggi e i divieti vigenti. Questa pistola airless deve essere utilizzata solo da persone adeguatamente istruite nella sua manipolazione ed esclusivamente secondo gli scopi previsti.

COMPATIBILITÀ PRODOTTO.

Compatibile con vernici, lacche, smalti, primer, vernici poliuretatiche, vernici acriliche, vernici plastiche, vernici in gomma acrilica, vernici al lattice, tempere, rivestimenti per tetti, vernici anticorrosive e film spessi.

SICUREZZA GRILLETTO.

Innestare sempre la sicurezza del grilletto quando non si utilizza questa pistola airless (1). Per bloccare il grilletto ruotare la sicura fino all'arresto (2). Per sbloccare il grilletto, ruotare indietro il blocco del grilletto (3).

AMBIENTAZIONE.

Non tentare mai di montare, cambiare o pulire questa pistola airless, l'ugello o la protezione dell'ugello senza prima rilasciare la pressione dal sistema di spruzzatura. Seguire la procedura di scarico della pressione descritta nel manuale dello spruzzatore. Indossare sempre una protezione di sicurezza per una maggiore protezione contro le iniezioni. Si noti che lo scudo da solo non impedisce l'iniezione. Non tagliare mai la protezione del boccaglio. Attivare sempre la sicura del grilletto quando non si utilizza questa pistola airless. Prima di eseguire interventi di manutenzione e riparazione sull'apparecchiatura, consultare i manuali d'uso e prestare attenzione a tutte le avvertenze. Imposta lo spruzzatore. Vedere le istruzioni nel manuale dell'utente dello spruzzatore. Collegare un tubo di spruzzatura ad alta pressione con messa a terra all'ingresso del materiale di questa pistola airless.

Utilizzare due chiavi (una per la pistola e una per il tubo) e serrare saldamente (4). Con la punta e la protezione rimosse di questa pistola airless, avviare lo spruzzatore. Sciacquare e preparare il sistema di nebulizzazione secondo il manuale d'uso dell'irroratrice. Ispezionare il sistema di spruzzatura per assicurarsi che tutti i raccordi siano sicuri e che non vi siano perdite. Eseguire la procedura di scarico della pressione descritta nel manuale dello spruzzatore. Utilizzando una penna o un oggetto simile, inserire la guarnizione del boccaglio e posizionarla saldamente sul retro della protezione del boccaglio (5). Premere per terminare la regolazione. Inserire l'ugello nella fessura della protezione (6). Avvitare la protezione dell'ugello sulla pistola a spruzzo airless. Posizionare la protezione nella posizione di spruzzatura desiderata e serrare saldamente.

FUNZIONAMENTO.

Assicurarsi che la freccia sull'impugnatura della punta punti direttamente al punto da spruzzare. Avvia lo spruzzatore. Vedere le istruzioni nel manuale dell'utente dello spruzzatore. Regolare la pressione del liquido dello spruzzatore fino a quando la sostanza è completamente atomizzata. Spruzzare sempre con la pressione minima necessaria per ottenere il risultato desiderato. L'ugello determina la dimensione del getto e la sua portata. Se hai bisogno di una portata più lunga, usa un ugello più grande invece di aumentare la pressione del liquido.

UGELLO TAPPATO PULITO.

Ruotare l'ugello di 180° in modo che la freccia sull'impugnatura dell'ugello punti nella direzione opposta allo spruzzo (7). Premere una volta il grilletto di questa pistola airless per consentire alla pressione di rilasciare l'ostruzione. Non premere mai il grilletto più di una volta con l'ugello capovolto. Ripetere questa procedura finché l'ostruzione dell'ugello non è pulita.

CAMBIO UGELLO.

Le punte possono essere facilmente rimosse e sostituite senza dover smontare la pistola. Non tentare mai di cambiare o pulire la punta o la protezione della punta senza prima aver eseguito la procedura di sfogo della pressione. Eseguire la procedura di riduzione della pressione secondo il manuale di istruzioni dell'apparecchiatura airless. Rimuovere l'ugello dalla scanalatura della sua pro-

tezione. Inserire il nuovo ugello nella fessura della protezione. La freccia sull'impugnatura della punta deve puntare direttamente al punto da spruzzare.

RIMOZIONE GUARNIZIONE TENUTA E GUARNIZIONE UGELLO.

Rimuovere la punta e la protezione di questa pistola airless. Rimuovere la guarnizione e la guarnizione dell'ugello dal retro della protezione dell'ugello (8).

DIMENSIONE UGELLO.

Per identificare le dimensioni degli ugelli, utilizzare la seguente formula. In questo esempio verrà utilizzata una dimensione dell'ugello 517. La prima cifra moltiplicata per due rappresenta la dimensione del modello di spruzzo quando si spruzza 12 "(30 cm) dalla superficie di lavoro: $5 \times 2 = 10$ " (25 cm). Le altre due cifre rappresentano il diametro dell'orifizio dell'ugello $17 = 0,017$ " (0,43 mm). Gli ugelli usurati influenzeranno negativamente il modello di spruzzo, riducendo la produzione, le finiture scadenti e lo spreco di materiale. Sostituire immediatamente gli ugelli usurati.

PULIZIA.

Affinché esta pistola airless funzioni senza problemi, è importante mantenerla pulita. Risciacquare esta pistola airless ogni volta che la si utilizza e conservarla in un luogo asciutto. Non lasciare esta pistola airless le sue parti in acqua o solventi.

ISTRUZIONI SPECIALI PULIZIA.

Sciacquare sempre esta pistola airless preferibilmente all'esterno e ad almeno un tubo di distanza dalla pompa a spruzzo. Se raccogli i solventi usati in un contenitore di metallo da 4 litri, mettilo in un contenitore vuoto da 20 litri, quindi risciacqua con i solventi. Non ci dovrebbero essere vapori infiammabili nell'area. Segui tutte le istruzioni per la pulizia. Lo spruzzatore, il tubo e esta pistola airless devono essere puliti accuratamente ogni giorno dopo l'uso, altrimenti i materiali potrebbero accumularsi, compromettendo le prestazioni dell'apparecchio. Spruzzare sempre alla pressione minima con l'ugello e la protezione dell'ugello rimossi quando si utilizza acqua o qualsiasi altro solvente per pulire lo spruzzatore, il tubo o questa pistola airless. L'accumulo di elettricità statica può causare incendi o esplosioni se sono presenti vapori infiammabili. Tenere saldamente esta pistola airless contro un contenitore di metallo durante il risciacquo.

SOSTITUZIONE E RIMOZIONE FILTRO.

Tirare verso il basso la parte inferiore del ponticello per sganciarlo dal gruppo impugnatura (9). Allentare il gruppo dell'impugnatura e rimuoverlo dalla testa di esta pistola airless (10). Rimuovere il vecchio filtro dalla testa di esta pistola airless (11). Inserire il nuovo filtro, prima l'estremità conica, nella testa di esta pistola airless (12). Posizionare la guarnizione dell'impugnatura sulla testa di esta pistola airless con il lato piatto della guarnizione rivolto verso la testa. Avvitare il gruppo impugnatura sulla testa di esta pistola airless finché non è sicuro. Riattaccare la protezione del grilletto al gruppo dell'impugnatura.

TABELLA FILTRI.

Applicazione	Tipo di filtro
Resine sintetiche, smalti, vernici trasparenti, coloranti, azzurri	Superfine
Smalti di base, smalti di fondo, riempitivi, pitture per segnaletica, smalti strutturati	Sottile
Emulsioni, vernici al lattice, vernici acriliche	Metà
Pitture di fondo, superfici di grandi dimensioni	Grosso

PROTEZIONE AMBIENTALE.

I materiali e i componenti utilizzati per realizzare questo prodotto possono essere riutilizzati e riciclati. Werku aderisce ad un Sistema di Gestione Integrato che è responsabile della corretta eliminazione dei rifiuti da questo prodotto. Non smaltire questo prodotto nei rifiuti domestici. Werku offre ai propri clienti un servizio gratuito per la rimozione di detti rifiuti presso uno qualsiasi dei suoi punti vendita, presso i punti di raccolta previsti dal Sistema di Gestione Integrato o presso i punti puliti della vostra località.

GARANZIA E SERVIZIO TECNICO.

Werku offre una garanzia che copre la riparazione dei difetti che risultano essere dovuti a difetti di materiali o di fabbricazione. Per questo è essenziale che i difetti si verifichino entro il periodo di validità. Il consumatore ha diritto alla riparazione gratuita dei difetti (comprese le spese di spedizione, la manodopera e i materiali), mediante riparazione o sostituzione (se necessario con un modello successivo). In ogni caso Werku non accetterà sostituzioni qualora rappresentino un costo sproporzionato rispetto al costo della riparazione. Questa garanzia non pregiudica i diritti del consumatore stabiliti dalle leggi europee o nazionali. Il periodo di validità di questa garanzia è di 3 anni. Il periodo di validità inizia a decorrere dalla data di acquisto

da parte del primo consumatore. Questa data è indicata sulla fattura o sulla ricevuta d'acquisto. Il reclamo in base a questa garanzia deve essere presentato al distributore di Werku o al Servizio di Assistenza Tecnica di Werku. A tal fine, è indispensabile presentare questa garanzia debitamente compilata e timbrata dal distributore, insieme alla fattura o alla ricevuta d'acquisto. Per qualsiasi informazione su questa garanzia, l'acquirente e/o il distributore possono contattare il Servizio di Assistenza Tecnica per telefono al +34 981 648 119 o per e-mail a info@werku.com. Sono esclusi da questa garanzia i difetti che sono stati causati da parti usurate dall'uso o da altra usura naturale, i difetti che sono stati causati dall'inosservanza o dal mancato rispetto delle istruzioni per l'uso e il funzionamento, o da applicazioni che non sono conformi all'uso previsto di questo prodotto, o da fattori ambientali anormali, o sovraccarico, manutenzione o pulizia inadeguata, difetti causati dall'uso di accessori, complementi o pezzi di ricambio non originali Werku, se il prodotto è stato totalmente o parzialmente smontato, modificato o riparato da personale esterno al Servizio di Assistenza Tecnica o la presenza di piccole irregolarità irrilevanti per il suo corretto uso e il suo adeguato funzionamento. Le riparazioni e le sostituzioni non estendono o rinnovano il periodo di validità di questa garanzia. Le parti sostituite diventano proprietà della Werku. Qualora l'acquirente invii il prodotto al Servizio di Assistenza Tecnica, non rispettando le condizioni della presente garanzia, le spese e i rischi di trasporto saranno a carico dell'acquirente. Questa garanzia è valida all'interno dell'Unione Europea. La società responsabile dell'adempimento di questa garanzia è la Werku Tools SA.

CONSIGLIO TECNICO.

Werku mette a tua disposizione il suo ufficio tecnico per rispondere a qualsiasi domanda che possa sorgere sui suoi prodotti. Nel caso in cui desideri stabilire un contatto con il nostro team, invia un'e-mail all'indirizzo info@werku.com.

CE CONFORMITEITSVERKLARING.

Werku verklaart dat de WK501500 airless pistool in overeenstemming is met de Europese richtlijnen en normen:
2006/42/CE
EN12621:2006+A1:2010.



La Coruña, Spanje, 01/09/2024
R Yáñez
Werku Tools SA

TECHNISCHE EIGENSCHAPPEN.

Airless pomp	> 0.5 HP (375 W)
Werkdruk	60-160 bar
Maximale druk	250 bar
Ingangsdraad	NPS 1/4"
Uitgangsdraad	BSP 7/8"
Werk temperatuur	5-40° C
Materiaal temperatuur	< 43° C
Netto gewicht	0.380 kg
Akoestische druk LpA	89 dB(A)
Akoestische druk LwA	90.82 dB(A)
Vibratie Ah	0.715 m/s ²

PICTOGRAMMEN.

-  Instructiehandleiding lezen
-  Oogbescherming dragen
-  Gehoorbescherming dragen
-  Handbescherming dragen
-  Ademhalingsbescherming dragen
-  Waarschuwing voor heet oppervlak
-  Gevaar voor injectie door de huid
-  Europese conformiteit

VEILIGHEIDSINSTRUCTIES.

Lees alle beveiligingswaarschuwingen en alle instructies. Het niet opvolgen van alle hieronder vermelde waarschuwingen en instructies kan leiden tot elektrische schokken, brand en/of ernstig letsel. Bewaar alle waarschuwingen en voorschriften voor toekomstig gebruik. Ongevallen kunnen meestal worden voorkomen door erkenning van een potentiële gevaarlijke situatie voordat deze plaatsvindt en door het observeren van de juiste veiligheidsprocedures. Deze airless pistool niet gebruiken voor andere toepassingen dan die in deze handleiding zijn gespecificeerd.

VEILIGHEIDSRICHTLIJNEN.

Neem altijd de veiligheidsvoorschriften in acht. Alle lokale en nationale verordeningen inzake ventilatie, brandpreventie en bediening moeten in acht worden genomen. Gevaar: Persoonlijk letsel door injectie. Een straal onder hoge druk afkomstig uit deze airless pistool is krachtig genoeg om de huid en het onderliggende weefsel binnen te dringen, hetgeen kan leiden tot ernstig persoonlijk letsel waarbij zelfs amputatie noodzakelijk kan blijken. Behandel persoonlijk letsel tgv injectie niet als een simpele snee. Injectie kan tot amputatie leiden. Raadpleeg onmiddellijk een arts. Breng uw arts op de hoogte met welk soort coatingmateriaal of reinigingsmiddel het letsel is veroorzaakt. De maximaal toegestane bedrijfsdruk van dit airless pistool bedraagt 250 bar. Nooit dit airless pistool op enig lichaamsdeel richten. Nooit een lichaamsdeel in de vloeistofstraal houden. Niet met een lichaamsdeel een eventuele lekkage in de vloeistofslang proberen af te dichten. Nooit uw hand voor dit airless pistool houden. Handschoenen geven geen bescherming tegen persoonlijk letsel door injectie. Nooit dit airless pistool op een persoon richten. Altijd de trekker van dit airless pistool vergrendelen, de compressor uitschakelen en de druk laten ontsnappen voordat u het apparaat een onderhoudsbeurt geeft, de spuitmond of beschermkap daarvan schoonmaakt, de spuitmond verwisselt of het apparaat onbeheerd achterlaat. Uitschakelen van de compressormotor betekent niet automatisch dat het systeem drukloos wordt. De prime/spray (doorspuiten/spuiten) selectiehandel in de stand prime zetten om de druk te laten ontsnappen. Voor gedetailleerde informatie over de te volgen procedure voor het drukloos maken van het apparaat, zie de compressorhandleiding. Altijd de beschermkap van de spuitmond tijdens het spuiten op zijn plaats

laten. De beschermkap van de spuitmond geeft enige bescherming, maar is hoofdzakelijk een waarschuwingmiddel. Altijd de spuitmond verwijderen alvorens het systeem door te spoelen of te reinigen. Er kan lekkage in de slang ontstaan ten gevolge van slijtage, knikken van de slang of verkeerd gebruik. Een lek kan de oorzaak zijn van het feit dat spuitlak in de huid terechtkomt. Controleer de slang voor elk gebruik. Nooit een airless pistool gebruiken waarvan de vergrendeling van de trekker niet werkt en de beschermkap van de trekker niet op de juiste plaats zit. Alle accessoires dienen minimaal geschikt te zijn voor gebruik op de maximale toegestane bedrijfsdruk van de nevelspuitinstallatie. Dit geldt tevens voor de spuitmonden, verlengstukken en slang. Gevaar: Explosiegevaar tgv gebruik van ongeschikte stoffen. Dit heeft ernstig persoonlijk letsel of materiële schade tot gevolg. Gebruik geen stoffen die bleekmiddel of chloor bevatten. Gebruik geen oplosmiddelen die halogeenkoolwaterstoffen bevatten, zoals bleek, meeldauwbestrijdingsmiddel, methylchloride en trichloroethaan. Deze zijn ongeschikt voor gebruik in combinatie met aluminium. Neem contact op met uw coating-fabrikant inzake de geschiktheid van stoffen op aluminium. Gevaar: Algemeen. Dit kan ernstig persoonlijk letsel of materiële schade tot gevolg hebben. Lees alle instructies en veiligheidsvoor-zorgmaatregelen voordat u dit airless pistool bedient. Spuit nooit dichtbij een ontstekingsbron zoals open vuur, sigaretten (ook sigaren en pijpen zijn ontstekingsbronnen), vonken, hete elektriciteitskabels en hete oppervlakten. Draag een beademingsuitrusting wanneer u aan het spuiten bent. Degene die dit airless pistool bedient, dient een veiligheidsmasker te dragen. Volg de voorschriften van de fabrikant van de stoffen, oplosmiddelen en reinigingsmiddelen wanneer u het apparaat voorbereidt, ermee werkt of dit reinigt, om te voorkomen dat u ziek wordt op uw werk. Veiligheidskleding, -handschoenen en -bril en, in sommige gevallen, ook veiligheids crème zijn noodzakelijk om de huid te beschermen. Volg de waarschuwingen en instructies van de fabrikant van het coatingmateriaal en de oplosmiddelen op. Afzuigapparatuur dient door de gebruiker geïnstalleerd te worden overeenkomstig de ter plekke geldende voorschriften. De te spuiten objecten moeten geard zijn. Controleer voor elk gebruik alle slangen op inkervingen, lekkage, slijtage of uitstulping van de omhulling. Controleer op schade van of speling in verbindingstukken. Vervang de slang meteen indien zich een van deze situaties voordoet. Repareer

een slang nooit. Vervang de slang door een andere gearde hogedrukslang. Bediening van de trekker veroorzaakt een terugslag van de hand die dit airless pistool vasthoudt. De terugslag van dit airless pistool is bijzonder krachtig wanneer de spuitmond is verwijderd en de compressor op een hoge spuitdruk is ingesteld. Zet de drukregelaar op de laagst mogelijke stand alvorens de spuitmond te verwijderen en de apparatuur te reinigen. Gebruik alleen onderdelen die door de fabrikant zijn goedgekeurd. De gebruiker neemt alle risico's en de aansprakelijkheid op zich wanneer hij onderdelen gebruikt die niet voldoen aan de minimale specificaties en veiligheidsrichtlijnen zoals opgesteld door de fabrikant van dit airless pistool. Alle afvoer van statische elektriciteit van dit airless pistool dient, zoals voorgeschreven, via de geleidende hogedrukslang naar de gearde hogedrukcompressor te worden afgeleid. De max oppervlaktetemperatuur komt overeen met de toegestane materiaal-temperatuur. Deze en de toegestane omgevingstemperatuur zijn in het hoofdstuk technische gegevens te vinden. Oefen geen overmatige kracht uit op de apparatuur en werk niet met gereedschap aan de installatie in ruimtes waar explosiegevaar bestaat, om vonkvorming te voorkomen.

RESTRISICO'S.

Restrisico's zijn risico's, die niet uitgesloten kunnen worden, zelfs wanneer de apparatuur gebruikt wordt voor het beoogde doel. In dergelijke gevallen zullen de toepasselijke gebieden van de actuele restrisico's gesignaleerd worden door waarschuwings- en / of verbodssignalen.

Risico	Bron / Oorzaak	Gevolg	Preventieve maatregelen	Kan zich voordoet tijdens:
Injectie-letsel	Stroom van de verstoven vloeistof onder hoge druk	Ernstig letsel of amputatie	Richt nooit het pistool op een deel van het lichaam	Installatie, Bediening
Explosie of brand	Statische elektriciteit of vonken	Ernstig letsel	Gebruik een goed geventileerde ruimte. Aard dit airless pistool	Bediening
Gevaarlijke dampen	Gevaarlijke dampen van het spuitmateriaal	Ernstig letsel	Gebruik een goed geventileerde ruimte. Gebruik een masker	Bediening

WERKOMGEVING VEILIGHEID.

Hou de werkomgeving schoon en goed verlicht. Een rommelige of onverlichte werkomgeving kan ongevallen verrichten. Gebruik geen airless gereedschap in explosieve omgevingen, zoals in de aanwezigheid van brandbare vloeistoffen, gassen of sto-

ffen. Houw kinderen en nieuwsgierigen uit de buurt tijdens het gebruiken van een airless gereedschap. Afleidingen kunnen controleverlies veroorzaken.

PERSOONLIJKE VEILIGHEID.

Blijf alert, let op wat u doet en gebruik uw gezond verstand bij het bedienen van een airless gereedschap. Gebruik geen airless gereedschap wanneer u moe of onder invloed bent van drugs, alcohol of medicijnen. Een moment van onoplettendheid bij het gebruik van airless gereedschap kan ernstige persoonlijke schade veroorzaken.

GEBRUIK PBM'S.

Draag een veiligheidsbril volgens EN166. Draag beschermende handschoenen volgens EN420 of EN388. Draag gehoorbescherming volgens EN352. Gebruik adembescherming volgens EN149. Gebruik andere nauwkeurige PBM's als het soort werk dit vereist.

NIET OP DE TENEN WERKEN.

Houw de voeten goed op de grond en blijf in ieder moment in evenwicht. Dit vergemogelijkt een betere controle van het airless gereedschap in onverwachte situaties.

GESCHIKTE KLEDING DRAGEN.

Draag geen losse kleding of sieraden. Houw uw haar, kleding en handschoenen uit de buurt van bewegende delen. Losse kleding, sieraden en lange haren kunnen door bewegende delen worden opgenomen. Als er apparaten zijn voor de verbinding van extractiemiddelen en stofverzamelaars, zorg erdan voor dat ze zijn aangesloten en juist worden gebruikt. Het gebruik van deze apparaten kan gevaren die met stof te maken hebben verminderen.

OPSLAG.

Airless gereedschap dat niet in gebruik is moet worden opgelagen buiten het bereik van kinderen en mag niet worden gebruikt door personen zonder ervaring met airless gereedschap of door mensen die deze instructies niet kennen. Airless gereedschap is gevaarlijk in de handen van onervaren gebruikers.

ONDERHOUD.

Controleer of bewegende delen niet los zitten of vastgelopen zijn, of er geen gebroken onderdelen of andere omstandigheden zijn die de werking van airless gereedschappen kunnen beïnvloeden. Air-

less gereedschap moet worden gerepareerd voor gebruik en wanneer deze beschadigd zijn. Veel ongelukken worden veroorzaakt door slecht onderhouden airless gereedschap. Gebruik airless gereedschap en accessoires volgens deze instructies en op de wijze die voor het specifieke type airless gereedschap geldt, rekening houdend met de werkomstandigheden en het te ontwikkelen werk. Het gebruik van airless gereedschap voor andere dan de voorziene toepassingen kan tot gevaarlijke situaties leiden. Laat uw airless gereedschap controleren en repareren door een officiële Werku reparatieservice en gebruik alleen originele vervangingsonderdelen. Dit zal de veiligheid van het airless gereedschap in stand houden.

CONDITIE CONTROLE.

Zorg ervoor dat alle schroeven in de Airless pistool perfect zijn vastgedraaid. Laat de Airless pistool opwarmen door deze leeg te gebruiken gedurende koude klimaten of als de Airless pistool een lange periode niet gebruikt is, om ervoor te zorgen dat alle interne componenten perfect gesmeerd worden. Zorg ervoor dat de eventuele geïnstalleerde accessoires perfect aangebracht zijn en op zijn plaats zitten.

VOR HET WERKEN.

Voordat u dit airless pistool gebruikt, zorg ervoor dat u stevig staat. Controleer of er niemand onder dit airless pistool influentiezonaal staat indien u in de hoogte werkt.

TIJDENS HET WERKEN.

De Airless pistool niet laten werken zonder deze stevig vast te houden. Laat deze allen werken als u zeker bent dat u volledige controle over de Airless pistool heeft. Richt de Airless pistool nooit op iemand terwijl deze in gebruik is. Bij gebruik van de Airless pistool kunnen trillingen optreden. Schroeven kunnen geleidelijk loskomen en mogelijk storingen of ongevallen veroorzaken. Houw uw handen uit de buurt van alle bewegende delen van de Airless gereedschap.

NA HET WERKEN.

Na gebruik, niet de geïnstalleerde accessoires in dit airless pistool aanraken. Deze kunnen heet zijn en brandwonden veroorzaken. Sommige materialen waarmee gewerkt is kunnen chemicaliën of giftige componenten bevatten. Vermijd het inademen van deze stoffen of met deze in contact ko-

men met de huid. Gebruik PBM's ter voorkoming en bestrijding van incidenten van deze aard.

PRODUCT BESCHRIJVING.

Dit airless pistool is ontworpen om vloeibare coatingstoffen onder hoge druk te vernevelen. Raadpleeg dit plan om voor gebruik vertrouwd te raken met dit airless pistool.

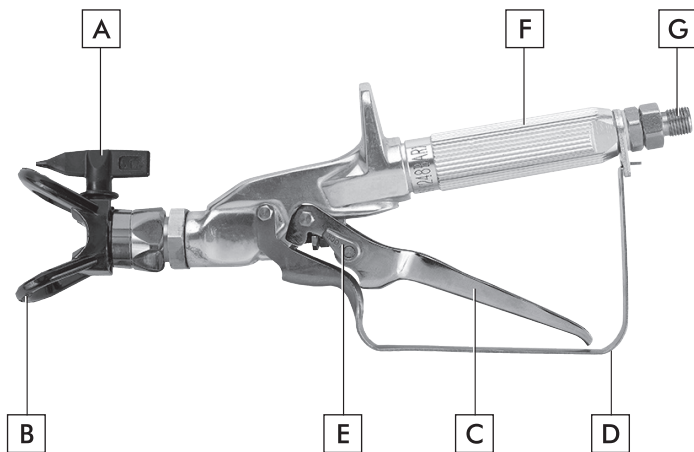

- A. Spuitmond.
- B. Spuitmond beschermkap.
- C. Trekker.
- D. Trekker beschermkap.
- E. Trekker vergrendeling.
- F. Hendel.
- G. Materiaal inlaatzijde.

GEBRUIKSAANWIJZING.

Voordat dit airless pistool gebruikt, is het raadzaam om alle aangegeven instructies zorgvuldigheid en voltooid te lezen. Ook moeten ongeval- en preventieregels, werkcentra voorschriften, richtlijnen, huidige wetten en beperkingen in rekening worden gehouden. De verfspuitpistool mag alleen worden gebruikt door personen die adequaat getraind zijn in de behandeling ervan, en alleen voor de doeleinden waarvoor deze is ontworpen.

PRODUCT COMPATIBILITEIT.

Compatibel met vernissen, lakken, lakverven, primers, polyurethaanverven, acrylverven, kunststofverven, acrylrubberverven, latexverven, tempera's, dakcoatings, anticorrosieve verven en dikke lagen.

TREKKER VERGRENDING

De trekker van dit airless pistool altijd vergrendelen wanneer u het pistool niet gebruikt (1). Om de trekker te vergrendelen dient u de vergrendeling

te draaien totdat deze niet verder kan (2). Om de trekker te ontgrendelen dient u de vergrendeling naar achteren te draaien (3).

IN GEBRUIK NEMEN.

Altijd eerst het spuitsysteem drukloos maken voordat u dit airless pistool, de spuitmond of de beschermkap van de spuitmond in elkaar zet, vervangt of reinigt. Volg de procedure voor het drukloos maken van de installatie zoals vermeld in de handleiding bij de spuitinstallatie. Altijd de beschermkap van de spuitmond gebruiken voor extra bescherming tegen injectie. Wees erop bedacht dat de beschermkap op zichzelf niet voldoende bescherming tegen injectie biedt. Nooit de beschermkap van de spuitmond afsnijden. De trekker van dit airless pistool altijd vergrendelen wanneer u het pistool niet gebruikt. Voordat u het toestel een onderhoudsbeurt geeft altijd eerst de handleiding raadplegen en alle waarschuwingen opvolgen. Ingebruikname van de spuitinstallatie. Voor instructies betreffende de ingebruikname, zie de handleiding van de spuitinstallatie. Sluit een gearde nevelspuitslang aan op de inlaatzijde van dit airless pistool. Maak gebruik van twee sleutels (een voor dit airless pistool en een voor de slang) om alles goed vast te maken (4). Start de spuitinstallatie met de spuitmond en de beschermkap van de spuitmond van dit airless pistool verwijderd. Spoel het spuitsysteem door en bereid dit voor op gebruik aan de hand van de instructies in de handleiding van de spuitinstallatie. Controleer het spuitsysteem om ervoor te zorgen dat alle koppelingen vastzitten en nergens lekkage optreedt. Volg de procedure voor het drukloos maken van de installatie zoals vermeld in de handleiding bij de spuitinstallatie. Maak gebruik van een pen of een gelijksoortig voorwerp om de afdichting van de spuitmond en de afdichting aan de achterkant van de beschermkap van de spuitmond aan te brengen (5). Indrukken om deze op de plaats te duwen. Plaats de spuitmond in het slobgat van de beschermkap van de spuitmond (6). Schroef de beschermkap van de spuitmond op dit airless pistool.

BEDIENING.

Om te kunnen spuiten, moet de pijl op de hendel van de spuitmond naar voren wijzen. Start de spuitinstallatie. Voor instructies betreffende de ingebruikname, zie de handleiding van de spuitinstallatie. Pas de vloeistofdruk van de spuitinstallatie aan totdat de sproeier een keurige spuitnevel le-

vert. Altijd op de laagst mogelijke druk werken om het gewenste resultaat te bereiken. De spuitmond bepaalt de grootte van het spuitpatroon en de dekking. Indien u meer dekking nodig hebt, dient u een grotere spuitmond te gebruiken en niet de vloeistofdruk te vergroten.

DOORSPUITEN VERSTOPTE SPUITMOND.

Draai de spuitmond 180° zodat de pijl op de hendel van de spuitmond naar de andere kant wijst (7). Activeer het pistool eenmaal om ervoor te zorgen dat de druk de verstopping eruit spuit. De trekker nooit meer dan één keer achterelkaar in duwen wanneer de spuitmond de andere kant op wijst. Ga hiermee door totdat de verstopping uit de spuitmond is gespoten.

VERVANGEN SPUITMOND.

Spuitmonden kunnen gemakkelijk worden verwijderd en vervangen zonder dat dit airless pistool uit elkaar gehaald moet worden. Altijd eerst de procedure voor het drukloos maken van de installatie volgen voordat u de spuitmond of de beschermkap van de spuitmond vervangt of reinigt. Voer de drukverlagingsprocedure uit volgens de instructiehandleiding van de airless uitrusting. Verwijder de spuitmond uit het slobgat van de beschermkap van de spuitmond. Breng de nieuwe spuitmond in het slobgat van de beschermkap van de spuitmond in. Om te kunnen spuiten, moet de pijl op de hendel van de spuitmond naar voren wijzen.

AFDICHTING EN SPUITMONDAFDICHTING VERWIJDEREN.

Verwijder de spuitmond en de beschermkap van de spuitmond van dit airless pistool. Verwijder de afdichting en de afdichting van de spuitmond van de achterkant van de beschermkap van de spuitmond (8).

MONDSTUK GROOTTE.

Gebruik, om de grootte van de te gebruiken spuitmond vast te stellen, de volgende formule. In dit voorbeeld zal een 517 spuitmond gebruikt worden. Het eerste cijfer met twee vermenigvuldigd, geeft de grootte van het spuitpatroon weer wanneer op een afstand van 12" (30 cm) van het werkvlak gespoten wordt: $5 \times 2 = 10$ " (25 cm). De volgende twee cijfers geven de doorsnee van de uitstroomopening van de spuitmond weer: $17 = 0.017$ " (0.43 mm). Versleten spuitmonden beïnvloeden het spuitpatroon nadelig en hebben een vermin-

derde productie, slechte afwerking en verspilling van materiaal tot gevolg. Vervang versleten spuitmonden onmiddellijk.

REINIGING.

Een schoon airless pistool verzekert een probleemloos gebruik. Spoel dit airless pistool na elk gebruik uit en bewaar het op een droge plaats. Laat dit airless pistool of enig onderdeel daarvan nooit in water of oplosmiddelen liggen.

SPECIALE REINIGINGSINSTRUCTIES.

Het airless pistool bij voorkeur altijd buiten uitspoelen terwijl u tenminste een slanglengte van de compressor verwijderd bent. Indien u de uitgespoelde oplosmiddelen opvangt in een metalen 4 liter container, dient u deze container in een lege 20 liter container te plaatsen voordat u de oplosmiddelen uitspoelt. De ruimte moet vrij van ontvlambare dampen zijn. Volg alle overige reinigingsinstructies. De spuitinstallatie, slang en dit airless pistool moeten elke dag na gebruik grondig schoongemaakt worden. Indien u dit niet doet, kunnen bepaalde stoffen zich ophopen en de prestatie van het toestel ernstig belemmeren. Indien u spiritus of enig ander oplosmiddel gebruikt om de spuitinstallatie, slang en dit airless pistool schoon te maken, moet u altijd de spuitmond en de beschermkap van de spuitmond verwijderen en spuiten met een minimale druk. Indien er ontvlambare dampen aanwezig zijn, kan opgebouwde statische elektriciteit resulteren in brand of een explosie. Houd dit airless pistool tijdens het uitspuiten stevig tegen een metalen container aangedrukt.

FILTER VERVANGING EN VERWIJDERING.

Trek de onderkant van de beschermkap van de trekker naar voren zodat deze los komt van de hendelconstructie (9). Maak de hendelconstructie los van de airless-pistoolkop en verwijder de hendelconstructie (10). Haal het oude filter uit de airless-pistoolkop (11). Schuif het nieuwe filter met de taps toelopende kant naar voren in de airless-pistoolkop (12). Plaats de afdichting van de hendel in de pistoolkop, waarbij de platte kant van de afdichting naar de airless-pistoolkop dient te wijzen. Schroef de hendelconstructie op de airless-pistoolkop totdat deze goed vast zit. Klik de beschermkap van de trekker weer op de hendelconstructie.

OVERZICHT VAN FILTERS.

Toepassing	Filter-type
Synthetisch hars, email, blanke lak, beits, azuren	Extra fijn
Grondlaag email, voorstrijk email, plamuur, markeringsverf, structuuremail	Fijn
Emulsies, latex verven, acryl verven	Medium
Plamuur verven, grote ruimteoppervlakten	Grof

MILIEU BESCHERMING.

De materialen en componenten die zijn gebruikt om dit product te vervaardigen kunnen worden hergebruikt en gerecycleerd. Werku is gehecht aan een geïntegreerd managementsysteem dat verantwoordelijk is voor de correcte verwijdering van de residuen van dit product. Gooi dit product niet eg met de gewone vuilnis. Werku biedt haar klanten een gratis collectiedienst voor deze resten op elke verkooppunt, op het verzamelpunt van het managementsysteem en op het schone inzamel-punt van uw woonplaats.

GARANTIE EN TECHNISCHE SERVICE.

Werku biedt een garantie aan die de reparatie van alle geconstateerde gebreken die te wijten aan fouten in het materiaal of de fabricage dekt. Om deze dekking effectief te zijn is het noodzakelijk dat de gebreken verschijnen binnen de geldigheidsduur. De consument heeft recht op gratis reparatie van alle defecten (verzendskosten, arbeidskosten en materialen inbegrepen) hetzij via de reparatie of door vervanging (eventueel met een nieuwer model). In ieder geval accepteert Werku geen vervangingen als deze kosten onevenredig in vergelijking met de reparatiekosten. Deze garantie doet geen afbreuk aan de consumentenrechten die zijn vastgelegd in Europese of nationale wetgeving. Deze garantie is geldig gedurende 3 jaar. The geldigheidsduur begint op de datum van aankoop van de eerste consument. Deze datum wordt getoond op de factuur of aankoopbon. Alle claims die voortvloeien uit deze garantie moeten aan de Werku distributeur of aan de Werku Technische Dienst worden voorgelegd. Hiervoor moet u deze garantie correct ingevuld en gestempeld by de distributeur presenteren, samen met de factuur of kassabon. Voor welke informatie ook over deze garantie, kunt U contact opnemen met de Technische Dienst op het telefoonnummer +34 981 648 119, of per e-mail op info@werku.com. Deze garantie geldt niet voor defecten veroorzaakt door onderdelen die versleten zijn door gebruik en andere vormen van natuurlijke slijtage, defecten veroorzaakt door het niet opvolgen van de instructies

voor het gebruik, bij toepassingen waarvoor dit product niet bestemd is, voor afwijkende omgevingsfactoren, overbelasting of onzorgvuldig onderhoud of reiniging, voor gebreken veroorzaakt door het gebruik van onderdelen, accessoires of vervangingen die niet origineel Werku onderdelen zijn, indien dit product geheel of gedeeltelijk gedemonteerd, aangepast of gerepareerd is door iemand verschillend van de Technische Dienst, bij minimale en irrelevante onregelmatigheden die het normale gebruik niet beïnvloeden. Reparaties en vervangingen verlengen of vernieuwen de geldigheidsduur van deze garantie niet. De vervangen onderdelen worden eigendom van Werku. Indien de koper dit product naar de Technische Dienst stuurt en deze niet voldoet aan de voorwaarden van deze garantie, zijn alle onkosten en transport risico's voor de koper. Deze garantie is alleen geldig op het grondgebied van de Europese Unie. Het bedrijf dat verantwoordelijk is voor de naleving van deze garantie is Werku Tools SA.

TECHNISCH ADVIES.

De technische afdeling van Werku staat tot uw beschikking om eventuele vragen op te lossen die u mocht hebben met betrekking tot zijn producten. Als u contact wilt opnemen met ons team, stuur dan een e-mail naar info@werku.com.

DECLARAÇÃO CONFORMIDADE CE.

Werku declara que a pistola airless WK501500 corresponde às Directivas e Normativas Europeias: 2006/42/CE
EN12621:2006+A1:2010.











La Coruña, Espanha, 01/09/2024
R Yáñez
Werku Tools SA

CARACTERÍSTICAS TÉCNICAS.

Bomba airless	> 0.5 HP (375 W)
Pressão trabalho	60-160 bar
Pressão máxima	250 bar
Rosca entrada	NPS 1/4"
Rosca saída	BSP 7/8"
Temperatura trabalho	5-40° C
Temperatura material	< 43° C
Peso líquido	0.380 kg
Pressão acústica LpA	89 dB(A)
Pressão acústica LwA	90.82 dB(A)
Vibração Ah	0.715 m/s ²

PICTOGRAMAS.

-  Ler manual de instruções
-  Usar protecção ocular
-  Usar protecção auditiva
-  Use protecção para as mãos
-  Usar protecção respiratória
-  Aviso de superfície quente
-  Perigo de injeção na pele
-  Conformidade europeia

Leia todos os avisos de segurança e todas as instruções. Não seguir todas as advertências e as instruções listadas abaixo pode resultar em choque eléctrico, incêndio e/ou ferimento grave. Manter todos os avisos e as instruções para referência futura. Os acidentes poderan evitar-se em muitos casos dando-se conta de uma situação perigosa antes de que se produza, e observando fielmente os procedimentos de segurança apropriados. Não utilize nunca esta pistola airless para aplicações que não sejam as especificadas neste manual.

CONSELHOS SEGURANÇA.

A segurança deve estar sempre em primeiro lugar. Todos os regulamentos locais e nacionais relativos a ventilação, protecção contra incêndios e de segurança do trabalho devem ser rigorosamente observados. Perigo: Ferimento devido a líquidos sob pressão. O jacto de líquido a alta pressão libertado por este aparelho pode penetrar na pele e no tecido conjuntivo, provocando lesões graves, que podem, até, conduzir à amputação. Consulte um médico imediatamente. Não tratar uma lesão feita através de uma injeção de líquido em alta pressão da mesma forma que trata um corte normal. A absorção de líquidos sob pressão pelo tecido conjuntivo podem conduzir à amputação. O médico deve ser informado sobre o tipo de revestimento ou de produto de limpeza que provocou o ferimento. A pressão máxima em funcionamento desta pistola airless é de 250 bar. Nunca apontar esta pistola airless para partes do corpo. Nunca coloque partes do corpo à frente do jacto de líquido de alta pressão. Nunca tape um furo no tubo de pressão usando o corpo. Nunca coloque a mão em frente à agulheta da pistola airless. As luvas não são protecção suficiente para ferimentos causados por injeção de líquidos sob pressão. Nunca aponte esta pistola airless para pessoas. Bloqueie sempre o gatilho da pistola airless, desligue a bomba e liberte a pressão antes de efectuar trabalhos de limpeza e de manutenção na agulheta ou na protecção da agulheta, em caso de substituição da mesma ou se deixar o aparelho sem vigilância. Mesmo depois de desligar o motor, o aparelho mantém-se sob pressão. A válvula prime/ spray (enchimento prévio/pulverização) deve estar na posição prime (enchimento prévio) para libertar a pressão. A pressão de resposta para a válvula está indicada no manual de instruções da bomba. Utilize sempre a protecção da agulheta durante o trabalho de pulverização. Embora a protecção da agulheta seja,

INSTRUÇÕES SEGURANÇA.

de facto, uma forma de protecção, é, no entanto e em primeiro lugar, concebida como um dispositivo de aviso. Retire sempre a agulheta de pulverização antes de proceder à limpeza ou lavagem da pistola airless. Pode tornar-se impossível fechar o tubo devido a uma má vedação decorrente de utilização incorrecta, dobras ou desgaste. Verificar com atenção o tubo antes da utilização. Nunca utilize esta pistola airless sem a segurança do gatilho e sem a mola do gatilho estar em bom estado de funcionamento. Todos os acessórios devem dispor de autorização de funcionamento, no mínimo, à pressão máxima de funcionamento do aparelho de pulverização sem ar. Isto diz respeito a agulhetas de pulverização, a extensões e ao tubo. Perigo: O perigo de explosão devido a materiais incompatíveis pode provocar danos graves em pessoas e objectos. Não processe materiais que contenham cloro ou hipoclorito. Não utilize hidrocarbonetos halogenados como solvente, tal como, por exemplo, uma solução de hipoclorito, um agente anti-bolor, cloreto de metileno ou tricloroetano. Este solvente corrói o alumínio. Poderá obter informações adicionais sobre a compatibilidade entre o material de revestimento e o alumínio junto do fabricante. Perigo: Generalidades. Pode provocar danos pessoais e materiais graves. Reveja atentamente todas as instruções e conselhos de segurança antes de colocar esta pistola airless em funcionamento. Nunca pulverize na proximidade de uma fonte de ignição, ou seja, perto de chamas abertas, cigarros (os charutos e cachimbos constituem igualmente fontes de ignição), faíscas, fios incandescentes, superfícies quentes, etc. Use protecção respiratória durante os trabalhos de pulverização. O operador deve utilizar uma máscara de protecção. Para evitar doenças relacionadas com o trabalho observe as instruções do fabricante relativas a tintas, solventes e agentes de limpeza quando estiver a preparar, utilizar ou limpar o aparelho. Utilize luvas de trabalho, vestuário de protecção, protecção dos olhos e, em determinados casos, ainda um creme específico de protecção da pele. Observe as advertências e instruções do fabricante relativas às tintas, revestimentos e solventes. Os dispositivos de sucção devem ser aplicados pelo utilizador de acordo com as prescrições locais em vigor. Os elementos de revestimento devem dispor de uma ligação terra. Antes de cada utilização, controle sempre todos os tubos, procurando cortes, fugas e pontos desgastados, assim como deformações na superfície do tubo. Controlar a integridade e a fixação correc-

ta dos acoplamentos. Substitua imediatamente o tubo caso verifique qualquer um dos problemas mencionados. Nunca repare um tubo. Neste caso, substitua o tubo por um tubo de alta pressão com ligação terra. Durante o accionamento do gatilho, esta pistola airless é puxada para o lado. Este impulso de força desta pistola airless é especialmente forte quando a agulheta é retirada e quando se coloca alta pressão na bomba de alta pressão. Durante a limpeza, coloque a válvula de regulação da pressão no valor de pressão mais baixo, rodando a agulheta. Utilize apenas peças autorizadas pelo fabricante. O utilizador é responsável pelos riscos decorrentes da utilização de peças que não cumpram os requisitos mínimos, assim como da utilização de dispositivos de segurança que não sejam originais do fabricante da pistola airless. Uma possível carga electrostática desta pistola airless, segundo as normas, desviada através do tubo de alta pressão para uma bomba de alta pressão com ligação terra. A temperatura máx da superfície corresponde à temperatura autorizada do material. Esta e a temperatura ambiente autorizadas podem ser consultadas no capítulo dados técnicos. Para impedir a produção de faíscas na máquina, evite choques da carga e não coloque qualquer ferramenta em cima desta pistola airless quando utilizado em áreas de perigo de explosão.

RISCOS RESIDUAIS.

Riscos residuais são riscos que não podem ser excluídos mesmo numa utilização correcta. Da mesma forma, as placas de aviso e de proibição nos respetivos pontos de risco advertem para riscos residuais existentes.

Perigo	Fonte/Causa	Efeito	Medidas preventivas	Pode ocorrer durante:
Perigo de injeção	Fluxo de líquido sob alta pressão	Ferimento grave ou amputação	Nunca apontar esta pistola airless para partes do corpo	Montagem, funcionamento
Explosão ou incêndio	Eletricidade estática ou faíscas	Ferimento grave	Utilizar apenas em áreas bem ventiladas Fazer a ligação terra da pistola Airless	Em funcionamento
Vapores perigosos	Vapores perigosos de materiais de pulverização	Ferimento grave	Utilizar apenas em áreas bem ventiladas. Usar uma máscara	Em funcionamento

SEGURANÇA ÁREA TRABALHO.

Manter a área de trabalho limpa e bem iluminada. As áreas desorganizadas e escuras provocam acidentes. Não opere ferramentas airless em atmosferas explosivas, como na presença de líquidos, gases ou poeiras inflamáveis. Manter longe do alcance das crianças e curiosos enquanto estiver

operando uma ferramenta airless. As distrações podem fazer você perder o controle.

SEGURANÇA PESSOAL.

Esteja alerta, observe o que está fazendo e use o bom senso ao operar uma ferramenta airless. Não use a ferramenta quando estiver cansado ou sob a influência de drogas, álcool ou medicamentos. Um momento de desatenção enquanto opera uma ferramenta pode causar ferimentos graves.

USE EPIS.

Use óculos de proteção de acordo com EN166. Use luvas de proteção de acordo com EN420 ou EN388. Use proteção auditiva de acordo com EN352. Use proteção respiratória de acordo com EN149. Se o tipo de trabalho exigir, use outro EPI preciso.

NÃO TRABALHE DE PUNTILHAS.

Mantenha seus pés no chão e equilíbrio em todos os momentos. Isso permite melhor controle da ferramenta em situações inesperadas.

USAR ROUPA APROPRIADA.

Não use roupas folgadas ou jóias. Manter o cabelo, roupas e luvas longe das peças móveis. Roupas folgadas, jóias ou cabelos longos podem ser agarradas por partes. Se houver dispositivos para conexão através de extracção e colecta de pó, verifique se eles estão conectados e usados correctamente. O uso destes dispositivos podem reduzir os riscos relacionados à poeira.

ARMAZENAGEM.

Guarde as ferramentas fora do alcance das crianças e não permitir o manuseamento de ferramentas airless para as pessoas não familiarizadas com as ferramentas ou com estas instruções. As ferramentas airless são perigosas nas mãos de utilizadores inexperientes.

MANUTENÇÃO.

Verifique as partes móveis de desalinhamento, não há peças quebradas ou outras condições que podem afectar o funcionamento das ferramentas airless. As ferramentas airless são reparadas antes da utilização, quando estão danificadas. Muitos acidentes são causados por ferramentas airless sem manutenção. Use ferramentas airless, acessórios e pontas de ferramentas, etc de acordo com estas instruções e na forma prevista para o tipo particular da ferramenta, levando em conta as condições de trabalho e o trabalho a

desenvolver. O uso da ferramenta airless para outras aplicações que não foram previstas, pode resultar em uma situação perigosa. Verifique a sua ferramenta reparada por um serviço oficial de reparação Werku usando peças de substituição idênticas. Isso irá garantir a segurança da ferramenta seja mantida.

VERIFICAR CONDIÇÃO.

Verifique se os parafusos da pistola pintar airless estão todos perfeitamente apertados. Em climas frios ou quando a pistola pintar airless tenha estado sem uso durante muito tempo, deixe que a pistola pintar airless aqueça um pouco fazendo-a funcionar em vazio durante uns minutos para permitir uma perfeita lubrificação dos componentes internos. Certifique-se que os possíveis acessórios instalados estão perfeitamente assentes na posição correcta.

ANTES FUNCIONAMENTO.

Certifique-se que se encontra firmemente apoiado. Certifique-se que não há ninguém debaixo da zona de influência desta pistola airless quando levar a cabo trabalhos em zonas elevadas.

DURANTE FUNCIONAMENTO.

Não deixe a pistola pintar airless a funcionar sem tela bem fixa. Coloque-o em funcionamento quando tiver a certeza que está perfeitamente controlado. Não aponte a pistola pintar airless a ninguém durante o funcionamento. A pistola pintar airless produzirá vibrações durante o funcionamento. Os parafusos podem afrouxar progressivamente podendo causar avarias ou acidentes. Afaste as mãos das partes em movimento da pistola pintar airless.

FIN FUNCIONAMENTO.

Não toque nos acessórios instalados nesta pistola airless após a sua utilização. Pode estar muito quente e provocar queimaduras. Alguns materiais sobre os quais trabalhará podem conter químicos ou componentes que podem ser tóxicos. Tenha cuidado para prevenir a inalação destas substâncias ou o contacto com a pele. Utilize os EPIs desenhados para o prevenir e proteger destas incidencias.

DESCRIÇÃO PRODUTO.

Esta pistola airless foi desenhada para realizar trabalhos de pulverização de alta pressão de materiais de revestimento líquidos. Observe este esquema para se familiarizar com esta pistola airless antes de a utilizar.



- A. Agulheta.
- B. Protecção agulheta.
- C. Gatilho.
- D. Protetor gatilho.
- E. Seguro gatilho.
- F. Punho.
- G. Alimentação material.

INSTRUÇÕES USO.

Antes de pôr a funcionar a pistola airless, é aconselhável ler completa e minuciosamente todas as instruções. Do mesmo modo, é preciso ter também em conta as normas para a prevenção de acidentes, os regulamentos e directrizes para os centros de trabalho, bem como as leis e restrições vigentes. esta pistola airless deve ser utilizada unicamente por pessoas preparadas adequadamente para trabalhar com el e exclusivamente para os fins previstos.

COMPATIBILIDADE.

Compatível com vernizes, lacas, esmaltes, primers, tintas de poliuretano, tintas acrílicas, tintas plásticas, tintas de borracha acrílica, tintas o látex, têmperas, coberturas de telhado, tintas anticorrosivas e películas espesas.

SEGURO GATILHO.

Coloque sempre o seguro do gatilho desta pistola airless quando a pistola não estiver a ser utilizada (1). Para bloquear o gatilho, rode o seguro do gatilho até ao batente (2). Para desbloquear o gatilho, rode o seguro do gatilho para trás (3).

CONFIGURAÇÃO.

Nunca desmonte, substitua ou lave a pistola airless, a agulheta ou a protecção da agulheta quando a pressão no sistema de pulverização ainda não tiver sido totalmente libertada. Liberte a pressão de acordo com as indicações constantes no manual de instruções do aparelho de pulverização. Para protecção adicional contra uma injeção, utilize sempre a protecção da agulheta. No entanto, a protecção da agulheta não protege, por si só, de uma injeção. Nunca desmonte a protecção da agulheta. Quando a pistola de pulverização não estiver a ser utilizada, bloqueie sempre o gatilho. Antes de realizar trabalhos de manutenção, reveja o manual de instruções e observe todas as advertências. Prepare o aparelho de pulverização. Siga as instruções constantes no manual do aparelho

de pulverização. Estabeleça uma ligação terra do tubo de pulverização sem ar para a alimentação de material da pistola airless. Aperte o tubo com duas chaves de parafusos (uma colocada nesta pistola airless e a outra no tubo) (4). Desmonte a agulheta e a protecção da agulheta e coloque o aparelho de pulverização em funcionamento. Limpe e prepare o sistema de pulverização de acordo com as advertências constantes no manual de instruções do aparelho de pulverização. Controle o sistema de pulverização, verifique se todos os parafusos estão apertados e se não existem deformações. Liberte a pressão de acordo com as advertências constantes no manual de instruções do aparelho de pulverização. Coloque a vedação da agulheta e a vedação da parte posterior da protecção da agulheta usando uma caneta ou com um objecto semelhante (5). Pressione para realizar a regulação definitiva. Coloque a agulheta na ranhura de a protecção da agulheta (6). Aperte a protecção da agulheta na pistola airless. Coloque e aperte a protecção da agulheta na direcção de pulverização desejada.

FUNCIONAMENTO.

Rode a seta no manípulo da agulheta na direcção de pulverização. Coloque o aparelho sem ar em funcionamento (ver também as indicações constantes nas instruções de utilização). Regule a pressão de pulverização no aparelho, de forma a que o jacto de tinta à saída da agulheta seja totalmente pulverizado. Utilize sempre a pressão de pulverização mais baixa possível, mas que permita ainda conseguir um bom padrão de pulverização. A agulheta de pulverização determina o tamanho das amostras de pulverização e o revestimento. Quando for necessária um maior revestimento, utilize uma agulheta maior, sem aumentar a pressão.

LIMPEZA AGULHETA ENTUPIDA.

Rode a agulheta 180°, de forma a que a seta no punho de pulverização fique orientada na direcção contrária à da pulverização (7). Solte esta pistola airless por breves momentos para que a obstrução seja eliminada pela pressão. Accione o gatilho sempre durante breves instantes quando a agulheta estiver na direcção errada. Conselhos importantes sobre a responsabilidade do produto. Repetir este passo até eliminar o entupimento da agulheta.

SUBSTITUIR AGULHETA.

As agulhetas são facilmente retiradas e substituídas sem que esta pistola airless tenha que ser desmontada. Nunca troque ou lave a agulheta ou a protecção da agulheta quando o sistema ainda estiver sob pressão. Execute o procedimento de redução de pressão de acordo com o manual de instruções do equipamento airless. Retire a agulheta da ranhura de protecção da agulheta. Coloque a nova agulheta na ranhura de protecção da agulheta. A seta no manípulo da agulheta deve estar orientada na direcção de pulverização para a frente.

RETIRAR VEDAÇÃO E VEDAÇÃO AGULHETA.

Desmonte a agulheta e a protecção da agulheta. Retire a vedação e a vedação da agulheta da parte posterior da protecção da agulheta (8).

DIMENSÃO AGULHETA.

Para a determinação da dimensão da agulheta utilizar a seguinte fórmula: Neste exemplo, a dimensão da agulheta utilizada é 517. O primeiro número multiplicado por 2 corresponde à dimensão do padrão de pulverização a uma distância de 12" (30 cm) da superfície de trabalho: $5 \times 2 = 10"$ (25 cm) padrão de pulverização. Os outros dois números mostram o diâmetro e a abertura da agulheta: $17 = 0.017"$ (0.43 mm) abertura da agulheta. Agulhetas de pulverização desgastadas têm um padrão de pulverização mais fraco e fazem com que a qualidade da superfície fique pior, a produtividade seja mais baixa e sejam desperdiçados a tinta ou o revestimento. Substituir imediatamente as agulhetas desgastadas.

LIMPEZA.

É indispensável manter esta pistola airless limpa para um desempenho perfeito da mesma. Limpe esta pistola airless depois de cada utilização e guarde-a num local seco. Nunca deixe esta pistola airless ou peças da mesma mergulhadas em água ou outros agentes de limpeza

INSTRUÇÕES ESPECIAIS LIMPEZA.

Limpe esta pistola airless sempre ao ar livre e com um comprimento de tubo que permita o afastamento da bomba de pulverização. Se o solvente utilizado na lavagem tiver sido guardado num recipiente de metal de cerca de 4 litros, coloque primeiro o solvente num recipiente de cerca de 20 litros e só então continuar a lavar. Na área de trabalho não se podem acumular vapores inflamáveis. Respeite todas as instruções de limpeza. O aparelho de pulverização, o tubo e esta pistola airless devem ser bem lavados todos os dias, caso contrário, a

tinta ou o revestimento podem ficar colados, diminuindo a eficiência do aparelho. Pulverizar sempre com a pressão mais baixa possível quando a agulheta e a protecção da agulheta tiverem sido retiradas, e utilizar álcool ou um solvente para a lavagem da pistola airless, do tubo e do aparelho de pulverização. A carga electrostática pode provocar incêndios ou explosões quando existem vapores inflamáveis. Durante a lavagem, mantenha esta pistola airless num recipiente de metal.

SUBSTITUIR E DESMONTAR FILTRO.

Desloque a parte inferior do protetor do gatilho para a frente para que se liberte do manípulo (9). Largue e retire o conjunto do punho do cabeçote desta pistola airless (10). Retire o filtro velho do cabeçote desta pistola airless (11). Introduza o filtro novo em primeiro lugar com a extremidade cónica no cabeçote desta pistola airless (12). Introduza a vedação do conjunto do punho com o lado plano virado para o cabeçote da pistola airless. Introduza o conjunto do punho no cabeçote desta pistola airless até que este esteja fixo. Coloque o protetor do gatilho novamente no conjunto do punho até que fique preso.

TABELA FILTROS.

Aplicação	Tipo de filtro
Resina sintética, esmaltes, vernizes, tintas, azules	Extrafino
Primários e vernizes de base, materiais de enchimento, tintas de sinalização, esmaltes texturados	Fino
Emulsões, tintas de látex, tintas acrílicas	Médio
Tintas de enchimento para grandes superfícies	Grosso

PROTECÇÃO MEIO AMBIENTE.

Os materiais e os componentes que foram usados para fazer este produto podem ser reutilizados e reciclados. Werku está aderido a um Sistema Integrado de Gestão que está encarregado da correcta eliminação dos resíduos deste produto. Não elimine este produto com os resíduos domésticos. Werku oferece aos seus clientes um serviço livre de colecção destes resíduos nos seus pontos de venda, nos pontos da colecção estabelecidos pelo Sistema Integrado de Gestão ou no ponto de reciclagem da sua cidade.

GARANTIA E SERVIÇO TÉCNICO.

Werku oferece uma garantia que cobre a reparação dos defeitos resultantes de erros nos materiais ou na fabricação. Para isso é imprescindível que os defeitos ocorram dentro do período de va-

lidade. O consumidor tem direito á reparação gratuita dos defeitos (custos de envio, mão de obra e materiais incluídos), optar pela reparação da escada defeituoso ou pela substituição (substituindo, se for necessário, por um modelo posterior). Em qualquer caso, a Werku não aceitará substituições se representarem um custo desproporcional em comparação com o custo de reparo. Esta garantia não afeta os direitos do consumidor estabelecidos pelas leis europeias ou nacionais. O período de validade desta garantia é de 3 anos. O período de validade começa na data de aquisição pelo primeiro consumidor. Esta data está reflectida na factura ou ticket de compra. A reclamação em virtude desta garantia deve apresentar-se ao distribuidor da Werku ou ao Serviço de Assistência Técnica da Werku. Para isso é imprescindível apresentar esta garantia devidamente preenchida e selada pelo distribuidor, juntamente com a factura ou o ticket de compra. Para qualquer informação referente a esta garantia o comprador e/ou o distribuidor pode pôr-se em contacto com o Serviço de Assistência Técnica, através do telefone +34 981 648 119, ou por correio electrónico info@werku.com. Ficam excluída desta garantia os defeitos que tenham sido causados por peças desgastadas pelo uso ou outro tipo de desgaste natural, os defeitos causados pela inobservância ou incumprimento das instruções de uso e funcionamento, ou de aplicações não conformes com o uso a que se destina este producto, ou de factores ambientais anormais, ou de sobrecarga, ou de manutenção ou limpeza inadequadas, defeitos causados pelo uso de acessórios, complementos ou peças de substituição que não sejam peças originais da Werku, o producto total ou parcialmente desmontado, modificado ou reparado por pessoal alheio ao Serviço de Assistência Técnica o as irregularidades mínimas e irrelevantes para o uso e funcionamento adequado. As reparações e substituições não prolongam nem renovam o prazo de validade desta garantia. As peças substituídas passam a ser propriedade da Werku. Se o comprador enviar o producto para o Serviço de Assistência Técnica, não cumprindo as condições desta garantia, as despesas e riscos de transporte correm a cargo do comprador. Esta garantia é válida dentro do território da União Europeia. A empresa responsável pelo cumprimento desta garantia é Werku Tools SA.

A Werku põe a sua disposição seu departamento técnico para resolver qualquer dúvida que possa surgir sobre seus produtos. Em caso que deseje estabelecer contacto com nossa equipe, remeta um correio electrónico à direção info@werku.com.

ASSESSORAMENTO TÉCNICO.

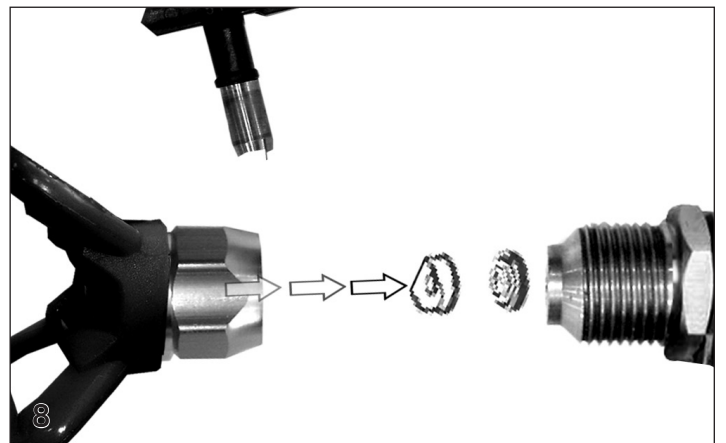
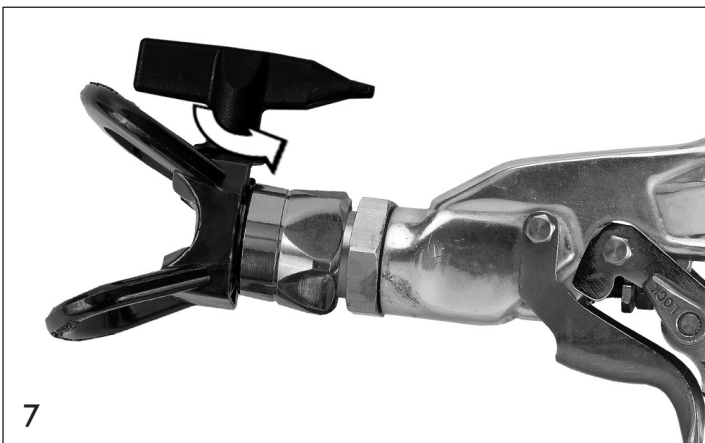
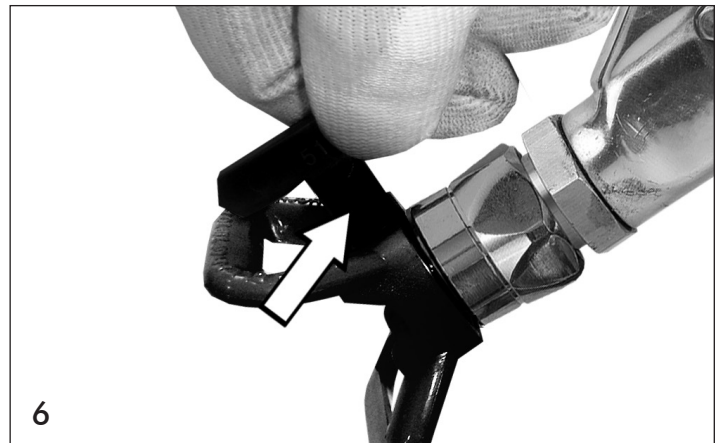
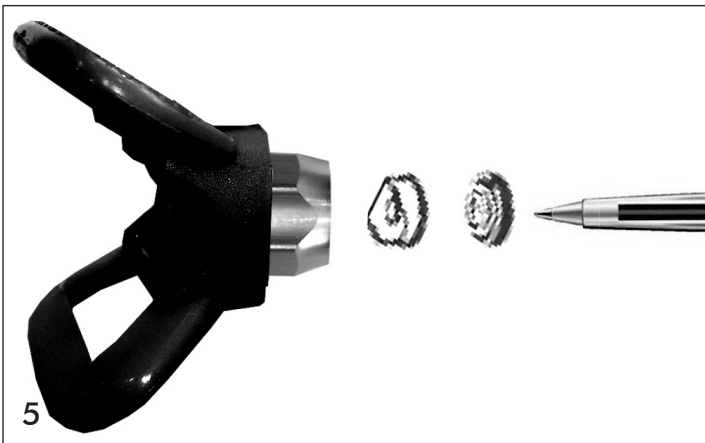
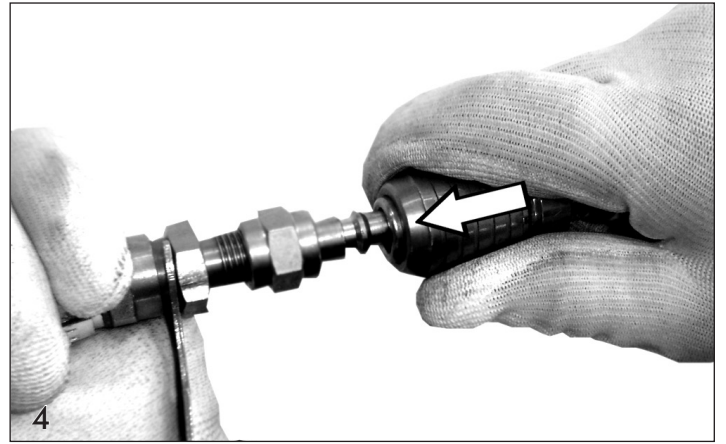
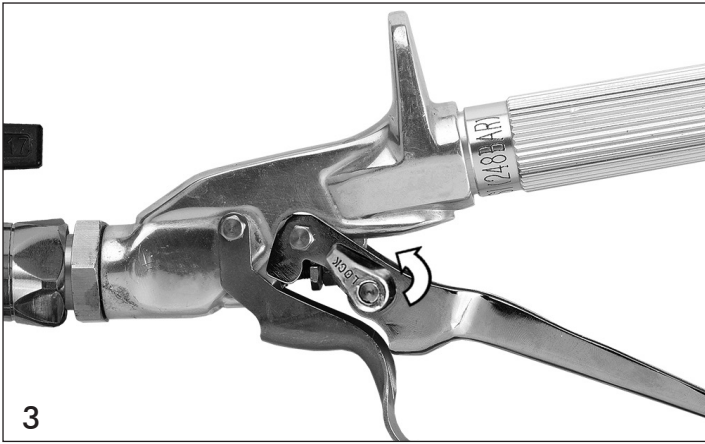
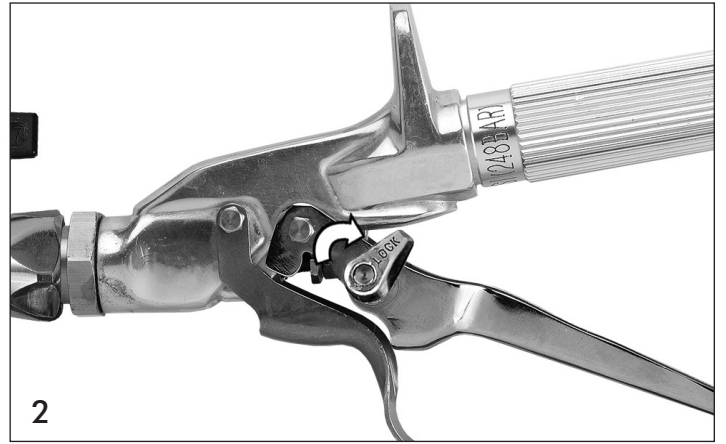
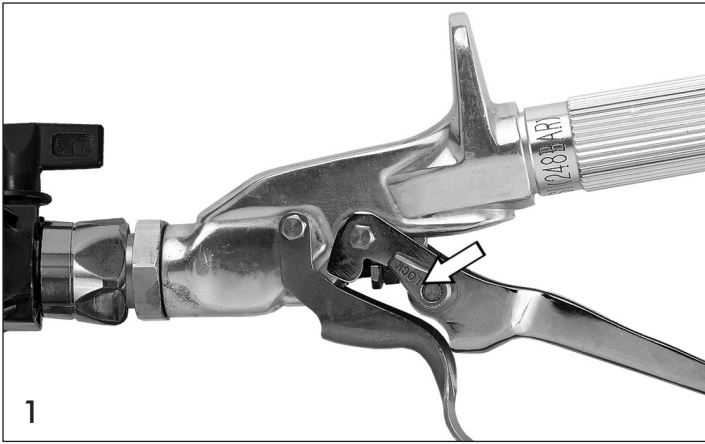

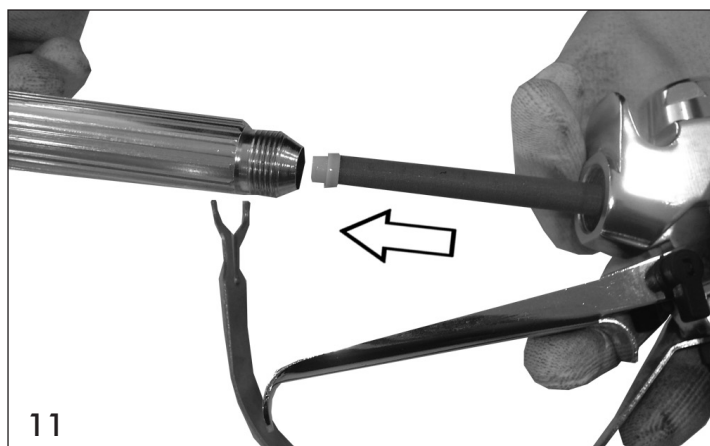
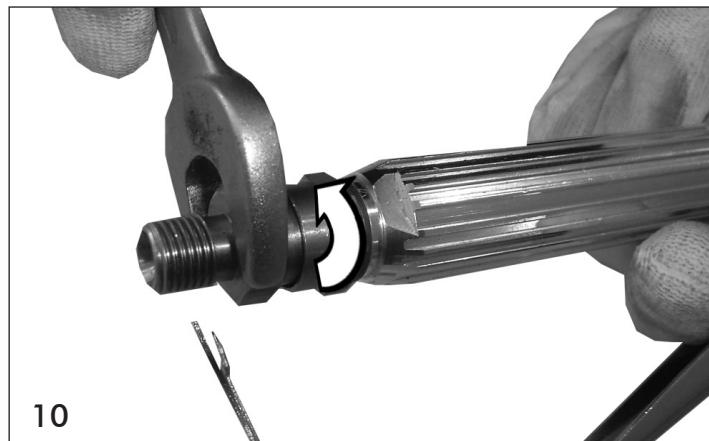
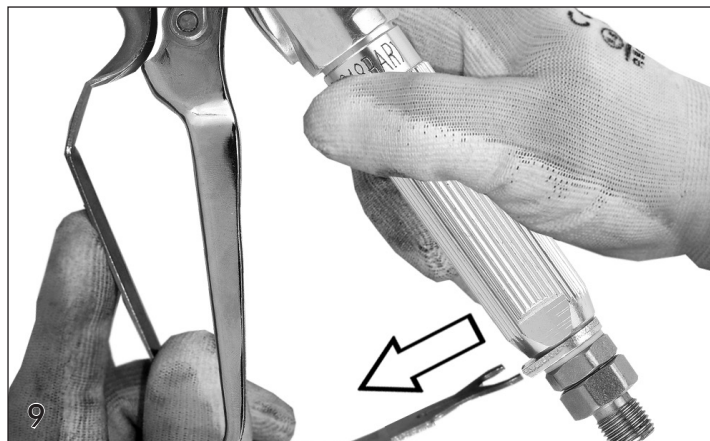

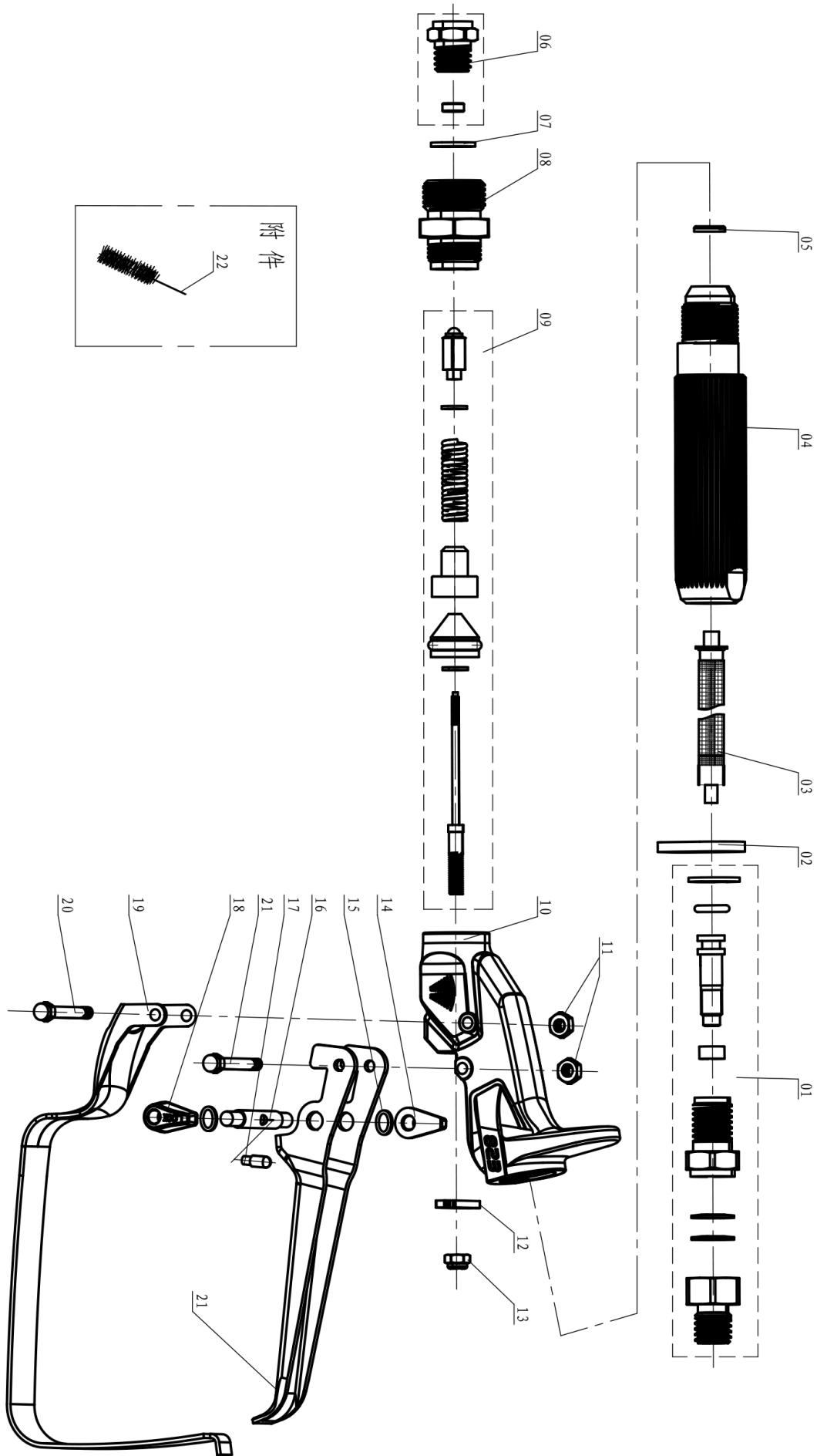

ENG Technical service under guarantee is only provided upon presentation of this signed and stamped document, together with the invoice or receipt.

ESP Servicio técnico en garantía solo es prestado previa presentación de este documento firmado y sellado, junto con la factura o recibo.

DEU Service unter Garantie wird nur versehen bei Vorlage dieses unterzeichneten und abgestempelten Dokument, zusammen mit der Rechnung oder Quittung.

FRA Service technique sous garantie est fournie uniquement sur présentation de ce document signé et tamponné, avec la facture ou le reçu.

ITA Servizio tecnico in garanzia viene fornito solo dietro presentazione di questo documento firmato e timbrato, insieme alla fattura o ricevuta.

NED Service onder garantie wordt alleen verstrekt op vertoon van deze getekende en gestempelde garantie, samen met de factuur of kassabon.

POR Serviço técnico em garantia só é prestado mediante a apresentação deste documento assinado e carimbado, juntamente com a fatura ou recibo.

ENG Purchase date

ESP Fecha compra

DEU Kaufdatum

FRA Date achat

ITA Data acquisto

NED Aankoopdatum

POR Data compra

ENG Distributor stamp

ESP Sello distribuidor

DEU Vertrieber Stempel

FRA Tampon distributeur

ITA Timbro distributore

NED Dealer stempel

POR Carimbo distribuidor



Werku Tools SA
Polígono Industrial de Bergondo
Parroquia de Guísamo A8
15165 Bergondo - La Coruña
Spain

T +34 981 648 119
info@werku.com
www.werku.com