

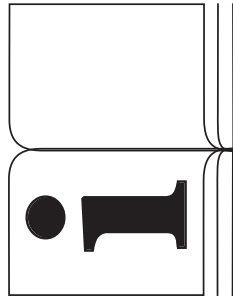

WERKU[®]



ENG ORIGINAL INSTRUCTIONS / PAINT-MORTAR MIXER
ESP INSTRUCCIONES ORIGINALES / MEZCLADOR PINTURA-MORTERO
DEU ORIGINALANLEITUNGEN / FARBE-MÖRTEL MISCHER
FRA INSTRUCTIONS ORIGINALES / MÉLANGEUR PEINTURE-MORTIER
ITA ISTRUZIONI ORIGINALI / MISCELATORE PITTURA-MALTA
NED ORIGINELE INSTRUCTIES / VERF-MORTIER MIXER
POR INSTRUÇÕES ORIGINAIS / MISTURADOR PINTURA-ARGAMASSA

1800 W - MAX **100 KG** - **180-700 RPM**

WK401710

CE DECLARATION CONFORMITY.

Werku declares that the WK401710 mixer is in accordance with the following Directives and Standards:

- 2011/65/EU
- 2014/30/EU
- 2006/42/EC
- (EU) 2015/863
- EN 60745-1:2009/11:2010
- EN ISO 12100:2010
- AfPS GS 2014:01 PAK
- AfPS GS 2019:01 PAK
- EN 62841-1:2015
- EN 62841-2-10:2017
- EN 55014-1:2017
- EN 55014-2:2015
- EN 61000-3-2:2014
- EN IEC 61000-3-2:2019
- EN 61000-3-3:2013
- EN 61000-3-3:2013/A1:2019



La Coruña, Spain, 01/11/2024
 R Yáñez
 Werku Tools SA

TECHNICAL CHARACTERISTICS.







Voltage-frequency.....	230-240V~50Hz
Power.....	1800W
Mixing capacity.....	100 kg
Class.....	II
Protection index.....	IP20
Speed rate range I.....	180-400 min ⁻¹
Speed rate range II.....	300-700 min ⁻¹
Speeds.....	12 (6x2)
Spindle.....	M14
Mixer diameter.....	140 mm
Mixer length.....	600 mm
Net weight.....	5.4 kg
Acoustic pressure LpA.....	87.6 dB(A)
Respective uncertainty KpA.....	3 dB(A)
Acoustic pressure LwA.....	98.6 dB(A)
Respective uncertainty KwA.....	3 dB(A)
Vibration Ah.....	5.187 m/s ²
Respective uncertainty Kh.....	1.5 m/s ²

VIBRATION.

The declared vibration total value has been measured in accordance with a standard test method and may be used for comparing one power tool

with another. The declared vibration total value may also be used in a preliminary assessment of exposure. Warning: vibration emission during actual use of this power tool can differ from the declared total value depending on the ways in which this power tool is used. Warning: identify safety measures to protect the operator, based on an estimation of exposure in the actual conditions of use.

PICTOGRAMS.

-  Read instruction manual
-  Wear eye protection
-  Wear mouth and nose protection
-  Double insulation
-  European conformity
-  TÜV-GS certification
-  2012/19/EU Directive - Waste Electrical and Electronic Equipment

SAFETY INSTRUCTIONS.

This power tool is intended to function as a mixer. Read all safety warnings, instructions, illustrations and specifications provided with this power tool. Failure to follow all instructions listed below may result in electric shock, fire and/or serious injury. Keep all warnings and all instructions for future reference. Accidents can be avoided in many cases by recognizing a potentially hazardous situation before it occurs and by observing appropriate safety procedures. Operations, such as grinding, wire brushing, polishing or cutting-off are not recommended to be performed with this power tool. Operations for which this power tool was not designed may create a hazard and cause personal injury.

WORK AREA SAFETY.

Keep work area clean and well lit. Cluttered and dark areas invite accidents. Do not operate this power tool near flammable materials. Sparks

could ignite these materials. Keep away from children and curious while operating a power tool. Distractions can cause you to lose control. Keep bystanders a safe distance away from work area. Anyone entering the work area must wear personal protective equipment. Fragments of work piece or of a broken accessory may fly away and cause injury beyond immediate area of operation.

PERSONAL SAFETY.

Stay alert, watch what you are doing and use common sense when operating this power tool. Do not use this power tool while tired or under the influence of drugs, alcohol or medicines. A moment of inattention while operating this power tools may cause damage serious personal.

USE PPE'S.

Wear protective glasses according to EN166. Use respiratory protection according to EN149. If the type of work requires it, use other precise PPE.

DO NOT WORK ON TIPTOES.

Keep your feet on the ground and balance at all times. This enables better control of this power tool in unexpected situations.

DRESS PROPERLY.

Do not wear loose clothing or jewelry. Keep your hair, clothing and gloves away from moving parts. Loose clothes, jewelry or long hair can be caught in moving parts. If there are devices for connecting means for extracting and collecting dust, make sure they are connected and properly used. The use of these devices can reduce dust related hazards.

ELECTRICAL SAFETY.

The plug of this power tool must match with the base of the socket. Never modify the plug in any way. Do not use any adapter plug with earthed power tools. Unmodified plugs and matching bases will reduce the risk of electric shock. Avoid body contact with grounded surfaces such as pipes, radiators, cookers and refrigerators. There is an increased risk of electric shock if your body is grounded. Do not expose power tools to rain or wet conditions. Water entering this power tool will increase the risk of electric shock.

DO NOT ABUSE CORD.

Never use the cord to carry, lift or unplug this power tool. Keep the cord away from heat, oil, sharp

edges or moving parts. Damaged or entangled cords increase the risk of electric shock. When operating this power tool outdoors, use an extension cord suitable for outdoor use. The use of an extension cord suitable for outdoor use reduces the risk of electric shock. If the use of this power tool in a damp location is unavoidable, use a power protected by a residual current device (RCD). The use of an RCD reduces the risk of electric shock.

AVOID ACCIDENTAL STARTING.

Make sure the switch is in "off" position before connecting to the network, or when taking or carrying this power tool. Carrying power tools with your finger on the switch or plugging in power tools that have the switch in "on" position invites to accidents. Remove keys or tools before starting this power tool. A left key or tool attached to a rotating part of this power tool can cause personal injury. Never lay this power tool down until the accessory has come to a complete stop. The spinning accessory may grab the surface and pull this power tool out of your control. Do not run this power tool while carrying it at your side. Accidental contact with the spinning accessory could snag your clothing, pulling the accessory into your body.

USE AND CARE.

Do not force this power tool. Use the correct power tool for your application. The correct power tool will do the job better and safer at the rate for which it was conceived. Do not use this power tool if the switch cannot be positioned to "off" and "on" position. Any power tool that cannot be controlled with the switch is dangerous and must be repaired. Remove the plug from the power supply and/or battery before making any adjustments, changing accessories or storing this power tool. Such preventive safety measures reduce the risk of starting this power tool accidentally. Do not use accessories which are not specifically designed and recommended by Werku. Just because the accessory can be attached to this power tool, it does not assure safe operation. The rated speed of the accessory must be at least equal to the maximum speed marked on this power tool. Accessories running faster than their rated speed can break and fly apart. The outside diameter and the thickness of your accessory must be within the capacity rating of this power tool. Incorrectly sized accessories cannot be adequately guarded or controlled. Threaded mounting of accessories must match the

spindle thread. For accessories mounted by flanges, the arbour hole of the accessory must fit the locating diameter of the flange. Accessories that do not match the mounting hardware of this power tool will run out of balance, vibrate excessively and may cause loss of control. Do not use a damaged accessory. Before each use, inspect the accessory. If this power tool or its accessory is dropped, inspect for damage or install an undamaged accessory. After inspecting and installing an accessory, position yourself and bystanders away from the plane of the rotating accessory and run this power tool at maximum no-load speed for one minute. Damaged accessories will normally break apart during this test time. Position the cord clear of the spinning accessory. If you lose control, the cord may be cut or snagged and your hand or arm may be pulled into the spinning accessory. Regularly clean this power tool's air vents. The motor's fan will draw the dust inside the housing and excessive accumulation of powdered metal may cause electrical hazards.

STORAGE.

Store power tools out of reach of children and not allow the handling of power tools to people unfamiliar with the tools or these instructions. Power tools are dangerous in the hands of untrained users.

MAINTENANCE.

Check moving parts for misalignment or binding, there are no broken parts or other conditions that may affect the operation of power tools. Power tools are repaired before use when they are damaged. Many accidents are caused by poorly maintained power tools. Use power tools, accessories and tool tips, etc. according to these instructions and in the manner provided for the particular type of power tool, taking into account the conditions work and work to develop. The use of this power tool for applications other than those intended could result in a dangerous situation. Please check your power tool serviced by a Werku official repair service using only identical replacement parts. This will ensure the safety of the power tool is maintained.

CHECK CONDITION.

Make sure that all the screws in this power tool are perfectly tightened. In cold climates or when this power tool has not been used for a period, allow this power tool to warm up by leaving it to run empty for a few minutes, to ensure that all internal components are perfectly lubricated. Make

sure that the possible installed accessories are perfectly fitted in place.

BEFORE OPERATION.

Make sure that this power tool is firmly supported before using. Check that no one is standing beneath you when using this power tool in high areas. Keep your hands away from all moving parts of this power tool.

DURING OPERATION.

Do not leave this power tool operating without having it firmly fixed. Only turn it on when you are sure you have full control over it. Do not point this power tool at anyone while in use. When operating this power tool will produce vibrations. The screws may gradually come loose, and possibly cause faults or accidents. Keep your hands away from all moving parts of this power tool.

AFTER OPERATION.

Do not touch the possible accessories installed in this power tool after use. It may be hot and cause burns. Some materials worked with may contain chemicals or toxic components. Avoid inhaling these substances or allowing them to come into contact with your skin. Use PPE designed to prevent and protect against incidents of this kind.

OTHER SAFETY INSTRUCTIONS.

1) Hold this power tool with both hands at the intended handles. Loss of control can cause personal injury. 2) Ensure sufficient ventilation when mixing flammable materials to avoid a hazardous atmosphere. Developing vapour may be inhaled or be ignited by the sparks this power tool produces. 3) Do not mix food. This power tool and its accessories are not designed for processing food. 4) Keep the cord away from the working area. The cord may be entangled by the mix container. 5) Ensure that the mix container is placed in a firm and secure position. A container that is not properly secured may move unexpectedly. 6) Ensure that no liquid splashes against the housing of this power tool. Liquid that has penetrated this power tool can cause damage and lead to electric shock. 7) Follow the instructions and warnings for the material to be mixed. Material to be mixed may be harmful. 8) If this power tool falls into the material to be mixed, unplug this power tool immediately and have it checked by a qualified repair person. Reaching into the mix container with this power tool still plu-

gged in can lead to electric shock. 9) Do not reach into the mix container with your hands or insert any other objects into it while mixing. Contact with the mix container may lead to serious personal injury. 10) Start up and run down this power tool in the mix container only. The mix container may bend or spin in an uncontrolled manner. 11) Use this power tool only with a mix container of at least 25 liter, height of 30 cm and diameter of 20 cm.

PRODUCT DESCRIPTION.

This mixer has been designed to carry out mixing jobs. Refer to this plan to familiarize yourself with this mixer before use.

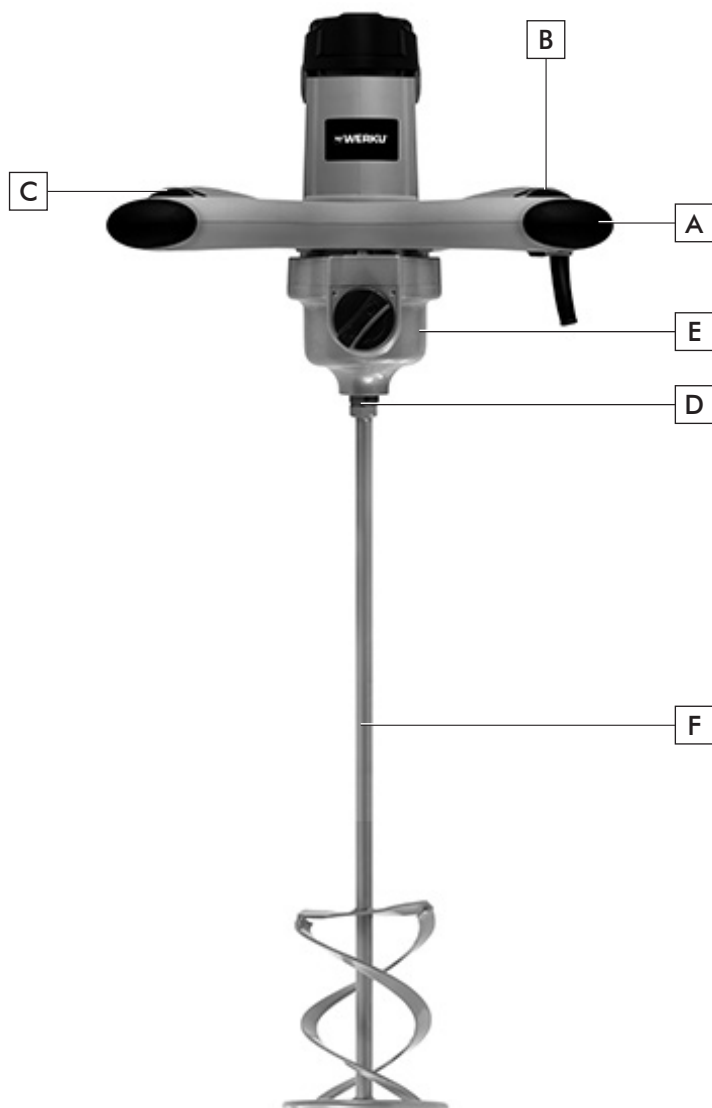

- A. Switch.
- B. Unblock safety button.
- C. Speed control.
- D. Spindle.
- E. Gear selector.
- F. Stirrer.

USE INSTRUCTIONS.

Before starting up this mixer, we recommend that you carefully read all of the instructions as indicated. Please respect all regulations regarding the prevention of accidents, health and safety directives, laws and applicable restrictions for work places. This mixer must only be used by persons who have been instructed in its use and only for the purposes for which it has been designed.

POWER SUPPLY.

Make sure the power supply is adapted to the requirements shown on the information panel of this mixer (1). Using the motor at low voltage will make it operate slowly. This will reduce performance and may cause the motor to overheat.

EXTENSION CORD.

If the working area is at some distance from the power supply, use an extension cord of enough diameter and quality.

FIXING STIRRER.

Screw the stirrer (F) in the spindle (D) of this mixer and tight it properly with the given accessories (2).

UNBLOCK SAFETY BUTTON.

When starting this mixer, hold it with both hands since the torque of the motor can cause this mixer to twist. The unblock safety button (B) is designed to prevent accidental starts. To start this mixer, press the unblock safety button (B) located on the handle with your thumb and pull the switch (A) simultaneously (3). To switch (A) this mixer off, release the trigger. The unblock safety button (B) will engage automatically (4).

UNSCREWING STIRRER.

Fit a flat open-end wrench on the hexagon end of this spindle (D) and unscrew the stirrer (F) from the spindle (D) by turning it to the left (5).

PRE-SELECTING SPEED.

This mixer is equipped with a gear selector (E), making it possible to use two different ranges of spin speeds depending on the type of material being mixed (6). Using the gear control the speed can be selected continuously. The required speed will depend on the type of material being mixed, with the recommendation that a test is carried out with a small quantity beforehand. Two speed ran-

ges may be selected. Range I: 180-400 RPM (7). Range II: 300-700 RPM (8).

SPEED REGULATOR.

This mixer is equipped with a speed control (C) (9). The ideal speed adjustment for each application mainly depends on the user's preferences.

ELECTRONIC PARAMETERS.

The electronic parameters keep the speed between load and no-load nearly constant and ensures uniform mixing of the materials.

ELECTRONIC OVERLOAD PROTECTION.

In case that this mixer is extremely forced, an electronic protection protects the motor from damage. In this case, the motor stops and restarts only after the feeding pressure is reduced.

ELECTRONIC OVERHEATING PROTECTION.

To protect the motor from overheating at extreme permanent load, it is switched off by the electronic protection system when a critical temperature is reached. After a cooling-down period of approximately 3 and 5 minutes, this mixer is again ready for use and can be fully loaded.

MIX PROCESS.

The election of this mixer mechanism (stirrer (F)) is decisive for the result of the mixture. Two factors are determining at the time of making this decision: the volume to be mixed defines the diameter of this mixer mechanism and the type of material defines the geometry of this mixer mechanism.

MIXING WAY.

The material is lead upwards from the bottom of the container, happening through the center of the mix mechanism, returning to flow laterally downwards. Suitable for dry mixtures like mortar, paste sticky, substances that contain sand and gravel. This mixer mechanism crosses the mixture materials easily.

ERGONOMICS.

Less muscular force is required and the engine power is more used. A body relaxed position and the handling of the grip make easier the working process. This mixer has been designed until the last detail considering ergonomic aspects. Ergonomic design handle in accordance with the posi-

tion of the hand; in order to work in a relaxed way and without unnecessary efforts.

MAINTENANCE.

This mixer has been designed for a long working life with minimum maintenance. Optimum use depends on correct care of this mixer and regular cleaning. To prevent accidents, always unplug this mixer from the power source before cleaning or performing any maintenance. This mixer may be cleaned effectively using compressed air after each use. If compressed air is not available, use a brush to remove dust from this mixer. Motor ventilation vents and switch levers must be kept clean and free of foreign matter. Do not attempt to clean by inserting pointed objects through openings. Certain cleaning agents and solvents damage plastic parts, among them are gasoline, carbon tetrachloride, chlorinated cleaning solvents, ammonia and household cleaners containing ammonia. Do not use any of these to clean this mixer. Should excessive sparking occur, have a Werku official repair service exam and/or replace the carbon brushes.

ENVIRONMENT PROTECTION.

The materials and components that have been used to manufacture this product can be re-used and recycled. Werku is adhered to an Integrated Management System that is in charge of the correct elimination of the residues of this product. Do not eliminate this product with domestic residues. Werku offers to its clients a free collection service of these residues through any of its sale points, or in the collection points established by the Integrated Management System or in the recycling point of your locality.

WARRANTY AND TECHNICAL SERVICE.

Werku offers a warranty that covers the repair of all defects found due to faults in the materials or manufacture. For this cover to be effective it is necessary for these defects to appear within the validity period. The consumer is entitled to free repair of all defects (shipping costs, labour costs and materials included), either via the repair or by replacement (if necessary, with a later model). In any case, Werku will not accept replacements if these represent a disproportionate cost compared to the cost of repair. This warranty does not affect consumer's rights established by European or national laws. The validity period of this warranty is

3 years. The validity period starts on the date of purchase by the first consumer. This date is shown on the invoice or receipt of purchase. Any claims arising from this warranty must be presented to the Werku distributor or the Werku Technical Assistance Service. To do so you must present this warranty correctly completed and stamped by the distributor, together with the sales invoice or receipt. To require any information in relation to this warranty, the buyer and/or distributor may contact the Technical Assistance Service by telephone on +34 981 648 119, or by e-mail at info@werku.com. This warranty does not cover defects caused by parts that have worn out from use other types of natural wear, defects caused by failure to observe the instructions for use and operation, or for applications other than those for which this product is intended, abnormal environmental factors, overloading, or unsuitable maintenance or cleaning, faults caused by the use of spare parts, accessories or replacements that are not original Werku parts, if the product has been totally or partially disassembled, modified or repaired by personnel other than that of the Technical Assistance Service or minimum and irrelevant irregularities for suitable use or operation. Repairs and replacements will not extend or renew the validity period of this warranty. The replaced parts will become the property of Werku. If the buyer sends the product to the Technical Assistance Service, and it fails to comply with the conditions of this warranty, all expenses and transportation risks shall be paid by the buyer. This warranty is only valid within the territory of the European Union. The company responsible for the compliance of this warranty is Werku Tools SA.

TECHNICAL ADVICE.

The technical department of Werku is at your disposal to resolve any questions you may have regarding to its products. If you wish to contact our team, send an e-mail to info@werku.com.

DECLARACIÓN CONFORMIDAD CE.

Werku declara que este mezclador WK401710 cumple las siguientes Directivas y Normativas:

- 2011/65/EU
- 2014/30/EU
- 2006/42/EC
- (EU) 2015/863
- EN 60745-1:2009/11:2010
- EN ISO 12100:2010
- AfPS GS 2014:01 PAK
- AfPS GS 2019:01 PAK
- EN 62841-1:2015
- EN 62841-2-10:2017
- EN 55014-1:2017
- EN 55014-2:2015
- EN 61000-3-2:2014
- EN IEC 61000-3-2:2019
- EN 61000-3-3:2013
- EN 61000-3-3:2013/A1:2019



La Coruña, España, 01/11/2024
 R Yáñez
 Werku Tools SA

CARACTERÍSTICAS TÉCNICAS.

Voltaje-frecuencia	230-240V~50Hz
Potencia	1800W
Capacidad mezclado	100 kg
Clase	II
Índice de protección	IP20
Revolucionesrangol.....	180-400min ⁻¹
RevolucionesrangolI.....	300-700min ⁻¹
Velocidades	12 (6x2)
Medidaeje.....	M14
Diámetro mezclador	140 mm
Longitud mezclador	600 mm
Peso neto	5.4 kg
Presión acústica LpA.....	87.6 dB(A)
Posible variación KpA.....	3 dB(A)
Presión acústica LwA.....	98.6 dB(A)
Posible variación KwA.....	3 dB(A)
Vibración Ah	5.187 m/s ²
Posible variación Kh	1.5 m/s ²

VIBRACIÓN.

El valor total de vibración declarado ha sido medido de acuerdo con un método de prueba estándar y puede usarse para comparar una herramienta

eléctrica con otra. El valor total de vibración declarado también se puede utilizar en una evaluación preliminar de la exposición. Advertencia: la emisión de vibraciones durante el uso real de esta herramienta eléctrica puede diferir del valor total declarado según la forma en que se utilice esta herramienta eléctrica. Advertencia: identifique las medidas de seguridad para proteger al usuario, basándose en una estimación de la exposición en las condiciones reales de uso.

PICTOGRAMAS.

-  Leer manual de instrucciones
-  Usar protección ocular
-  Usar protección en nariz y boca
-  Doble aislamiento
-  Conformidad europea
-  Certificación TÜV-GS
-  Directiva 2012/19/EU - Resíduos Aparatos Eléctricos y Electrónicos

INSTRUCCIONES SEGURIDAD.

Esta herramienta eléctrica está diseñada para funcionar como mezclador. Lea todas las advertencias de seguridad, instrucciones, ilustraciones y especificaciones que se proporcionan con esta herramienta eléctrica. Si no sigue todas las instrucciones que se enumeran a continuación, puede provocar una descarga eléctrica, un incendio y/o lesiones graves. Guarde todas las advertencias y todas las instrucciones para una referencia futura. Los accidentes podrán evitarse en muchos casos dándose cuenta de una situación peligrosa antes de que se produzca, y observando fielmente los procedimientos de seguridad apropiados. No se recomienda realizar operaciones con esta herramienta eléctrica, como esmerilar, cepillar con alambre, pulir o cortar. Las operaciones para las que

esta herramienta eléctrica no fue diseñada pueden crear un peligro y causar lesiones personales.

SEGURIDAD AREA TRABAJO.

Mantenga el área de trabajo limpia y bien iluminada. Las áreas desordenadas y oscuras provocan accidentes. No utilice esta herramienta eléctrica cerca de materiales inflamables. Las chispas pueden encender estos materiales. Mantenga alejados a los niños y curiosos mientras maneja esta herramienta eléctrica. Las distracciones pueden causarle la pérdida del control. Mantenga a los transeúntes a una distancia segura del área de trabajo. Cualquiera que entre al área de trabajo debe usar equipo de protección personal. Los fragmentos de la pieza de trabajo o de un accesorio roto pueden salir despedidos y causar lesiones más allá del área de operación inmediata.

SEGURIDAD PERSONAL.

Esté alerta, vigile lo que está haciendo y use el sentido común cuando maneje esta herramienta eléctrica. No use esta herramienta eléctrica cuando esté cansado o bajo la influencia de drogas, alcohol o medicamentos. Un momento de distracción mientras maneja herramientas eléctricas puede causar un daño personal serio.

USE EPIS.

Utilice gafas de protección según EN166. Utilice protección respiratoria según EN149. Si el tipo de trabajo lo requiere, utilice otros EPIs precisos.

NO TRABAJE DE PUNTILLAS.

Mantenga los pies bien asentados sobre el suelo y conserve el equilibrio en todo momento. Esto permite un mejor control de esta herramienta eléctrica en situaciones inesperadas.

VISTA ADECUADAMENTE.

No vista ropa suelta o joyas. Mantenga su pelo, su ropa y guantes alejados de las piezas en movimiento. La ropa suelta, las joyas o el pelo largo pueden ser cogidos en las piezas en movimiento. Si hay dispositivos para la conexión de medios de extracción y recogida de polvo, asegúrese de que éstos estén conectados y se usen correctamente. El uso de estos dispositivos puede reducir los riesgos relacionados con el polvo.

SEGURIDAD ELÉCTRICA.

La clavija de esta herramienta eléctrica debe coincidir con la base de la toma de corriente. No modificar nunca la clavija de ninguna manera. No usar ningún adaptador de clavijas con herramientas eléctricas puestas a tierra. Clavijas no modificadas y bases coincidentes reducirán el riesgo de choque eléctrico. Evite el contacto del cuerpo con superficies puestas a tierra como tuberías, radiadores, cocinas eléctricas y refrigeradores. Hay un riesgo aumentado de choque eléctrico si su cuerpo está puesto a tierra. No exponga las herramientas eléctricas a la lluvia o a condiciones de humedad. El agua que entre en esta herramienta eléctrica aumentará el riesgo de choque eléctrico.

NO ABUSE CABLE.

No usar nunca el cable para llevar, levantar o enchufar esta herramienta eléctrica. Mantenga el cable lejos del calor, aceite, cantos vivos o piezas en movimiento. Los cables dañados o enredados aumentan el riesgo de choque eléctrico. Cuando maneje una herramienta eléctrica en el exterior, use una prolongación de cable adecuada para uso en el exterior. El uso de una prolongación de cable adecuada para uso en el exterior reduce el riesgo de choque eléctrico. Si el uso de esta herramienta eléctrica en un lugar húmedo es inevitable, use una alimentación protegida por un dispositivo de corriente residual (RCD). El uso de un RCD reduce el riesgo de choque eléctrico.

EVITE ARRANQUE ACCIDENTAL.

Asegúrese de que el interruptor está en posición "off" antes de conectar a la red, o al coger o transportar esta herramienta eléctrica. Transportar herramientas eléctricas con el dedo sobre el interruptor o enchufar herramientas eléctricas que tienen el interruptor en posición "on" invita a accidentes. Retire llaves o herramientas antes de arrancar la herramienta eléctrica. Una llave o herramienta dejada unida a una pieza rotativa de una herramienta eléctrica puede causar un daño personal. Nunca deje esta herramienta eléctrica en el suelo hasta que el accesorio se haya detenido por completo. El accesorio giratorio puede agarrar la superficie y hacer que esta herramienta eléctrica se salga de su control. No haga funcionar esta herramienta eléctrica mientras la lleva a su lado. El contacto accidental con el accesorio giratorio podría enganchar su ropa y empujar el accesorio hacia su cuerpo.

UTILIZACIÓN Y CUIDADOS.

No fuerce esta herramienta eléctrica. Use la herramienta eléctrica correcta para su aplicación. La herramienta eléctrica correcta hará el trabajo mejor y más seguro al ritmo para la que fue concebida. No use esta herramienta eléctrica si el interruptor no se puede posicionar en "off" y "on". Cualquier herramienta eléctrica que no pueda controlarse con el interruptor es peligrosa y debe repararse. Desenchufe la clavija de la fuente de alimentación y/o de la batería antes de efectuar cualquier ajuste, cambio de accesorios, o de almacenar las herramientas eléctricas. Tales medidas preventivas de seguridad reducen el riesgo de arrancar la herramienta accidentalmente. No utilice accesorios que no hayan sido diseñados y recomendados específicamente por Werku. El hecho de que el accesorio se pueda acoplar a esta herramienta eléctrica no garantiza un funcionamiento seguro. La velocidad nominal del accesorio debe ser al menos igual a la velocidad máxima marcada en esta herramienta eléctrica. Los accesorios que funcionan más rápido que su velocidad nominal pueden romperse y volar. El diámetro exterior y el grosor de su accesorio deben estar dentro de la capacidad nominal de esta herramienta eléctrica. Los accesorios de tamaño incorrecto no pueden protegerse ni controlarse adecuadamente. El montaje roscado de los accesorios debe coincidir con la rosca del husillo. Para los accesorios montados por bridas, el orificio del eje del accesorio debe ajustarse al diámetro de ubicación de la brida. Los accesorios que no coincidan con los accesorios de montaje de esta herramienta eléctrica se desequilibrarán, vibrarán excesivamente y pueden causar la pérdida de control. No utilice un accesorio dañado. Antes de cada uso, inspeccione el accesorio. Si esta herramienta eléctrica o su accesorio se cae, inspeccione por daños o instale un accesorio en buen estado. Después de inspeccionar e instalar un accesorio, colóquese usted y los transeúntes lejos del plano del accesorio giratorio y haga funcionar esta herramienta eléctrica a la velocidad máxima sin carga durante un minuto. Los accesorios dañados normalmente se romperán durante este tiempo de prueba. Coloque el cable alejado del accesorio giratorio. Si pierde el control, el cable puede cortarse o engancharse y su mano o brazo pueden ser tirados hacia el accesorio giratorio. Limpie con regularidad las rejillas de ventilación de esta herramienta eléctrica. El ventilador del motor arrastrará el polvo dentro de la carcasa

y la acumulación excesiva de metal en polvo puede causar peligros eléctricos.

ALMACENAJE.

Almacene esta herramienta eléctrica inactiva fuera del alcance de los niños y no permita el manejo de esta herramienta a personas no familiarizadas con las herramientas eléctricas o con estas instrucciones. Las herramientas eléctricas son peligrosas en manos de usuarios no entrenados.

MANTENIMIENTO.

Compruebe que las partes móviles no estén desalineadas o trabadas, que no haya piezas rotas u otras condiciones que puedan afectar el funcionamiento de las herramientas eléctricas. Las herramientas eléctricas se reparan antes de su uso, cuando están dañadas. Muchos accidentes son causados por herramientas eléctricas pobremente mantenidas. Use la herramienta eléctrica y accesorios de acuerdo con estas instrucciones y de la manera prevista para el tipo particular de herramientas eléctricas, teniendo en cuenta las condiciones de trabajo y el trabajo a desarrollar. El uso de herramientas eléctricas para aplicaciones diferentes de las previstas podría causar una situación de peligro. Haga revisar su herramienta eléctrica por un servicio oficial de reparación Werku usando solamente piezas de recambio idénticas. Esto garantizará que la seguridad de la herramienta eléctrica se mantiene.

VERIFICAR CONDICIÓN.

Revise que todos los tornillos de esta herramienta eléctrica estén perfectamente apretados. En climas fríos o cuando esta herramienta eléctrica haya estado sin uso durante largo tiempo, deje que esta herramienta eléctrica se caliente un poco haciéndolo funcionar en vacío unos minutos para permitir una perfecta lubricación de los componentes internos. Asegúrese de que los posibles accesorios instalados están perfectamente asentados en su posición.

ANTES DEL FUNCIONAMIENTO.

Asegúrese siempre antes de utilizar esta herramienta eléctrica que se encuentra firmemente apoyado. Compruebe que nadie se encuentra bajo la zona de influencia de esta herramienta eléctrica cuando lleve a cabo trabajos en zonas elevadas. Aleje las manos de las partes en movimiento de esta herramienta eléctrica.

DURANTE EL FUNCIONAMIENTO.

No deje esta herramienta eléctrica funcionando sin tenerlo bien sujeto. Hágalo funcionar cuando esté seguro de que lo tiene plenamente controlado. No apunte con esta herramienta eléctrica a nadie durante su funcionamiento. Durante la operación, esta herramienta eléctrica puede producir vibración. Los tornillos pueden ir aflojándose progresivamente pudiendo causar una avería o accidente. Aleje las manos de las partes en movimiento esta herramienta eléctrica.

DESPUÉS DEL FUNCIONAMIENTO.

No toque los accesorios instalados en esta herramienta eléctrica tras su uso. Pueden estar muy calientes y causar una quemadura. Algunos materiales sobre los que se trabaja pueden contener químicos o componentes que pueden ser tóxicos. Tenga cuidado para prevenir la inhalación de estas sustancias o el contacto con la piel. Utilice los EPIs diseñados para prevenir y protegerse de dichas incidencias.

OTRAS INSTRUCCIONES SEGURIDAD.

1) Sujete esta herramienta eléctrica con ambas manos por los mangos previstos. La pérdida de control puede causar lesiones personales. 2) Asegure una ventilación suficiente cuando mezcle materiales inflamables para evitar una atmósfera peligrosa. El vapor en desarrollo puede ser inhalado o inflamado por las chispas que produce esta herramienta eléctrica. 3) No mezcle alimentos. Esta herramienta eléctrica y sus accesorios no están diseñados para procesar alimentos. 4) Mantenga el cable alejado del área de trabajo. El cable puede enredarse con el recipiente de mezcla. 5) Asegúrese de que el recipiente de mezcla esté colocado en una posición firme y segura. Un recipiente de mezcla que no esté debidamente asegurado puede moverse inesperadamente. 6) Asegúrese de que ningún líquido salpique la carcasa de esta herramienta eléctrica. El líquido que ha penetrado en esta herramienta eléctrica puede causar daños y provocar una descarga eléctrica. 7) Siga las instrucciones y advertencias del material a mezclar. El material a mezclar puede ser dañino. 8) Si esta herramienta eléctrica cae en el material que se va a mezclar, desenchúfela inmediatamente y haga que la revise un técnico calificado. Tocar el recipiente de mezcla con esta herramienta eléctrica aún enchufada puede provocar una descarga eléctrica. 9) No introduzca

las manos en el recipiente de mezcla ni inserte ningún otro objeto mientras mezcla. El contacto con el recipiente de mezcla puede provocar lesiones personales graves. 10) Ponga en marcha y apague esta herramienta eléctrica únicamente en el recipiente de mezcla. El recipiente de mezcla puede doblarse o girar de forma descontrolada. 11) Use esta herramienta eléctrica solo con un recipiente de mezcla de al menos 25 litros, altura de 30 cm y diámetro de 20 cm.

DESCRIPCIÓN PRODUCTO.

Este mezclador ha sido diseñado para realizar trabajos mezclados. Observe este esquema para familiarizarse con este mezclador antes de utilizarlo.

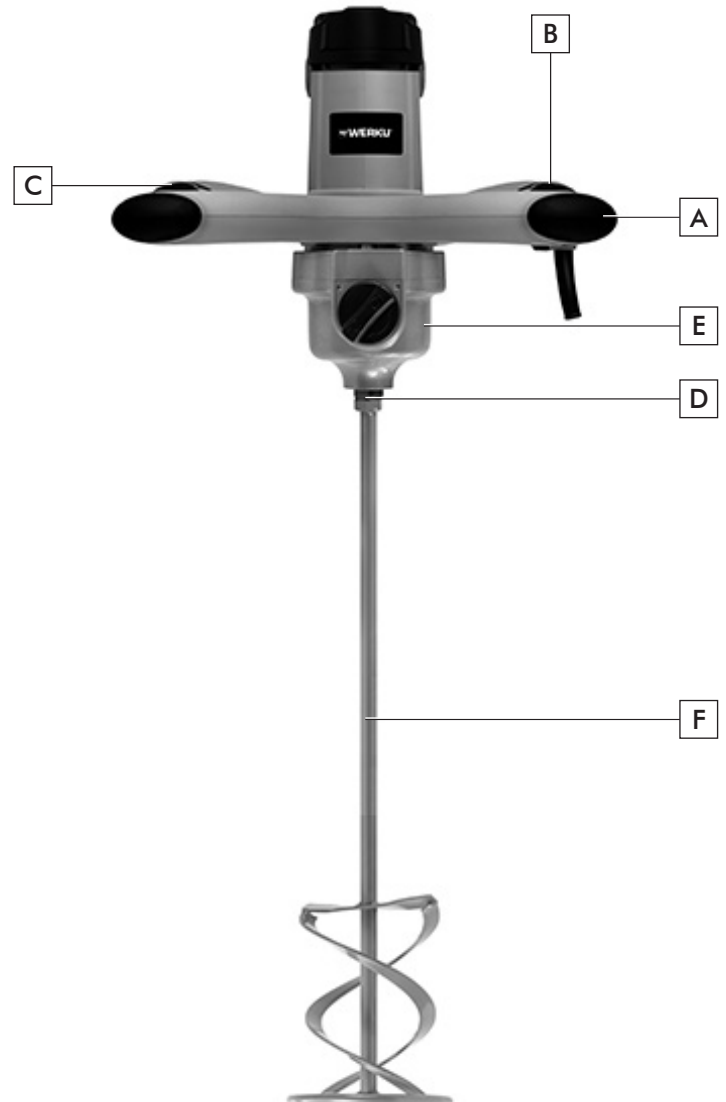

- A. Interruptor.
- B. Botón seguridad desbloqueo.
- C. Regulador velocidad.
- D. Conexión.
- E. Selector marcha.
- F. Varilla mezcladora.

INSTRUCCIONES USO.

Antes de efectuar la puesta en marcha de este mezclador, es aconsejable leer completa y minuciosamente todas las instrucciones que se indican. Asimismo, deberán tenerse en cuenta las normas para la prevención de accidentes, los reglamentos y directivas, las leyes y restricciones vigentes para los centros de trabajo. Este mezclador debe de ser utilizado únicamente por personas instruidas adecuadamente en su manejo y exclusivamente conforme a los fines previstos.

FUENTE ALIMENTACIÓN.

Asegúrese de que la fuente de alimentación se ajusta a los requisitos especificados en la placa de datos de este mezclador (1). Hacer funcionar el motor a bajo voltaje hará que éste opere lento. Esto reducirá el rendimiento y puede causar que el motor se sobrecaliente.

CABLE PROLONGACIÓN.

Cuando la zona de trabajo esté alejada de la fuente de alimentación, haga uso de un cable de prolongación de suficiente diámetro y calidad.

FIJACIÓN VARILLA MEZCLADORA.

Fije la varilla (F) atornillándola en la conexión (D) y apriétela de manera adecuada con los accesorios suministrados (2).

BOTÓN SEGURIDAD DESBLOQUEO.

Cuando ponga en marcha este mezclador, agárrelo con las dos manos ya que el par motor puede hacer que este mezclador se mueva. El botón de seguridad de desbloqueo (B) ha sido diseñado para impedir que este mezclador se ponga en funcionamiento de manera fortuita. Para arrancarlo, pulse con el pulgar el botón de seguridad de desbloqueo (B) situado en el asa y apriete el interruptor (A) simultáneamente (3). Para parar este mezclador, suelte el interruptor (A). El botón de seguridad de desbloqueo (B) se activará de forma automática (4).

RETIRAR VARILLA MEZCLADORA.

Ajuste una llave fija en el extremo hexagonal de este mezclador y desatornille la varilla (F) girando la llave hacia la izquierda (5).

PRESELECCIÓN VELOCIDAD.

Este mezclador está equipado con un selector de marchas (E), que permite aplicar dos rangos de re-

voluciones diferentes en función del material que se va a mezclar (6). Con este selector de marcha (E) la velocidad se puede seleccionar de manera continua. La velocidad necesaria depende del tipo de material que vaya a mezclarse, recomendándose que se realice previamente una prueba práctica. Se pueden preseleccionar dos intervalos de velocidad. Rango I: 180-400 RPM (7). Rango II: 300-700 RPM (8).

REGULADOR VELOCIDAD.

Este mezclador está equipado con un regulador de velocidad (C) (9). El ajuste de velocidad óptimo para cada aplicación depende en gran medida de la preferencia del usuario.

PARÁMETROS ELECTRÓNICOS.

Los parámetros electrónicos mantienen la velocidad entre carga y no carga aproximadamente constante y garantizan la mezcla uniforme de los materiales.

PROTECCIÓN ELECTRÓNICA SOBRECARGA.

En el caso de que este mezclador esté demasiado sobrecargado, una protección electrónica protege el motor de averías. Vuelva a arrancar sólo cuando la sobrecarga se reduzca. Gracias a este sistema de protección la duración del sistema eléctrico será considerablemente mayor (inducido, bobina inductora, cableados, etc.).

PROTECCIÓN RECALENTAMIENTO.

Para proteger el motor contra el recalentamiento en el caso de un funcionamiento excesivamente continuado, éste se apaga mediante un sistema de protección electrónico al alcanzar una temperatura crítica. Después de un período de enfriamiento de entre aproximadamente 3 y 5 minutos, este mezclador puede volver a utilizarse.

PROCESO MEZCLA.

La elección del mecanismo mezclador (varilla mezcladora (F)) resulta de importancia decisiva para el resultado de la mezcla. Dos son los factores determinantes a la hora de tomar esta decisión: el volumen que se ha de mezclar define el diámetro del mecanismo mezclador y el tipo de material define la geometría del mecanismo mezclador.

SISTEMA MEZCLADO.

El material es conducido hacia arriba desde el fondo del recipiente, pasando por el centro del mecanismo de mezclado, volviendo a fluir lateralmente hacia abajo. Idóneo para mezclas secas como mortero, pastas adhesivas y sustancias que contengan arena y grava. El mecanismo mezclador atraviesa fácilmente estos materiales de mezcla.

ERGONOMÍA.

Utilizando este mezclador se requiere una menor fuerza muscular y se aprovecha más la potencia del motor. Una relajada posición corporal y el manejo de la empuñadura facilitan el trabajo. Este mezclador ha sido diseñado hasta el último detalle teniendo en cuenta aspectos ergonómicos. Dispone de empuñaduras de diseño ergonómico, en conformidad con la posición de la mano, para trabajar de forma relajada y sin esfuerzos innecesarios.

MANTENIMIENTO.

Este mezclador ha sido diseñado para funcionar durante mucho tiempo con un mínimo mantenimiento. El funcionamiento óptimo depende del buen cuidado de este mezclador y de una limpieza frecuente. Para evitar accidentes, desconecte siempre este mezclador de la fuente de alimentación antes de efectuar la limpieza o cualquier mantenimiento del mismo. Este mezclador debe limpiarse de manera eficaz utilizando aire comprimido al final de cada uso. Utilice siempre gafas protectoras cuando trabaje con aire comprimido. Si no puede utilizar aire comprimido, retire el polvo de este mezclador sirviéndose de un cepillo. Las ranuras de ventilación del motor y los interruptores deben estar siempre limpios y sin ninguna clase de residuo. No intente limpiarlos introduciendo objetos puntiagudos a través de las aberturas. Algunos productos de limpieza y disolventes dañan los componentes de plástico, entre los cuales se encuentran la gasolina, el tetraclorometano, los disolventes de limpieza clorados, el amoníaco y los productos de limpieza domésticos que contienen amoníaco. No utilice ninguno de los productos mencionados para limpiar este mezclador. En el caso de que se produzcan chispas de modo excesivo, haga que el servicio oficial de reparación Werku le revise y/o reemplace las escobillas.

PROTECCIÓN MEDIO AMBIENTE.

Los materiales y componentes que han sido utilizados para fabricar este producto pueden ser reutilizados y reciclados. Werku está adherido a un Sistema Integrado de Gestión que se encarga de la correcta eliminación de los residuos de este producto. No elimine este producto en la basura doméstica. Werku ofrece a sus clientes un servicio gratuito de retirada de dichos residuos en cualquiera de sus puntos de venta, en los puntos de recogida establecidos por el Sistema Integrado de Gestión o en los puntos limpios de su localidad.

GARANTÍA Y SERVICIO TÉCNICO.

Werku ofrece una garantía que cubre la reparación de los defectos que se aprecian debido a fallos en los materiales o en la fabricación. Para ello es imprescindible que los defectos se produzcan dentro del periodo de validez. El consumidor tiene derecho a la reparación gratuita de los defectos (gastos de envío, mano de obra y materiales incluidos), bien mediante la reparación o mediante la sustitución (si es necesario por un modelo posterior). En todo caso, Werku no aceptará sustituciones si estos suponen un coste desproporcionado en comparación con el coste de reparación. Esta garantía no afecta los derechos del consumidor establecidos por leyes europeas o nacionales. El periodo de validez de esta garantía es de 3 años. El periodo de validez se inicia en la fecha de compra por el primer consumidor. Esta fecha se refleja en la factura o tique de compra. La reclamación en virtud de esta garantía debe de presentarse al distribuidor de Werku o al Servicio de Asistencia Técnica de Werku. Para ello es imprescindible presentar esta garantía debidamente cumplimentada y sellada por el distribuidor, junto con la factura o tique de compra. Para cualquier información referente a esta garantía el comprador y/o el distribuidor puede ponerse en contacto con el Servicio de Asistencia Técnica a través del teléfono +34 981 648 119, o mediante correo electrónico a info@werku.com. Quedan excluidos de esta garantía los defectos que han sido causados por piezas desgastadas por el uso u otro tipo de desgaste natural, los defectos que han sido causados por inobservancia o incumplimiento de las instrucciones de uso y funcionamiento, o de aplicaciones no conformes con el uso al que se destina este producto, o de factores medioambientales anormales, o de sobrecarga, de mantenimiento o

limpieza inadecuados, defectos que han sido causados por el uso de accesorios, complementos o repuestos que no son piezas originales Werku, si el producto ha sido total o parcialmente desmontado, modificado o reparado por personal ajeno al Servicio de Asistencia Técnica o las irregularidades mínimas e irrelevantes para el uso y funcionamiento adecuado. Las reparaciones y sustituciones no prolongan ni renuevan el plazo de validez de esta garantía. Las piezas sustituidas pasan a ser propiedad de Werku. Si el comprador remite el producto al Servicio de Asistencia Técnica, no cumpliendo con las condiciones de esta garantía, los gastos y riesgos del transporte corren a cargo del comprador. Esta garantía es válida dentro del territorio de la Unión Europea. La empresa responsable del cumplimiento de esta garantía es Werku Tools SA.

ASESORAMIENTO TÉCNICO.

Werku pone a su disposición su departamento técnico para resolver cualquier duda que pueda surgir sobre sus productos. En caso de que desee establecer contacto con nuestro equipo, remita un correo electrónico a la dirección info@werku.com.

CE KONFORMITÄTSERKLÄRUNG.

Werku erklärt dass die WK401710 Mischer in Übereinstimmung ist mit den folgenden Richtlinien und Normen:

- 2011/65/EU
- 2014/30/EU
- 2006/42/EC
- (EU) 2015/863
- EN 60745-1:2009/11:2010
- EN ISO 12100:2010
- AfPS GS 2014:01 PAK
- AfPS GS 2019:01 PAK
- EN 62841-1:2015
- EN 62841-2-10:2017
- EN 55014-1:2017
- EN 55014-2:2015
- EN 61000-3-2:2014
- EN IEC 61000-3-2:2019
- EN 61000-3-3:2013
- EN 61000-3-3:2013/A1:2019



La Coruña, Spanien, 01/11/2024
 R Yáñez
 Werku Tools SA

TECHNISCHE DATEN.







Spannung-Frequenz.....	230-240V~50Hz
Leistung.....	1800W
Mischkapazität.....	100 kg
Klasse.....	II
Protection index.....	IP20
Umdrehungsbereich I.....	180-400 min ⁻¹
Umdrehungsbereich II.....	300-700 min ⁻¹
Gänge.....	12 (6x2)
Maßachse.....	M14
Mischerdurchmesser.....	140mm
Mischerlänge.....	600mm
Nettogewicht.....	5.4 kg
SchalldruckLpA.....	87.6dB(A)
Mögliche Abweichung KpA.....	3dB(A)
SchalldruckLwA.....	98.6dB(A)
Mögliche Abweichung KwA.....	3dB(A)
VibrationAh.....	5.187 m/s ²
Mögliche Abweichung Kh.....	1.5 m/s ²

VIBRATION.

Der angegebene Vibrationsgesamtwert wurde gemäß einer Standardprüfmethode gemessen und kann zum Vergleich eines Elektrowerkzeugs mit ei-

nem anderen verwendet werden. Der angegebene Vibrationsgesamtwert kann auch für eine vorläufige Beurteilung der Exposition verwendet werden. Warnung: die Vibrationsemission während des tatsächlichen Gebrauchs des Elektrowerkzeugs kann abhängig von der Art und Weise, in der das Elektrowerkzeug verwendet wird, vom angegebenen Gesamtwert abweichen. Warnung: identifizieren Sie Sicherheitsmaßnahmen zum Schutz des Bedieners auf der Grundlage einer Schätzung der Exposition unter den tatsächlichen Verwendungsbedingungen.

PIKTOGRAMME.

-  Lesen Sie die Bedienungsanleitung
-  Augenschutz tragen
-  Tragen Sie Mund- und Nasenschutz
-  Doppelisolierung
-  Europäische Konformität
-  TÜV-GS Zertifizierung
-  2012/19/EU Richtlinie - Elektro- und Elektronikgeräte-Abfall

SICHERHEITSHINWEISE.

Dieses Elektrowerkzeug soll als Mischer fungieren. Lesen Sie alle Sicherheitswarnungen, Anweisungen, Abbildungen und technischen Daten, die mit diesem Elektrowerkzeug geliefert wurden. Die Nichtbeachtung aller unten aufgeführten Anweisungen kann zu Stromschlägen, Feuer und/oder schweren Verletzungen führen. Heben Sie alle Sicherheitshinweise und die gesamte Gebrauchsanleitung zum späteren Nachlesen auf. Unfälle können häufig vermieden werden, wenn man sich im Voraus der Gefährlichkeit einer Situation bewusst ist und die angemessenen Sicherheitsverfahren hundertprozentig einhält. Vorgänge wie Schneiden, Drahtbürsten, Polieren oder Abschneiden werden mit diesem Elektrowerkzeug nicht empfohlen. Operationen, für die dieses Elektrowerkzeug

nicht entwickelt wurde, können eine Gefahr darstellen und zu Verletzungen führen.

SICHERER ARBEITSPLATZ.

Der Arbeitsplatz muss sauber und gut beleuchtet sein. Unordentliche und dunkle Stellen verursachen Unfälle. Betreiben Sie dieses Elektrowerkzeug nicht in der Nähe von brennbaren Materialien. Funken könnten diese Materialien entzünden. Wenn Sie mit einem Elektrowerkzeug arbeiten, müssen Kinder und Neugierige fern bleiben. Ablenkungen können dazu führen, dass Sie die Kontrolle über das Werkzeug verlieren. Halten Sie umstehende Personen in sicherem Abstand vom Arbeitsbereich. Jeder, der den Arbeitsbereich betritt, muss persönliche Schutzausrüstung tragen. Fragmente von Werkstücken oder defekten Zubehöerteilen können wegfliegen und Verletzungen verursachen, die über den unmittelbaren Einsatzbereich hinausgehen.

PERSÖNLICHE SICHERHEIT.

Seien Sie aufmerksam, achten Sie auf das, was Sie gerade tun und setzen Sie Ihren gesunden Menschenverstand ein, wenn Sie mit einem Elektrowerkzeug arbeiten. Verwenden Sie kein elektrisches Werkzeug, wenn Sie müde sind oder unter dem Einfluss von Drogen, Alkohol oder Medikamenten stehen. Ein Augenblick, in dem Sie abgelenkt sind, während Sie mit einem Elektrowerkzeug arbeiten, kann zu schweren Personenschäden führen.

PSA VERWENDEN.

Schutzbrille nach EN166 tragen. Atemschutz gemäß EN149 verwenden. Wenn es die Art der Arbeit erfordert, verwenden Sie eine andere präzise PSA.

NICHT AUF ZEHENSPITZEN STEHEND ARBEITEN.

Stehen Sie mit den Füßen fest auf dem Boden und achten Sie darauf, das Gleichgewicht nicht zu verlieren. So kontrollieren Sie in unvorhergesehenen Situationen das elektrische Werkzeug besser.

ANGEMESSENE KLEIDUNG.

Tragen Sie weder lockere Kleidung noch Schmuck. Halten Sie Haare, Kleidung und Handschuhe von beweglichen Teilen fern. Lockere Kleidung, Schmuck und lange Haare können von den beweglichen Teilen eingeklemmt werden. Falls Anschlüsse für Entstaubungsvorrichtungen vorhanden sind, gewährleisten Sie, dass diese korre-

kt angeschlossen sind und richtig verwendet werden. Die Verwendung dieser Geräte kann Risiken im Zusammenhang mit Staub verringern.

ELEKTRISCHE SICHERHEIT.

Der Gerätestecker muss für die vorgesehene Steckdose geeignet sein. Nehmen Sie keine Veränderungen am Stecker vor. Verwenden Sie keinen Steckeradapter in Verbindung mit geerdeten Elektrowerkzeugen. Originale Stecker und geeignete Steckdosen verhindern die Stromschlaggefahr. Vermeiden Sie jeden Körperkontakt mit geerdeten Flächen (z.B. Rohre, Heizkörper, Herde oder Kühlschränke). Es besteht erhöhte Stromschlaggefahr, wenn ihr Körper geerdet ist. Setzen Sie Elektrowerkzeuge weder Regen noch Feuchtigkeit aus. Eindringendes Wasser erhöht die Stromschlaggefahr.

KEIN KABELMISSBRAUCH.

Benutzen Sie das Kabel nie, um das Elektrowerkzeug zu tragen, zu ziehen oder von der Steckdose abzutrennen. Halten Sie das Kabel fern von Hitze, Öl, scharfen Kanten oder beweglichen Teilen. Beschädigte oder verwickelte Kabel bergen ein erhöhtes Stromschlagrisiko. Falls Sie ein Elektrowerkzeug im Freien benutzen, müssen Sie ein entsprechend geeignetes Verlängerungskabel verwenden. Bei Verwendung eines für Außeneinsätze geeigneten Verlängerungskabels besteht eine geringere Stromschlaggefahr. Sollte der Einsatz eines Werkzeugs in einer feuchten Umgebung unvermeidlich sein, verwenden Sie eine Fehlerstromschutzeinrichtung. Eine solche Schutzeinrichtung senkt die Stromschlaggefahr.

VERSEHENTLICHEN START VERMEIDEN.

Achten Sie darauf, dass sich der Schalter in der Aus-Stellung befindet, bevor Sie das Gerät an die Stromversorgung anschließen oder es hochheben oder tragen. Es besteht Verletzungsgefahr, wenn Elektrowerkzeuge mit dem Finger am Startschalter getragen oder im eingeschalteten Zustand an der Stromversorgung angeschlossen werden. Entfernen Sie Justier- oder Schraubenschlüssel, bevor Sie das Elektrowerkzeug einschalten. Es besteht Verletzungsgefahr, wenn ein Einstell- oder Schraubenschlüssel an einem sich drehenden Teil des Elektrowerkzeugs verbleibt. Legen Sie dieses Elektrowerkzeug niemals ab, bis das Zubehör vollständig zum Stillstand gekommen ist. Das sich drehende Zubehör kann die Oberfläche grei-

fen und dieses Elektrowerkzeug außer Kontrolle bringen. Lassen Sie dieses Elektrowerkzeug nicht laufen, während Sie es an Ihrer Seite tragen. Ein versehentlicher Kontakt mit dem sich drehenden Accessoire kann Ihre Kleidung beschädigen und das Accessoire in Ihren Körper ziehen.

BENUTZUNG UND PFLEGUNG.

Wenden Sie bei der Benutzung des Elektrowerkzeugs keine Gewalt an. Verwenden Sie ein für den jeweiligen Zweck geeignetes Elektrowerkzeug. Ein geeignetes Elektrowerkzeug verrichtet die Arbeit besser und sicherer. Benutzen Sie das Elektrowerkzeug nicht, wenn es sich mit dem Schalter nicht ein- und ausschalten lässt. Ein Elektrowerkzeug, das sich nicht mehr mit dem Schalter kontrollieren lässt, ist gefährlich und muss repariert werden. Ziehen Sie den Netzstecker und/oder entfernen Sie den Netzakku, bevor Sie Einstellungen vornehmen, Zubehör wechseln oder das Gerät lagern. Solche Vorsichtsmaßnahmen verringern das Risiko eines versehentlichen Gerätstarts. Verwenden Sie kein Zubehör, das nicht speziell von Werku entwickelt und empfohlen wurde. Nur weil das Zubehör an diesem Elektrowerkzeug angebracht werden kann, ist kein sicherer Betrieb gewährleistet. Die Nenndrehzahl des Zubehörs muss mindestens der auf diesem Elektrowerkzeug angegebenen Höchstgeschwindigkeit entsprechen. Zubehör, das schneller als die Nenngeschwindigkeit läuft, kann brechen und auseinander fliegen. Der Außendurchmesser und die Dicke Ihres Zubehörs müssen innerhalb der Tragfähigkeit dieses Elektrowerkzeugs liegen. Falsch dimensioniertes Zubehör kann nicht angemessen geschützt oder kontrolliert werden. Die Gewindemontage des Zubehörs muss mit dem Spindelgewinde übereinstimmen. Bei Zubehör, das an Flanschen montiert ist, muss das Dornloch des Zubehörs zum Positionierungsdurchmesser des Flansches passen. Zubehörteile, die nicht mit den Montageteilen dieses Elektrowerkzeugs übereinstimmen, geraten aus dem Gleichgewicht, vibrieren übermäßig und können zu Kontrollverlust führen. Verwenden Sie kein beschädigtes Zubehör. Überprüfen Sie vor jedem Gebrauch das Zubehör. Wenn dieses Elektrowerkzeug oder sein Zubehör fallen gelassen wird, überprüfen Sie es auf Beschädigungen oder installieren Sie ein unbeschädigtes Zubehör. Positionieren Sie sich und die Umstehenden nach der Inspektion und Installation eines Zubehörs von der Ebene des rotierenden Zubehörs entfernt und lassen Sie dieses Elektrowerkzeug

eine Minute lang mit maximaler Leerlaufgeschwindigkeit laufen. Beschädigtes Zubehör zerbricht normalerweise während dieser Testzeit. Positionieren Sie das Kabel nicht in der Nähe des sich drehenden Zubehörs. Wenn Sie die Kontrolle verlieren, kann die Schnur durchtrennt oder eingeklemmt werden und Ihre Hand oder Ihr Arm können in das sich drehende Zubehör gezogen werden. Reinigen Sie regelmäßig die Lüftungsschlitze dieses Elektrowerkzeugs. Der Lüfter des Motors zieht den Staub in das Gehäuse und eine übermäßige Ansammlung von Metallpulver kann zu elektrischen Gefahren führen.

LAGER.

Bewahren Sie die abgeschaltete Mischer außerhalb der Reichweite von Kindern und Personen, die mit Elektrowerkzeugen und dieser Gebrauchsanleitung nicht vertraut sind, auf. Elektrowerkzeugen sind in den Händen ungeübter Benutzer gefährlich.

WARTUNG.

Stellen Sie sicher, dass die beweglichen Teile nicht falsch ausgerichtet oder verklemmt sind, dass es keine defekten Teile oder andere Bedingungen gibt, die das Funktionieren elektrisches Werkzeug beeinträchtigen könnten. Wenn ein elektrisches Werkzeug beschädigt ist, muss es vor seiner Verwendung repariert werden. Viele Unfälle werden von schlecht gewarteten Elektrowerkzeug verursacht. Benutzen Sie das elektrische Werkzeug sowie dessen Zubehör gemäß dieser Gebrauchsanleitung und so, wie es für den jeweiligen Werkzeugtyp vorgesehen ist. Berücksichtigen Sie die Arbeitsbedingungen und die Art der auszuführenden Arbeit. Eine zweckfremde Verwendung des elektrisches Werkzeug kann gefährlich sein. Lassen Sie Ihr elektrisches Werkzeug von einem qualifizierten Reparaturdienst von Werku überprüfen und verwenden Sie nur Originalersatzteile. Das garantiert eine dauerhafte Sicherheit Ihres elektrisches Werkzeug.

ZUSTAND ÜBERPRÜFUNG.

Prüfen Sie, ob alle Schrauben des elektrisches Werkzeug fest angezogen sind. Bei kaltem Wetter oder wenn die elektrisches Werkzeug längere Zeit nicht benutzt worden ist, erwärmen Sie die elektrisches Werkzeug eine Weile, indem Sie sie einige Minuten lang leer laufen lassen. Das verbessert die Schmierung der internen Bauteile. Gewährleisten Sie, dass möglicherweise montiertes Zubehör fest an seiner Stelle sitzt.

VOR BETRIEB.

Vor Verwendung des elektrisches Werkzeug stellen Sie sicher, dass diese fest aufliegt. Achten Sie darauf, dass sich niemand unterhalb des Einflussbereiches des elektrisches Werkzeug befindet, wenn Sie in der Höhe arbeiten. Halten Sie die Hände fern von den beweglichen Teilen des Elektrowerkzeugs.

BEI BETRIEB.

Wenn die elektrisches Werkzeug nicht fest in den Händen liegt, lassen Sie sie ausgeschaltet. Nehmen Sie sie nur in Betrieb, wenn Sie sich sicher sind, dass Sie sie vollständig unter Kontrolle haben. Zielen Sie auf niemanden mit eingeschalteter elektrisches Werkzeug. Beim Arbeiten kann die elektrisches Werkzeug vibrieren. Die Schrauben können sich nach und nach lösen und eine Störung oder einen Unfall verursachen. Halten Sie die Hände von den beweglichen Teilen der elektrisches Werkzeug fern.

NACH BETRIEB.

Berühren Sie nach Gebrauch nicht das an der Mischer angebrachte Zubehör. Es kann sehr heiß sein und Verbrennungen verursachen. Einige Materialien, mit denen gearbeitet wird, können toxische chemische Substanzen enthalten. Seien Sie vorsichtig und vermeiden Sie das Einatmen dieser Substanzen und den Hautkontakt damit. Verwenden Sie die PSA, um sich vor solchen Zwischenfällen zu schützen und diese zu vermeiden.

ANDERE SICHERHEITSHINWEISE.

1) Halten Sie dieses Elektrowerkzeug mit beiden Händen an den dafür vorgesehenen Griffen. Kontrollverlust kann zu Verletzungen führen. 2) Sorgen Sie beim Mischen von brennbaren Materialien für ausreichende Belüftung, um eine gefährliche Atmosphäre zu vermeiden. Entstehende Dämpfe können eingeatmet oder durch die von diesem Elektrowerkzeug erzeugten Funken entzündet werden. 3) Mischen Sie keine Lebensmittel. Dieses Elektrowerkzeug und sein Zubehör sind nicht für die Verarbeitung von Lebensmitteln bestimmt. 4) Halten Sie das Kabel vom Arbeitsbereich fern. Das Kabel kann sich im Mixbehälter verfangen. 5) Stellen Sie sicher, dass der Mischbehälter in einer festen und sicheren Position steht. Ein nicht ordnungsgemäß gesicherter Mixbehälter kann sich unerwartet bewegen. 6) Achten Sie darauf, dass keine Flüssigkeit gegen das Gehäuse dieses Elektrowerkzeugs spritzt. In dieses Elektrowerkzeug eingedrungene Flüssigkeit kann Schäden verursachen und zu Stromschlägen führen. 7)

Befolgen Sie die Anweisungen und Warnungen für das zu mischende Material. Anzumischendes Material kann gesundheitsschädlich sein. 8) Wenn dieses Elektrowerkzeug in das zu mischende Material fällt, stecken Sie dieses Elektrowerkzeug sofort aus und lassen Sie es von einer qualifizierten Reparaturperson überprüfen. Das Hineingreifen in den Mixbehälter bei noch eingestecktem Elektrowerkzeug kann zu einem Stromschlag führen. 9) Während des Mischens nicht mit den Händen in den Mixbehälter greifen oder andere Gegenstände hineinstecken. Der Kontakt mit dem Mischbehälter kann zu schweren Verletzungen führen. 10) Dieses Elektrowerkzeug nur im Mischbehälter an- und abfahren. Der Mixbehälter kann sich unkontrolliert verbiegen oder drehen. 11) Verwenden Sie dieses Elektrowerkzeug nur mit einem Mischbehälter von mindestens 25 Liter, Höhe 30 cm und Durchmesser 20 cm.

PRODUKTBESCHREIBUNG.

Der Mischer wurde für Mischarbeiten entwickelt. Beachten Sie dieses Schema, um sich mit der Mischer vor ihrer Verwendung vertraut zu machen.

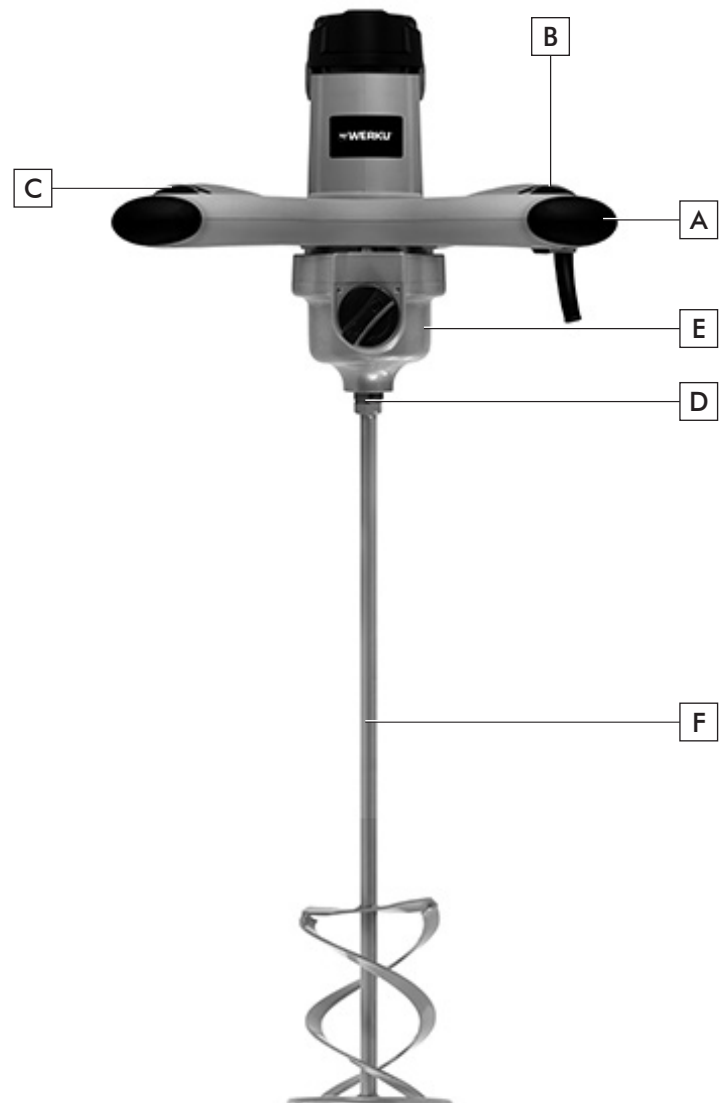

- A. Schalter.
- B. Entsperrung Sicherheitsknopf.
- C. Geschwindigkeitsregler
- D. Anschluss.
- E. Betriebswahlschalter.
- F. Mischstab.

BEDIENUNGSANLEITUNG.

Bevor Sie die Mischer einschalten, sollten Sie alle angegebenen Anweisungen vollständig und gründlich durchlesen. Ebenso sollten Unfallverhütungsvorschriften, Regeln und Richtlinien sowie die für die Betriebe geltenden Gesetze und Einschränkungen berücksichtigt werden. Die Mischer darf nur von in ihrer Bedienung angemessen geschulten Personen und ausschließlich zu den vorgesehenen Zwecken verwendet werden.

STROMVERSORGUNG.

Achten Sie darauf, dass die Stromversorgung den auf dem Typenschild der Mischer angegebenen Anforderungen entspricht (1). Das Laufenlassen des Motors mit Unterspannung bewirkt, dass er langsam arbeitet. Dies verringert die Leistung und kann zur Überhitzung des Motors führen.

VERLÄNGERUNGSKABEL.

Wenn der Arbeitsbereich von der Stromversorgung entfernt liegt, verwenden Sie ein Verlängerungskabel von ausreichendem Durchmesser und Qualität.

MISCHSTAB BEFESTIGUNG.

Der Mischstab (F) wird am Anschluss (D) befestigt und angemessen mit dem mitgelieferten Zubehör festgedrückt (2).

ENTSPERRUNG SICHERHEITSKNOPF.

Halten Sie der Mischer beim Starten mit beiden Händen fest, da sich der Motor möglicherweise verdreht. Der Entsperrung Sicherheitsknopf (B) soll ein unbeabsichtigtes Starten verhindern. Zum Starten der Mischer drücken Sie den Entsperrung Sicherheitsknopf (B) am Griff mit dem Daumen gleichzeitig den Schalter (A) ziehen (3). Zum Ausschalten der Mischer den Schalter (A) loslassen. Der Entsperrung Sicherheitsknopf (B) rastet automatisch ein (4).

MISCHSTAB HERAUSNAHME.

Einen Gabelschlüssel am sechseckigen Endstück des Mischers ansetzen und den Mischstab (F) mit

einer Linksdrehung des Schlüssels abschrauben (5).

GESCHWINDIGKEITSVORAUSSWAHL.

Der Mischer ist mit einem Betriebswahlschalter (E) ausgestattet, mit dem je nach Material, das gemischt werden soll, zwei Umdrehungsbereiche gewählt werden können (6). Mit diesem Betriebswahlschalter (E) kann eine Dauergeschwindigkeit eingestellt werden. Die erforderliche Geschwindigkeit hängt von der Art des Materials, das gemischt werden soll, ab. Vorher sollte ein Praxistest durchgeführt werden. Es können zwei Geschwindigkeitsintervalle voreingestellt werden. Bereich I: 180-400 U/min (7). Bereich II: 300-700 U/min (8).

GESCHWINDIGKEITSREGLER.

Der Mischer ist mit einem Geschwindigkeitsregler ausgestattet (C) (9). Die optimale Geschwindigkeit der Anwendung hängt weitgehend vom Wunsch des Benutzers ab.

ELEKTRONISCHE PARAMETER.

Die elektronischen Parameter halten die Geschwindigkeit zwischen den Ladephasen und den Phasen, in denen die Maschine nicht beladen wird, konstant und gewährleisten eine gleichförmige Mischung der Materialien.

ELEKTRONISCHER ÜBERLASTUNGSSCHUTZ.

Falls der Mischer einmal überlastet sein sollte, schützt der elektronische Überlastungsschutz den Motor vor Beschädigungen. Nach Behebung der Überladung den Mischer erneut einschalten. Dank diesem Schutzsystem wird die Lebensdauer der elektronischen Anlage erheblich verlängert (einschließlich Induktionsspule, Kabel u.a.)

ÜBERHITZUNGSSCHUTZ.

Zum Schutz des Motors gegen Überhitzung, falls dieser zu lange im Dauerbetrieb gelaufen ist, wird dieser von einem elektronischen Schutzsystem abgeschaltet, wenn die kritische Temperatur erreicht ist. Nach einer Erkaltungszeit von ca 3 bis 5 Minuten kann der Mischer wieder in Betrieb genommen werden.

MISCHVORGANG.

Die Wahl der Mischvorrichtung (Mischstab (F)) ist für das Mischergebnis von äußerster Wichtigkeit.

Die Entscheidung hängt von zwei Faktoren ab: Die zu mischende Menge bestimmt den Durchmesser der Mischvorrichtung und die Art des Materials die Geometrie der Mischvorrichtung.

MISCHSYSTEM.

Das Material wird vom Boden des Behälters nach oben geleitet, wobei es durch die Mitte der Mischvorrichtung und daraufhin wieder nach unten fließt. Geeignet für trockene Mischungen wie Mörtel, Klebmassen und Substanzen mit Sand und Kies. Die Mischvorrichtung durchdringt diese Materialien mit Leichtigkeit.

ERGONOMIE.

Mit diesem Mischer muss weniger Muskelkraft aufgebracht werden, da die Leistung des Motors genutzt wird. Eine entspannte Körperhaltung und die Handhabung des Griffs erleichtern die Arbeit. Der Mischer wurde bis ins letzte Detail unter Berücksichtigung ergonomischer Aspekte entwickelt. Er verfügt über zwei ergonomische Griffe, die der Position der Hände entsprechen, und ein entspanntes Arbeiten ohne unnötigen Kraftaufwand ermöglichen.

WARTUNG.

Die Mischer wurde entworfen, um mit minimaler Wartung lange Zeit zu funktionieren. Das optimale Funktionieren hängt von guter Pflege der Mischer und häufiger Reinigung ab. Um Unfälle zu vermeiden, müssen Sie die Mischer immer von der Steckdose trennen, bevor Sie sie reinigen oder warten. Die Mischer muss nach jedem Gebrauch wirksam mit Pressluft gereinigt werden. Verwenden Sie immer eine Schutzbrille, wenn Sie mit Pressluft arbeiten. Wenn Sie keine Pressluft verwenden, entfernen Sie den Staub der Mischer mit Hilfe einer Bürste. Die Lüftungsschlitze des Motors und die Schalter müssen immer sauber und ohne jegliche Art von Rückständen sein. Versuchen Sie nicht, sie durch Einführen spitzer Gegenstände in die Öffnungen zu reinigen. Einige Reinigungs- und Lösungsmittel wie Benzin, Tetrachlormethan, chlorierte lösemittelbasierte Reiniger, Ammoniak und ammoniakhaltige Haushaltsreiniger beschädigen die Kunststoffteile. Verwenden Sie keines der genannten Produkte zum Reinigen der Mischer. Wenn es zu starkem Funkenschlag kommt, veranlassen Sie eine Überprüfung und/oder einen Austausch der Bürsten durch den offiziellen Reparaturservice Werku.

UMWELTSCHUTZ.

Die Materialien und Bauteile, die für die Herstellung dieses Produkts verwendet wurden, können recycelt und wiederverwertet werden. Werku arbeitet mit einem Integrierten Abfallbewirtschaftungssystem, das die korrekte Entsorgung der Rückstände dieses Produkts abwickelt. Werfen Sie dieses Produkt nicht in den Haushaltsmüll. Werku bietet seinen Kunden einen kostenlosen Service, um diese Rückstände von einer der Verkaufsstellen, den vom Integrierten Abfallbewirtschaftungssystem eingerichteten Sammelstellen oder den Abfallsammelstellen Ihrer Gemeinde abzuholen. oder einsetzen und die Verschlussriegel anziehen.

GARANTIE UND KUNDENSERVICE.

Werku bietet eine Garantie der die Reparatur von Mängeln aufgrund von Material- oder Fabrikationsfehlern umfasst. Damit diese Garantie gewährleistet wird, müssen diese Mängel innerhalb des Gültigkeitszeitraums auftreten. Der Verbraucher hat das Recht auf kostenlose Reparatur von Mängeln (einschl. Versand-, Verarbeitungs- oder Materialkosten), entweder durch Reparatur oder durch Ersatz (falls erforderlich, durch ein späteres Modell). In jedem Fall akzeptiert Werku keinen Ersatz, wenn dieser einen unverhältnismäßigen Aufwand im Vergleich zu den Reparaturkosten darstellt. Diese Garantie berührt nicht die Rechte des Verbrauchers, die durch europäische oder nationale Gesetze festgelegt sind. Der Gültigkeitszeitraum dieser Garantie beträgt 3 Jahre. Der Gültigkeitszeitraum beginnt ab dem Datum des Kaufes durch den erstmaligen Verbraucher. Dieses Datum ist auf der Rechnung oder dem Kaufbeleg enthalten. Eine Reklamation im Zusammenhang mit dieser Garantie muss dem Werku Händler oder Werku Kundenservice vorgelegt werden. Hierzu muss diese Garantie ordnungsgemäß ausgefüllt, vom Händler gestempelt und zusammen mit der Rechnung oder dem Kaufbeleg vorgelegt werden. Für weitere Informationen zu dieser Garantie können sich der Käufer oder der Händler telefonisch über +34 981 648 119 oder über E-Mail an info@werku.com mit dem Kundenservice in Verbindung setzen. Ausgenommen von dieser Garantie sind Mängel, die infolge von verschlissenen Teilen durch den Gebrauch oder eine andere Art von natürlichem Verschleiß verursacht wurden, Mängel aufgrund von Unaufmerksamkeit oder Nichtbefolgung der Bedienungsanleitung und unsachgemäßem Betrieb, eine Benutzung, die

nicht dem Gebrauch entspricht, für den das Produkt bestimmt ist, ungewöhnliche Umweltfaktoren, Überlastung, unangemessene Wartung oder Reinigung, Mängel aufgrund der Verwendung von Zubehör, Ergänzungen oder Ersatzteilen, die keine Originalteile von Werku sind, wenn das Produkt durch Personal, das nicht zum Kundenservice gehört, ganz oder teilweise auseinander montiert, verändert oder repariert wurde oder kleine und für den Gebrauch und ordnungsgemäßen Betrieb unwesentliche Unregelmäßigkeiten. Durch Reparaturen und Ersatz wird der Gültigkeitszeitraum für diese Garantie weder verlängert noch neu festgelegt. Ersetzte Teile gehen in das Eigentum von Werku über. Wenn der Käufer das Produkt an den Kundenservice zurückgibt und dabei nicht die Bedingungen dieser Garantie erfüllt, gehen die Kosten und Gefahren zu Lasten des Käufers. Diese Garantie gilt auf dem Gebiet der Europäischen Union. Das für die Erfüllung der Garantie verantwortliche Unternehmen ist Werku Tools SA.

TECHNISCHE BERATUNG.

Werku stellt Ihnen seine technische Abteilung zur Verfügung, damit Sie alle Fragen, die zu unseren Produkten auftreten könnten, klären können. Wenn Sie sich mit unserem Team in Verbindung setzen möchten, senden Sie eine E-Mail an folgende Adresse: info@werku.com.

DÉCLARATION CONFORMITÉ CE.

Werku déclare que cet mélangeur WK401710 est en conformité avec les suivantes Directives et Normes:

- 2011/65/EU
- 2014/30/EU
- 2006/42/EC
- (EU) 2015/863
- EN 60745-1:2009/11:2010
- EN ISO 12100:2010
- AfPS GS 2014:01 PAK
- AfPS GS 2019:01 PAK
- EN 62841-1:2015
- EN 62841-2-10:2017
- EN 55014-1:2017
- EN 55014-2:2015
- EN 61000-3-2:2014
- EN IEC 61000-3-2:2019
- EN 61000-3-3:2013
- EN 61000-3-3:2013/A1:2019



La Coruña, Espagne, 01/11/2024
 R Yáñez
 Werku Tools SA

CARACTÉRISTIQUES TECHNIQUES.



Voltage-fréquence.....	230-240V~50Hz
Puissance.....	1800W
Capacité mélange.....	100 kg
Classe.....	II
Indice de protection.....	IP20
Révolutions intervalle I.....	180-400 min ⁻¹
Révolutions intervalle II.....	300-700 min ⁻¹
Vitesses.....	12 (6x2)
Dimension axe.....	M14
Diamètre mélangeur.....	140 mm
Longueur mélangeur.....	600 mm
Poids net.....	5.4 kg
Pression acoustique LpA.....	87.6 dB(A)
Possible variation KpA.....	3 dB(A)
Pression acoustique LwA.....	98.6 dB(A)
Possible variation KwA.....	3 dB(A)
Vibration Ah.....	5.187 m/s ²
Possible variation Kh.....	1.5 m/s ²

VIBRATION.

La valeur totale de vibration déclarée a été mesurée conformément à une méthode d'essai standard et peut être utilisée pour comparer un outil électrique

avec un autre. La valeur totale déclarée des vibrations peut également être utilisée dans une évaluation préliminaire de l'exposition. Attention: les émissions de vibrations lors de l'utilisation réelle de l'outil électroportatif peuvent différer de la valeur totale déclarée en fonction de la manière dont l'outil électroportatif est utilisé. Attention: identifier les mesures de sécurité pour protéger l'opérateur, sur la base d'une estimation de l'exposition dans les conditions réelles d'utilisation.

PICTOGRAMMES.

-  Lire manuel d'instructions
-  Porter protection oculaire
-  Porter protection du nez et bouche

 Double isolation

 Conformité européenne

 Certification TÜV-GS

 Directive 2012/19/EU - Déchets Équipements Électriques et Électroniques

CONSIGNES SÉCURITÉ.

Cet outil électrique est conçu pour fonctionner comme mélangeur. Lisez tous les avertissements, instructions, illustrations et spécifications de sécurité fournis avec cet outil électrique. Le non-respect de toutes les instructions énumérées ci-dessous peut entraîner un choc électrique, un incendie et/ou des blessures graves. Conservez tous les avertissements et toutes les consignes pour vous y référer ultérieurement. Les accidents peuvent dans de nombreux cas être évités en identifiant les situations dangereuses avant qu'un accident ne se produise et en respectant fidèlement les procédures de sécurité adéquates. Il n'est pas recommandé d'effectuer des opérations telles que le meulage, le brossage métallique, le polissage ou le tronçonnage avec cet outil électrique. Les opérations pour lesquelles cet outil électrique n'a

pas été conçu peuvent créer un danger et provoquer des blessures.

SÉCURITÉ ZONE TRAVAIL.

Conservez la zone de travail rangée et bien éclairée. Les zones mal rangées et mal éclairées sont sources d'accidents. N'utilisez pas cet outil électrique à proximité de matériaux inflammables. Des étincelles pourraient enflammer ces matériaux. Maintenez les enfants et les curieux éloignés pendant que vous manipulez un outil électrique. Les distractions peuvent être sources d'une perte de contrôle. Gardez les spectateurs à une distance sécuritaire de la zone de travail. Toute personne entrant dans la zone de travail doit porter un équipement de protection individuelle. Des fragments de pièce de travail ou d'un accessoire cassé peuvent s'envoler et causer des blessures au-delà de la zone de travail immédiate.

SÉCURITÉ PERSONNELLE.

Soyez vigilant et attentif à ce que vous faites et faites appel à votre bon sens quand vous manipulez un outil électrique. N'utilisez pas d'outil électrique si vous êtes fatigué ou sous l'influence de drogues, d'alcool ou de médicaments. Un moment de distraction pendant que vous manipulez des outils électriques peut vous causer de graves blessures corporelles.

UTILISEZ DES EPI.

Porter des lunettes de protection selon EN166. Utiliser une protection respiratoire selon EN149. Se il tipo di lavoro lo richiede, utilizzare altri DPI precisi.

NE TRAVAILLEZ PAS SUR POINTE DES PIEDS.

Maintenez vos pieds bien à plat sur le sol et conservez votre équilibre à tout moment. Cela vous permettra de mieux contrôler l'outil électrique en cas d'imprévu.

HABILLEZ-VOUS EN CONSÉQUENCE.

Ne portez pas de vêtements flottants ou des bijoux. Éloignez vos cheveux, vos vêtements et vos gants des pièces en mouvement. Les vêtements flottants, les bijoux ou les cheveux longs peuvent être pris dans les pièces en mouvement. S'il existe des dispositifs pour la connexion de moyens d'extraction et de ramassage de la poussière, assurez-vous qu'ils soient branchés et qu'ils fonc-

tionnent correctement. L'utilisation de ces dispositifs peut réduire les risques liés à la poussière.

SÉCURITÉ ÉLECTRIQUE.

La prise mâle de l'outil électrique doit être adaptée au socle de la prise de courant. Ne jamais modifier la prise mâle de quelque manière que ce soit. Ne pas utiliser d'adaptateurs de prises avec des outils électriques mis à la terre. Des prises non modifiées et des socles adaptés permettront de réduire le risque d'électrocution. Évitez le contact du corps avec des surfaces mises à la terre telles que des tuyaux, des radiateurs, des cuisinières électriques et des réfrigérateurs. Il existe un risque accru d'électrocution si votre corps est en contact avec le sol. Ne pas exposer les outils électriques à la pluie ou à des conditions d'humidité. L'entrée d'eau dans un outil électrique augmente le risque d'électrocution.

N'ABUSEZ PAS CÂBLE.

Ne jamais utiliser le câble de branchement pour soulever, porter ou débrancher l'outil électrique. Maintenez le câble éloigné de la chaleur, de l'huile, des objets et bords tranchants ou des pièces en mouvement. Les câbles endommagés ou emmêlés augmentent le risque d'électrocution. Lorsque vous manipulez un outil électrique à l'extérieur, utilisez une rallonge adaptée à une utilisation en extérieur. L'utilisation d'une rallonge adaptée à un usage en extérieur réduit le risque d'électrocution. Si l'utilisation d'un outil électrique dans un endroit humide est inévitable, utilisez une alimentation protégée par un dispositif de courant résiduel (RCD). L'utilisation d'un RCD réduit le risque d'électrocution.

ÉVITEZ DÉMARRAGE ACCIDENTEL.

Assurez-vous que l'interrupteur est en position "off" avant de le brancher au réseau ou avant de prendre ou de transporter l'outil. Transporter des outils électriques en ayant le doigt sur l'interrupteur ou brancher un outil électrique dont le bouton est en position "on" augmente le risque d'accidents. Retirez les clés ou les outils avant de démarrer une machine électrique. Une clé ou un outil restés attachés à une pièce rotative d'une machine électrique peut entraîner des blessures corporelles. Ne posez jamais cet outil électrique tant que l'accessoire n'est pas complètement arrêté. L'accessoire en rotation peut saisir la surface et tirer cet outil électrique hors de votre contrôle. Ne faites

pas fonctionner cet outil électrique en le portant à vos côtés. Un contact accidentel avec l'accessoire en rotation pourrait accrocher vos vêtements, tirant l'accessoire dans votre corps.

UTILISATION ET ENTRETIEN.

Ne forcez pas sur l'outil électrique. Utilisez l'outil électrique approprié à la tâche à effectuer. Utiliser un outil électrique adapté garantit un meilleur travail et l'utiliser au rythme pour lequel il a été conçu constitue une garantie de sécurité. N'utilisez pas l'outil électrique si le bouton ne peut pas être positionné sur "off" et "on". Toute machine électrique est dangereuse si elle ne peut pas être maîtrisée par un bouton d'arrêt. Dans ce cas, elle doit être réparée. Débranchez la prise de la source d'alimentation et/ou de la batterie avant tout réglage, changement d'accessoires ou stockage de l'outil électrique. Adopter ces mesures préventives de sécurité réduit le risque de démarrer l'outil de manière accidentelle. N'utilisez pas d'accessoires qui ne sont pas spécifiquement conçus et recommandés par Werku. Le simple fait que l'accessoire puisse être attaché à cet outil électrique ne garantit pas un fonctionnement sûr. La vitesse nominale de l'accessoire doit être au moins égale à la vitesse maximale indiquée sur cet outil électrique. Les accessoires fonctionnant plus vite que leur vitesse nominale peuvent se briser et voler en morceaux. Le diamètre extérieur et l'épaisseur de votre accessoire doivent être compris dans la capacité nominale de cet outil électrique. Les accessoires de taille incorrecte ne peuvent pas être correctement protégés ou contrôlés. Le montage fileté des accessoires doit correspondre au filetage de la broche. Pour les accessoires montés par brides, le trou de l'arbre de l'accessoire doit correspondre au diamètre de repérage de la bride. Les accessoires qui ne correspondent pas au matériel de montage de cet outil électrique seront déséquilibrés, vibreront excessivement et peuvent entraîner une perte de contrôle. N'utilisez pas un accessoire endommagé. Avant chaque utilisation, inspectez l'accessoire. En cas de chute de cet outil électrique ou de son accessoire, vérifiez qu'il n'est pas endommagé ou installez un accessoire en bon état. Après avoir inspecté et installé un accessoire, éloignez-vous et les spectateurs du plan de l'accessoire rotatif et faites fonctionner cet outil électrique à la vitesse maximale à vide pendant une minute. Les accessoires endommagés se briseront normalement pendant ce temps de

test. Placez le cordon à l'écart de l'accessoire en rotation. Si vous perdez le contrôle, le cordon peut être coupé ou accroché et votre main ou votre bras peut être tiré dans l'accessoire en rotation. Nettoyez régulièrement les bouches d'aération de cet outil électrique. Le ventilateur du moteur attirera la poussière à l'intérieur du boîtier et une accumulation excessive de poudre de métal peut entraîner des risques électriques.

ESPACE RANGEMENT.

Rangez les outils électriques inutilisés hors de portée des enfants et n'autorisez pas leur manquement par des personnes non familiarisées avec ce type d'outils ou méconnaissant les consignes de sécurité. Les outils électriques sont dangereux entre les mains d'utilisateurs non avertis.

ENTRETIEN.

Vérifiez que les parties mobiles ne sont pas désalignées ou entravées, qu'il n'y a pas de pièces cassées ou d'autres conditions qui peuvent affecter le fonctionnement des outils électriques. Les outils électriques doivent être réparés avant leur utilisation quand ils sont endommagés. De nombreux accidents sont causés par des outils électriques mal entretenus. Utilisez ces outils électriques et leurs accessoires en respectant ces instructions et le mode d'utilisation prévu pour chaque type d'outils électriques, en tenant compte des conditions de travail et de la tâche à effectuer. L'utilisation de l'outil électrique à des fins autres que celles spécifiées pourrait provoquer une situation de danger. Faites réviser vos outils électriques par un service officiel de réparation Werku en utilisant uniquement des pièces de rechange identiques. C'est une garantie de sécurité pour votre outil.

VÉRIFICATION ÉTAT.

Vérifiez que toutes les vis du outil électrique sont parfaitement bien serrées. Sous des climats froids ou quand cet outil électrique n'a pas été utilisé depuis longtemps, laissez cet outil électrique se réchauffer un peu en le faisant fonctionner à vide pendant quelques minutes afin de permettre une parfaite lubrification de ses composants internes. Assurez-vous que les possibles accessoires installés sont bien à leur place.

AVANT LE FONCTIONNEMENT.

Avant d'utiliser cet outil électrique, assurez-vous qu'il est fermement calé. Vérifiez que personne ne

se trouve dans la zone d'action du outil électrique quand vous effectuez des travaux dans des zones en hauteur. Éloignez vos mains des parties du outil électrique en mouvement.

PENDANT LE FONCTIONNEMENT.

Ne faites pas fonctionner cet outil électrique s'il n'est pas bien maintenu. Faites-le fonctionner quand vous êtes sûr de le contrôler totalement. Ne le dirigez pas vers quelqu'un pendant son fonctionnement. Pendant l'opération, cet outil électrique peut produire des vibrations. Les vis peuvent se dévisser petit à petit, ce qui peut provoquer une panne ou un accident. Éloignez vos mains des parties du cet outil électrique en mouvement.

FIN LE FONCTIONNEMENT.

Ne touchez pas les accessoires installés sur cet outil électrique après son utilisation. Ils peuvent être très chauds et causer des brûlures. Certains matériaux sur lesquels vous travaillez peuvent contenir des substances chimiques ou des composants toxiques. Soyez attentif à ne pas inhaler ces substances et à ce que votre peau ne soit pas en contact avec. Utilisez les EPI conçus pour prévenir et vous protéger de ce type d'accidents.

AUTRES CONSIGNES SÉCURITÉ.

1) Tenez cet outil électrique avec les deux mains au niveau des poignées prévues. La perte de contrôle peut entraîner des blessures corporelles. 2) Assurer une ventilation suffisante lors du mélange de matériaux inflammables pour éviter une atmosphère dangereuse. La vapeur en développement peut être inhalée ou enflammée par les étincelles produites par cet outil électrique. 3) Ne mélangez pas les aliments. Cet outil électrique et ses accessoires ne sont pas conçus pour la transformation des aliments. 4) Gardez le cordon éloigné de la zone de travail. Le cordon peut être emmêlé par le récipient à mélange. 5) Assurez-vous que le récipient à mélange est placé dans une position ferme et sécurisée. Un récipient à mélange qui n'est pas correctement sécurisé peut se déplacer de manière inattendue. 6) Assurez-vous qu'aucun liquide n'éclabousse le boîtier de cet outil électrique. Le liquide qui a pénétré dans cet outil électrique peut causer des dommages et entraîner un choc électrique. 7) Suivez les instructions et les avertissements pour le matériau à mélanger. Le matériau à mélanger peut être nocif. 8) Si cet outil électrique

tombe dans le matériau à mélanger, débranchez immédiatement cet outil électrique et faites-le vérifier par un réparateur qualifié. Le fait d'atteindre le récipient à mélange alors que cet outil électrique est encore branché peut entraîner un choc électrique. 9) Ne mettez pas les mains dans le récipient de mélange et n'y insérez aucun autre objet pendant le mélange. Le contact avec le récipient de mélange peut entraîner des blessures graves. 10) Démarrez et arrêtez cet outil électrique dans le récipient de mélange uniquement. Le récipient à mélange peut se plier ou tourner de manière incontrôlée. 11) Utilisez cet outil électrique uniquement avec un récipient de mélange d'au moins 25 litres, hauteur de 30 cm et diamètre de 20 cm.

DESCRIPTION PRODUIT.

Cet mélangeur a été conçu pour effectuer des travaux de mélange. Observez ce schéma pour vous familiariser avec cet mélangeur avant de l'utiliser.

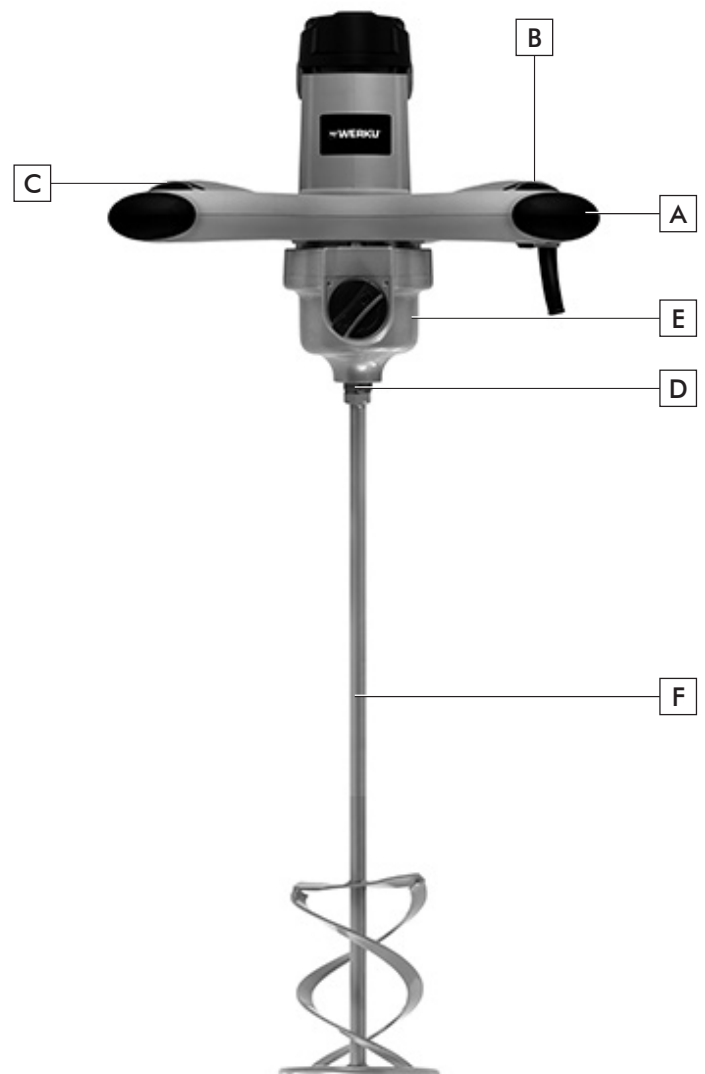

- A. Interrupteur.
- B. Bouton sécurité déblocage.
- C. Régulateur vitesse.
- D. Connexion.
- E. Sélection vitesses.
- F. Tige mélangeuse.

NOTICE UTILISATION.

Avant de démarrer la mélangeur, il est recommandé de lire complètement et minutieusement toutes les instructions ci-dessous. Vous devrez également tenir compte des normes de prévention des accidents, des règlements et des directives ainsi que des lois et restrictions en vigueur pour les centres de travail. Cet mélangeur doit être utilisée uniquement par des personnes adéquatement formées à son maniement et respectant exclusivement les applications ici prévues.

SOURCE ALIMENTATION.

Assurez-vous que la source d'alimentation est adaptée aux conditions spécifiées sur la plaque d'informations de cet mélangeur (1). Si vous utilisez un faible voltage, le moteur fonctionnera lentement. Ce qui réduira le rendement et pourra provoquer une surchauffe du moteur.

RALLONGE.

Si la zone de travail est éloignée de la source d'alimentation, utilisez une rallonge d'un diamètre et d'une qualité suffisants.

FIXATION TIGE MÉLANGEUSE.

Fixez la tige mélangeuse (F) en la vissant au point de connexion (D) et serrez-la bien au moyen des accessoires fournis (2).

BOUTON SÉCURITÉ DÉBLOCAGE.

Lorsque vous démarrez cet mélangeur, tenez-le à deux mains car le moteur risque de la faire tourner. Le bouton sécurité déblocage (B) est conçu pour empêcher les démarrages accidentels. Pour démarrer cet mélangeur, appuyez sur le bouton sécurité déblocage (B) situé sur la poignée avec votre pouce et appuyez simultanément sur la interrupteur (A) (3). Pour éteindre cet mélangeur, relâchez le interrupteur (A). Le bouton sécurité déblocage (B) s'enclenche automatiquement (4).

RETIRER TIGE MÉLANGEUSE.

Introduisez une clé fixe dans le bout hexagonal du mélangeur et dévissez la tige mélangeuse (F) en

tournant la clé vers la gauche (5).

PRÉSÉLECTION VITESSE.

Cet mélangeur est équipé d'un sélecteur de vitesses (E) qui permet d'appliquer deux intervalles de révolutions différents en fonction du matériau à mélanger (6). Grâce à ce contrôle de la vitesse, cette dernière peut être sélectionnée de manière continue. La vitesse nécessaire dépend du type de matériau à mélanger. Il est recommandé de faire préalablement un essai. Deux intervalles de vitesse peuvent être présélectionnés. Intervalle I : 180-400 RPM (7). Intervalle II : 300-700 RPM (8).

RÉGULATEUR VITESSE.

Cet mélangeur est équipé d'un régulateur de vitesse (C) (9). La vitesse optimale pour chaque application dépend dans une large mesure de la préférence de l'utilisateur.

PARAMÈTRES ÉLECTRONIQUES.

Les paramètres électroniques maintiennent une vitesse approximativement constante entre charge et absence de charge et garantissent un mélange uniforme des matériaux.

PROTECTION ÉLECTRONIQUE SURCHARGE.

Si cet mélangeur est trop chargé, une protection électronique protège le moteur de la panne. Redémarrer uniquement quand la surcharge est réduite. Grâce à ce système de protection, la durée de vie du système électrique sera considérablement augmentée (induit, bobine d'induction, câbles, etc.).

PROTECTION SURCHAUFFE.

Pour protéger le moteur de la surchauffe en cas de fonctionnement excessivement long, il s'éteint grâce à un système de protection électronique dès qu'il atteint une température critique. Après une période de refroidissement entre 3 et 5 minutes, cet mélangeur peut être utilisé à nouveau.

PROCESSUS MÉLANGE.

Le choix du mécanisme mélangeur (tige mélangeuse (F)) est très important suivant le résultat souhaité. Il existe deux facteurs déterminants au moment de prendre cette décision: le volume à mélanger définit le diamètre du mécanisme mélangeur et le type de matériau définit la géométrie du mécanisme mélangeur.

SYSTÈME MÉLANGE.

Le matériau est soulevé vers le haut depuis le fond du récipient en passant par le centre du mécanisme de mélange, et coule ensuite latéralement vers le bas. Idéal pour des mélanges secs comme le mortier, les pâtes adhésives et les substances contenant du sable et du gravier. Le mécanisme mélangeur traverse facilement ces matériaux de mélange.

ERGONOMIE.

Ce mélangeur requiert moins de force musculaire et utilise plus la puissance du moteur. Une position corporelle détendue et le maniement de la poignée faciliteront le travail. Cet mélangeur a été conçu jusqu'au dernier détail en tenant compte des aspects ergonomiques. Ses poignées au design ergonomique épousant la forme de la main permettent de travailler en toute détente et sans fournir d'efforts inutiles.

ENTRETIEN.

Cet mélangeur a été conçu pour fonctionner longtemps avec un minimum d'entretien. Le fonctionnement optimal de cet mélangeur dépend des soins qui lui sont apportés et d'un nettoyage fréquent. Pour éviter des accidents, débranchez toujours cet mélangeur de sa source d'alimentation avant de la nettoyer ou de l'entretenir. Cet mélangeur doit toujours être nettoyée de manière efficace en utilisant de l'air comprimé à la fin de chaque utilisation. Utilisez toujours des lunettes de protection quand vous travaillez avec de l'air comprimé. Si vous ne pouvez pas utiliser d'air comprimé, retirez la poussière de cet mélangeur à l'aide d'une brosse. Les fentes de ventilation du moteur et les interrupteurs doivent être toujours propres et dépourvus de tout résidu. N'essayez pas de les nettoyer en introduisant des objets pointus par les ouvertures. Certains produits de nettoyage et certains solvants, comme l'essence, le tétrachlorométhane, les solvants chlorés, l'ammoniaque et les produits de nettoyage domestiques contenant de l'ammoniaque, endommagent les composants en plastique. N'utilisez aucun de ces produits pour nettoyer la mélangeur. Si la machine produit beaucoup d'étincelles, faites réviser et/ou remplacer les balais par le service officiel de réparation Werku.

PROTECTION ENVIRONNEMENT.

Les matériaux et composants utilisés pour fabriquer ce produit peuvent être réutilisés et recyclés. Werku a adhéré à un Système Intégré de Gestion

qui se charge de l'élimination correcte des résidus de ce produit. Ne jetez pas ce produit dans les ordures domestiques. Werku propose à ses clients un service gratuit de collecte de ces résidus dans tous ses points de vente, dans les points de collecte listés par le Système Intégré de Gestion ou dans les points de collecte de votre commune.

GARANTIE ET SERVICE TECHNIQUE.

Werku offre une garantie qui couvre la réparation des défauts résultant de défaillances dans le matériel ou la fabrication. Pour cela, les défauts doivent être constatés pendant la période de validité. Le consommateur a droit à la réparation gratuite des défauts (frais envoi, main d'œuvre et matériaux inclus), au moyen de la simple réparation ou par remplacement (le cas échéant, par un modèle postérieur). Dans tous les cas, Werku n'acceptera pas les remplacements s'ils représentent un coût disproportionné par rapport au coût de la réparation. Cette garantie n'affecte pas les droits du consommateur établis par les lois européennes ou nationales. La période de validité de cette garantie est de 3 ans. La période de validité débute à la date d'achat par le premier consommateur. Cette date figure sur la facture ou le ticket de caisse. Les réclamations en vertu de cette garantie doivent être présentées au distributeur de Werku ou au Service d'Assistance Technique de Werku. Pour cela, il est indispensable de présenter cette garantie dûment complétée et tamponnée par le distributeur, accompagnée de la facture ou du ticket d'achat. Pour toute information relative à cette garantie, l'acheteur et/ou le distributeur peut contacter le Service d'Assistance Technique au +34 981 648 119, ou par courrier électronique à info@werku.com. Sont exclus de cette garantie les défauts causés par des pièces usées résultant d'une utilisation naturelle, les défauts causés par le non respect ou la mauvaise application de la notice d'utilisation ou par une utilisation non conforme à celle à laquelle est destiné ce produit, par des facteurs environnementaux anormaux ou une surcharge, un entretien ou un nettoyage inadéquats, les défauts causés par l'utilisation d'accessoires ou de pièces de rechange qui ne sont pas des pièces d'origine Werku et si le produit a été totalement ou partiellement démonté, modifié ou réparé par du personnel autre que celui du Service d'Assistance Technique, ou s'il s'agit d'irrégularités minimales et insignifiantes pour une utilisation et un fonctionnement adéquats. Les réparations et remplace-

ments ne prolongent ni ne renouvellent le délai de validité de cette garantie. Les pièces remplacées sont la propriété de Werku. Si l'acheteur remet le produit au Service d'Assistance Technique en ne remplissant pas les conditions de cette garantie, les frais et risques du transport seront à sa charge. Cette garantie est valable sur le territoire de l'Union Européenne. L'entreprise responsable de l'application de cette garantie est Werku Tools SA.

ASSISTANCE TECHNIQUE.

Werku met à votre disposition son service technique pour répondre à toutes les questions sur ses produits. Si vous souhaitez contacter notre équipe, veuillez envoyer un courrier électronique à l'adresse suivante: info@werku.com.

DICHIARAZIONE CONFORMITÀ CE.

Werku dichiara che questo miscelatore WK401710 è conforme con le seguenti Direttive e Norme:

2011/65/EU
 2014/30/EU
 2006/42/EC
 (EU) 2015/863
 EN 60745-1:2009/11:2010
 EN ISO 12100:2010
 AfPS GS 2014:01 PAK
 AfPS GS 2019:01 PAK
 EN 62841-1:2015
 EN 62841-2-10:2017
 EN 55014-1:2017
 EN 55014-2:2015
 EN 61000-3-2:2014
 EN IEC 61000-3-2:2019
 EN 61000-3-3:2013
 EN 61000-3-3:2013/A1:2019



La Coruña, Spagna, 01/11/2024
 R Yáñez
 Werku Tools SA

CARATTERISTICHE TECNICHE.

Tensione-frequenza 230-240V~50Hz
 Potenza 1800W
 Capacità miscelazione 100 kg
 Classe II
 Indice di protezione IP20
 Rivoluzioni Intervallo I 180-400 min⁻¹
 Rivoluzioni Intervallo II 300-700 min⁻¹
 Velocità 12 (6x2)
 Dimensione asse M14
 Diametro miscelatore 140 mm
 Lunghezza miscelatore 600 mm
 Peso netto 5.4 kg
 Pressione acustica LpA 87.6 dB(A)
 Possibile variazione KpA 3 dB(A)
 Pressione acustica LwA 98.6 dB(A)
 Possibile variazione KwA 3 dB(A)
 Vibrazione Ah 5.187 m/s²
 Possibile variazione Kh 1.5 m/s²

VIBRAZIONE.

Il valore totale di vibrazione dichiarato è stato misurato secondo un metodo di prova standard e può essere utilizzato per confrontare un utensile elettrico

con un altro. Il valore totale di vibrazione dichiarato può essere utilizzato anche in una valutazione preliminare dell'esposizione. Avvertenza: l'emissione di vibrazioni durante l'uso effettivo dell'utensile elettrico può differire dal valore totale dichiarato a seconda delle modalità di utilizzo dell'utensile elettrico. Avvertenza: individuare misure di sicurezza a tutela dell'operatore, sulla base di una stima dell'esposizione nelle effettive condizioni di utilizzo.

PITTOGRAMMI.



Leggere manuale di istruzioni



Indossare protezione per gli occhi



Indossare protezioni per naso e bocca



Doppio isolamento



Conformità europea



Certificazione TÜV-GS



Direttiva 2012/19/EU - Rifiuti Apparecchiature Elettriche ed Elettroniche

ISTRUZIONI SICUREZZA.

Questo elettroutensile è progettato per essere usato come miscelatore. Leggere tutte le avvertenze di sicurezza, le istruzioni, le illustrazioni e le specifiche fornite con questo elettroutensile. La mancata osservanza di tutte le istruzioni elencate di seguito può provocare scosse elettriche, incendi e/o lesioni gravi. Conservare tutte le avvertenze e le istruzioni per consultazioni future. Gli incidenti possono spesso essere evitati prendendo coscienza di una potenziale situazione di pericolo prima che essa si verifichi e seguendo le procedure di sicurezza adeguate. Operazioni quali la molatura, la spazzolatura, la lucidatura o il taglio non sono raccomandate con questo elettroutensile. Le operazioni per le quali questo elettroutensile non è stato progettato possono creare un pericolo e causare lesioni personali.

SICUREZZA AREA LAVORO.

Mantenere l'area di lavoro pulita e ben illuminata. Le aree disordinate e buie possono incrementare la possibilità di incidenti. Non usare questo elettro utensile vicino a materiali infiammabili. Le scintille possono incendiare questi materiali. Tenere lontani bambini e curiosi mentre si utilizza un elettro utensile. Le distrazioni possono causare perdita di controllo. Tenere i pedoni a distanza di sicurezza dall'area di lavoro. Chiunque entri nell'area di lavoro deve indossare dispositivi di protezione personale. Frammenti del pezzo da lavorare o un accessorio rotto possono volare via e causare lesioni al di fuori dell'area operativa immediata.

SICUREZZA PERSONALE.

Stai attento, osserva cosa stai facendo e usa il buon senso quando utilizzi un utensile elettrico. Non utilizzare un utensile elettrico quando si è stanchi o sotto l'effetto di droghe, alcol o farmaci. Un momento di distrazione durante l'utilizzo di utensili elettrici può causare gravi lesioni personali.

USA EPIS.

Indossare dispositivi di protezione individuale. A seconda dell'applicazione, indossare una visiera o occhiali di sicurezza. Se appropriato, indossare una maschera antipolvere, protezioni per le orecchie, guanti e grembiule in grado di fermare piccoli frammenti abrasivi o di pezzi in lavorazione. La protezione degli occhi deve essere in grado di fermare i detriti volanti generati dalle varie operazioni. La maschera antipolvere o il respiratore devono essere in grado di filtrare le particelle generate dal suo funzionamento. L'esposizione prolungata al rumore ad alta intensità può causare la perdita dell'udito.

NON LAVORARE CON LE CRAVATTA.

Tieni i piedi ben saldi a terra e mantieni sempre l'equilibrio. Ciò consente un migliore controllo dell'elettro utensile in situazioni impreviste.

VISUALIZZA CORRETTAMENTE.

Non indossare abiti larghi o gioielli. Tieni i capelli, i vestiti e i guanti lontani dalle parti in movimento. Indumenti larghi, gioielli o capelli lunghi possono rimanere impigliati nelle parti in movimento. Se sono presenti dispositivi per il collegamento di mezzi di aspirazione e raccolta della polvere, assicurarsi che questi siano collegati e utilizzati

correttamente. L'utilizzo di questi dispositivi può ridurre i rischi legati alla polvere.

SICUREZZA ELETTRICA.

La spina dell'utensile elettrico deve corrispondere alla base della presa. Non modificare mai in alcun modo la spina. Non utilizzare un adattatore per spina con utensili elettrici con messa a terra. Spine non modificate e basi corrispondenti ridurranno il rischio di scosse elettriche. Evitare il contatto del corpo con superfici messe a terra come tubi, radiatori, cucine elettriche e frigoriferi. C'è un rischio maggiore di scosse elettriche se il tuo corpo è messo a terra. Non esporre gli utensili elettrici alla pioggia o all'umidità. L'ingresso di acqua nell'utensile elettrico aumenta il rischio di scosse elettriche.

NON ABUSARE CAVO.

Non utilizzare mai il cavo per trasportare, sollevare o scollegare l'utensile elettrico. Tenere il cavo lontano da fonti di calore, olio, bordi taglienti o parti in movimento. I cavi danneggiati o aggrovigliati aumentano il rischio di scosse elettriche. Quando si utilizza un utensile elettrico all'aperto, utilizzare una prolunga adatta per l'uso all'aperto. L'utilizzo di una prolunga adatta per l'uso esterno riduce il rischio di scosse elettriche. Se l'uso di un utensile elettrico in un luogo umido è inevitabile, utilizzare un alimentatore protetto da un dispositivo di corrente residua (RCD). L'uso di un RCD riduce il rischio di scosse elettriche.

EVITARE AVVIO ACCIDENTALE.

Assicurarsi che l'interruttore sia in posizione "off" prima di connettersi alla rete, o quando prende o trasporta l'elettro utensile. Trasportare gli utensili elettrici con il dito sull'interruttore o collegare gli utensili elettrici che hanno l'interruttore in posizione "on" aumenta il rischio di incidenti. Rimuovere le chiavi o gli strumenti prima di avviare l'elettro utensile. Una chiave o un attrezzo lasciato attaccato a una parte rotante di un elettro utensile può causare lesioni personali. Non mettere mai questo elettro utensile a terra finché l'accessorio non si è fermato completamente. L'accessorio rotante può afferrare la superficie e far sì che l'elettro utensile vada fuori controllo. Non azionare questo elettro utensile mentre lo si porta al proprio fianco. Il contatto accidentale con l'accessorio rotante potrebbe impigliarsi nei vestiti e tirare l'accessorio verso il corpo.

USO E CURA.

Non forzare l'elettro utensile. Usare l'elettro utensile corretto a seconda dell'applicazione. Un elettro utensile adeguato svolgerà il lavoro meglio e in modo più sicuro al ritmo per cui è stato progettato. Non usare l'elettro utensile se l'interruttore non può essere posizionato in posizione "on" e "off". Qualsiasi elettro utensile che non può essere controllato con l'interruttore è pericoloso e deve essere riparato. Scollegare la spina dalla fonte di alimentazione e/o dal pacco batterie prima di effettuare qualsiasi regolazione, cambiare gli accessori o riporre gli utensili elettrici. Queste misure di sicurezza preventive riducono il rischio di avviare accidentalmente l'utensile. Non utilizzare accessori che non siano specificamente progettati e raccomandati da Werku. Il fatto che l'accessorio possa essere collegato a questo elettro utensile non garantisce un funzionamento sicuro. La velocità nominale dell'accessorio deve essere almeno uguale alla velocità massima indicata su questo elettro utensile. Gli accessori che girano più velocemente della loro velocità nominale possono rompersi ed essere scagliati via. Il diametro esterno e lo spessore del suo accessorio devono rientrare nella capacità nominale di questo elettro utensile. Gli accessori non correttamente dimensionati non possono essere adeguatamente protetti o controllati. Il montaggio filettato degli accessori deve corrispondere alla filettatura del mandrino. Per gli accessori montati su flangia, il foro dell'albero dell'accessorio deve corrispondere al diametro della posizione della flangia. Gli accessori che non corrispondono all'hardware di montaggio di questo elettro utensile si sbilanciano, vibrano eccessivamente e possono causare la perdita di controllo. Non utilizzare un accessorio danneggiato. Prima di ogni utilizzo, ispezionare l'accessorio. Se questo elettro utensile o il suo accessorio è caduto, ispezionare i danni o installare un accessorio in buono stato. Dopo aver ispezionato e installato un accessorio, posizionarsi lontano dal piano dell'accessorio rotante assicurandosi che non ci sia nessuno nelle vicinanze, e mettere in funzione l'elettro utensile alla massima velocità a vuoto per un minuto. Gli accessori danneggiati si romperanno normalmente durante questo tempo di prova. Posizionare il cavo lontano dall'accessorio rotante. Se si perde il controllo, il cavo può tagliarsi o impigliarsi e la mano o il braccio dell'utente possono essere trascinati nell'accessorio rotante. Pulire regolarmente le prese d'aria di questo elettro utensile. La ventola

del motore attira la polvere nella carcassa e un eccessivo accumulo di polvere metallica può causare rischi elettrici.

DEPOSITO.

Conservare gli utensili elettrici inattivi fuori dalla portata dei bambini e non consentire a persone che non hanno familiarità con gli utensili elettrici o con queste istruzioni di utilizzare l'utensile. Gli utensili elettrici sono pericolosi nelle mani di utenti inesperti.

MANUTENZIONE.

Verificare che le parti in movimento non siano disallineate o bloccate, che non vi siano parti rotte o altre condizioni che potrebbero compromettere il funzionamento degli elettro utensili. Gli utensili elettrici vengono riparati prima dell'uso, quando sono danneggiati. Molti incidenti sono causati da utensili elettrici mal tenuti. Utilizzare l'utensile elettrico e gli accessori secondo queste istruzioni e nel modo previsto per il particolare tipo di utensile elettrico, tenendo conto delle condizioni di lavoro e del lavoro da eseguire. L'utilizzo di utensili elettrici per applicazioni diverse da quelle previste potrebbe causare una situazione pericolosa. Fate controllare il vostro elettro utensile da un servizio di riparazione ufficiale Werku utilizzando solo pezzi di ricambio identici. Ciò garantirà il mantenimento della sicurezza dell'utensile elettrico.

CONTROLLO CONDIZIONI.

Controllare che tutte le viti del elettro utensile. In climi freddi o quando l'agitatore è rimasto fermo per lungo tempo, lasciare che l'agitatore si riscaldi un po' facendo girare al minimo per qualche minuto per permettere una perfetta lubrificazione dei componenti interni. Assicurarsi che tutti gli accessori installati siano perfettamente inseriti nella loro posizione.

PRIMA FUNZIONAMENTO.

Assicurarsi sempre prima di utilizzare questo elettro utensile che sia saldamente supportato. Assicurarsi che nessuno sia sotto la zona di influenza di questo elettro utensile quando si lavora in aree elevate. Tenere le mani lontane dalle parti in movimento del elettro utensile.

DURANTE FUNZIONAMENTO.

Non lasciare questo elettro utensile in funzione senza tenerlo stretto. Mettilo in moto quando sei sicuro di averlo completamente sotto controllo.

Non puntare questo elettroutensile verso nessuno durante il funzionamento. Durante il funzionamento, questo elettroutensile può produrre vibrazioni. Le viti potrebbero allentarsi progressivamente e causare guasti o incidenti. Tenere le mani lontane dalle parti in movimento del elettroutensile.

FINE FUNZIONAMENTO.

Non toccare gli accessori installati sul mixer dopo l'uso. Possono essere molto calde e provocare ustioni. Alcuni materiali su cui lavori possono contenere sostanze chimiche o componenti che possono essere tossici. Fare attenzione a prevenire l'inalazione di queste sostanze o il contatto con la pelle. Utilizzare i DPI progettati per prevenire e proteggersi da tali incidenti.

ALTRE ISTRUZIONI SICUREZZA.

1) Tenere questo elettroutensile con entrambe le mani sulle impugnature previste. La perdita di controllo può causare lesioni personali. 2) Assicurare una ventilazione sufficiente durante la miscelazione di materiali infiammabili per evitare un'atmosfera pericolosa. Il vapore in via di sviluppo può essere inalato o acceso dalle scintille prodotte da questo elettroutensile. 3) Non mescolare il cibo. Questo utensile elettrico e i suoi accessori non sono progettati per la lavorazione di alimenti. 4) Tenere il cavo lontano dall'area di lavoro. Il cavo potrebbe essere impigliato nel contenitore della miscela. 5) Assicurarsi che il contenitore della miscela sia posizionato in una posizione stabile e sicura. Un contenitore della miscela non adeguatamente protetto potrebbe spostarsi in modo imprevisto. 6) Assicurarsi che nessun liquido schizza contro l'alloggiamento di questo utensile elettrico. Il liquido che è penetrato in questo elettroutensile può causare danni e provocare scosse elettriche. 7) Seguire le istruzioni e le avvertenze relative al materiale da miscelare. Il materiale da miscelare può essere dannoso. 8) Se questo elettroutensile cade nel materiale da miscelare, scollegare immediatamente questo elettroutensile e farlo controllare da un tecnico qualificato. Entrare nel contenitore della miscela con questo utensile elettrico ancora collegato può causare scosse elettriche. 9) Non toccare il contenitore della miscela con le mani né inserire altri oggetti durante la miscelazione. Il contatto con il contenitore della miscela può causare gravi lesioni personali. 10) Avviare e scaricare questo utensile elettrico solo nel contenitore della miscela. Il contenitore della

miscela può piegarsi o girare in modo incontrollato. 11) Utilizzare questo elettroutensile solo con un contenitore per miscela di almeno 25 litri, altezza di 30 cm e diametro di 20 cm.

DESCRIZIONE PRODOTTO.

Questo miscelatore è stato progettato per lavori di miscelazione. Guarda questo diagramma per familiarizzare con questo miscelatore prima di usarlo.

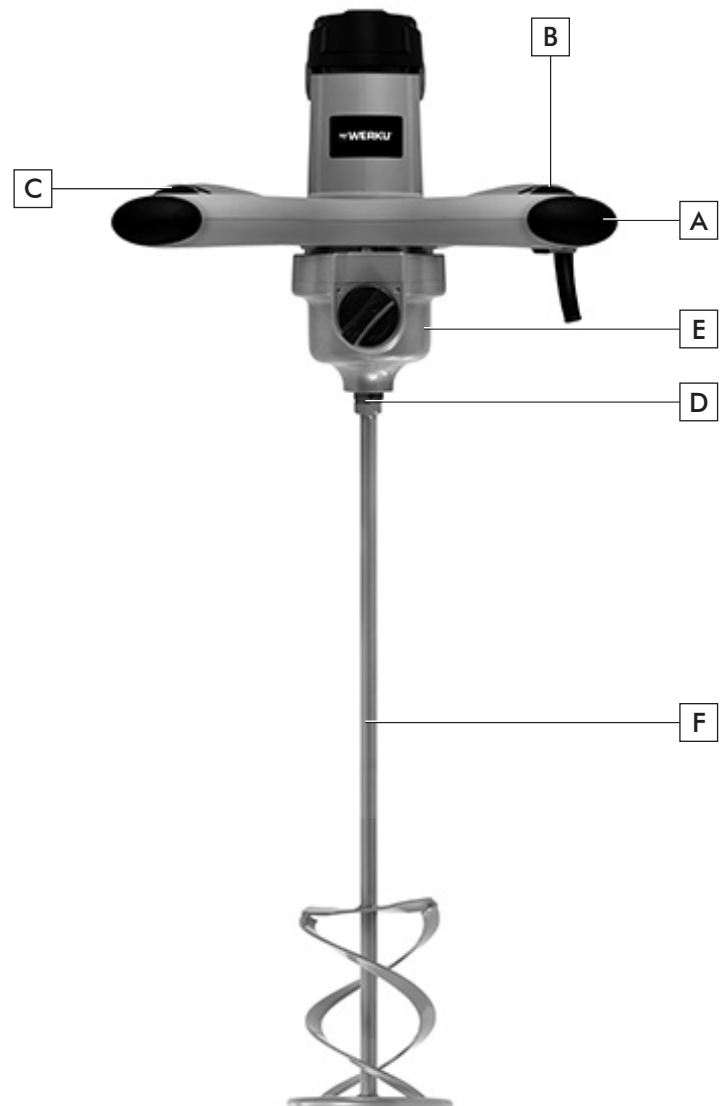

- A. Interruttore.
- B. Pulsante sicurezza sblocco.
- C. Regolatore velocità.
- D. Collegamento.
- E. Selettore marcia.
- F. Pala miscelazione.

ISTRUZIONI USO.

Prima di mettere in funzione l'impastatrice, si consiglia di leggere completamente ed attentamente tutte le istruzioni indicate. Parimenti, devono essere tenute in considerazione le norme per la

prevenzione degli infortuni, regolamenti e direttive, leggi e restrizioni vigenti per i centri di lavoro. Il miscelatore deve essere utilizzato solo da persone adeguatamente istruite al suo uso ed esclusivamente secondo gli scopi previsti.

ALIMENTAZIONE ELETTRICA.

Assicurarsi che l'alimentazione soddisfi i requisiti specificati sulla targhetta dati di questo miscelatore (1). Far funzionare il motore a bassa tensione rallenterà il motore. Ciò ridurrà le prestazioni e può causare il surriscaldamento del motore.

PROLUNGA.

Quando l'area di lavoro è lontana dalla fonte di alimentazione, utilizzare una prolunga di diametro e qualità sufficienti.

FISSAGGIO PALA MISCELATORE.

Fissare la pala di miscelazione (F) avvitandola nella collegamento (D) e serrarla bene con gli accessori in dotazione (2).

PULSANTE SICUREZZA SBLOCCO.

Quando si avvia questo miscelatore, tenerlo con entrambe le mani poiché la coppia del motore può far muovere questo miscelatore. Il Pulsante sicurezza sblocco (B) è stato progettato per impedire l'avvio accidentale di questo miscelatore. Per avviarlo, premere con il pulsante sicurezza sblocco (B) sull'impugnatura e premere contemporaneamente il interruttore (A) (3). Per fermare questo miscelatore, rilasciare il interruttore. Il Pulsante sicurezza sblocco (B) si attiverà automaticamente (4).

RIMUOVERE PALA MISCELATORE.

Montare una chiave inglese sull'estremità esagonale di questo miscelatore e svitare la pala miscelazione (F) ruotando la chiave in senso antiorario (5).

VELOCITÀ PREIMPOSTATA.

L'agitatore è dotato di un selettore di marcia (E) che permette di applicare due diverse gamme di velocità a seconda del materiale da miscelare (6). Con questo selettore di marcia (E) la velocità può essere selezionata continuamente. La velocità richiesta dipende dal tipo di materiale da miscelare, si consiglia di effettuare prima una prova pratica. È possibile preselezionare due gamme di velocità. Gamma I: 180-400 giri/min (7). Gamma II: 300-700 giri/min (8).

REGOLATORE VELOCITÀ.

Questo miscelatore è dotato di un regolatore di velocità (C) (9). L'impostazione della velocità ottimale per ciascuna applicazione dipende in larga misura dalle preferenze dell'utente.

PARAMETRI ELETTRONICI.

I parametri elettronici mantengono la velocità tra carico e vuoto pressoché costante e garantiscono una miscelazione uniforme dei materiali.

PROTEZIONE ELETTRONICA SOVRACCARICO.

Nel caso in cui questo miscelatore sia troppo sovraccarico, una protezione elettronica protegge il motore da guasti. Riavviare solo quando il sovraccarico è ridotto. Grazie a questo sistema di protezione, la durata dell'impianto elettrico sarà notevolmente maggiore (indotto, bobina, cablaggio, ecc.).

PROTEZIONE SURRISCALDAMENTO.

Per proteggere il motore dal surriscaldamento in caso di funzionamento eccessivamente continuo, viene spento da un sistema di protezione elettronico quando raggiunge una temperatura critica. Dopo un periodo di raffreddamento di circa 3-5 minuti, questo miscelatore può essere riutilizzato.

PROCESSO MISCELAZIONE.

La scelta del meccanismo di miscelazione (pala miscelazione (F)) è di importanza decisiva per il risultato di miscelazione. Ci sono due fattori determinanti quando si prende questa decisione: il volume da miscelare definisce il diametro del meccanismo di miscelazione e il tipo di materiale definisce la geometria del meccanismo di miscelazione.

SISTEMA MISCELAZIONE.

Il materiale viene condotto verso l'alto dal fondo del contenitore, passando per il centro del meccanismo di miscelazione, tornando a scorrere lateralmente verso il basso. Ideale per impasti secchi come malte, paste adesive e sostanze che contengono sabbia e ghiaia. Il meccanismo di miscelazione passa facilmente attraverso questi materiali di miscelazione.

ERGONOMIA.

L'uso di questo mixer richiede meno forza muscolare e utilizza più potenza del motore. Una posizione

rilassata del corpo e l'uso della maniglia facilitano il lavoro. Questo miscelatore è stato progettato fin nei minimi dettagli tenendo conto di considerazioni ergonomiche. Ha impugnature dal design ergonomico, in accordo con la posizione della mano, per lavorare in modo rilassato e senza sforzi inutili.

MANUTENZIONE.

Questo miscelatore è stato progettato per funzionare a lungo con una manutenzione minima. Il funzionamento ottimale dipende da una buona cura di questo miscelatore e da una pulizia frequente. Per evitare incidenti, scollegare sempre questo miscelatore dalla fonte di alimentazione prima di pulirlo o eseguire qualsiasi operazione di manutenzione. Il miscelatore deve essere pulito efficacemente con aria compressa alla fine di ogni utilizzo. Indossare sempre occhiali protettivi quando si lavora con aria compressa. Se non è possibile utilizzare l'aria compressa, rimuovere la polvere dal miscelatore utilizzando una spazzola. Le feritoie di ventilazione del motore e degli interruttori devono essere sempre pulite e prive di ogni tipo di residuo. Non tentare di pulirli inserendo oggetti appuntiti attraverso le aperture. Alcuni detergenti e solventi danneggiano i componenti in plastica, inclusi benzina, tetraclorometano, solventi clorurati, ammoniaca e detergenti per la casa che contengono ammoniaca. Non utilizzare nessuno dei prodotti menzionati per pulire questo miscelatore. In caso di scintille eccessive, far controllare e/o sostituire le spazzole dal servizio di riparazione ufficiale Werku.

PROTEZIONE AMBIENTALE.

I materiali e i componenti utilizzati per realizzare questo prodotto possono essere riutilizzati e riciclati. Werku aderisce ad un Sistema di Gestione Integrato che è responsabile della corretta eliminazione dei rifiuti da questo prodotto. Non smaltire questo prodotto nei rifiuti domestici. Werku offre ai propri clienti un servizio gratuito per la rimozione di detti rifiuti presso uno qualsiasi dei propri punti vendita, presso i punti di raccolta previsti dal Sistema di Gestione Integrato o presso i punti di bonifica locali.

GARANZIA E SERVIZIO TECNICO.

Werku offre una garanzia che copre la riparazione dei difetti che risultano essere dovuti a difetti di materiali o di fabbricazione. Per questo è essenziale che i difetti si verifichino entro il periodo di validità. Il consumatore ha diritto alla riparazione gratuita dei difetti

(comprese le spese di spedizione, la manodopera e i materiali), mediante riparazione o sostituzione (se necessario con un modello successivo). In ogni caso Werku non accetterà sostituzioni qualora rappresentino un costo sproporzionato rispetto al costo della riparazione. Questa garanzia non pregiudica i diritti del consumatore stabiliti dalle leggi europee o nazionali. Il periodo di validità di questa garanzia è di 3 anni. Il periodo di validità inizia a decorrere dalla data di acquisto da parte del primo consumatore. Questa data è indicata sulla fattura o sulla ricevuta d'acquisto. Il reclamo in base a questa garanzia deve essere presentato al distributore di Werku o al Servizio di Assistenza Tecnica di Werku. A tal fine, è indispensabile presentare questa garanzia debitamente compilata e timbrata dal distributore, insieme alla fattura o alla ricevuta d'acquisto. Per qualsiasi informazione su questa garanzia, l'acquirente e/o il distributore possono contattare il Servizio di Assistenza Tecnica per telefono al +34 981 648 119 o per e-mail a info@werku.com. Sono esclusi da questa garanzia i difetti che sono stati causati da parti usurate dall'uso o da altra usura naturale, i difetti che sono stati causati dall'inosservanza o dal mancato rispetto delle istruzioni per l'uso e il funzionamento, o da applicazioni che non sono conformi all'uso previsto di questo prodotto, o da fattori ambientali anormali, o sovraccarico, manutenzione o pulizia inadeguata, difetti causati dall'uso di accessori, complementi o pezzi di ricambio non originali Werku, se il prodotto è stato totalmente o parzialmente smontato, modificato o riparato da personale esterno al Servizio di Assistenza Tecnica o la presenza di piccole irregolarità irrilevanti per il suo corretto uso e il suo adeguato funzionamento. Le riparazioni e le sostituzioni non estendono o rinnovano il periodo di validità di questa garanzia. Le parti sostituite diventano proprietà della Werku. Qualora l'acquirente invii il prodotto al Servizio di Assistenza Tecnica, non rispettando le condizioni della presente garanzia, le spese e i rischi di trasporto saranno a carico dell'acquirente. Questa garanzia è valida all'interno dell'Unione Europea. La società responsabile dell'adempimento di questa garanzia è la Werku Tools SA.

CONSULENZA TECNICA.

Werku mette a disposizione dei propri clienti il suo ufficio tecnico per risolvere qualsiasi dubbio che possa sorgere sui suoi prodotti. Se desideri contattare il nostro team, invia un'e-mail a info@werku.com.

CE CONFORMITEITSVERKLARING.

Werku verklaart dat de WK401710 mixer in overeenstemming is met de volgende Richtlijnen en Normen:

- 2011/65/EU
- 2014/30/EU
- 2006/42/EC
- (EU) 2015/863
- EN 60745-1:2009/11:2010
- EN ISO 12100:2010
- AfPS GS 2014:01 PAK
- AfPS GS 2019:01 PAK
- EN 62841-1:2015
- EN 62841-2-10:2017
- EN 55014-1:2017
- EN 55014-2:2015
- EN 61000-3-2:2014
- EN IEC 61000-3-2:2019
- EN 61000-3-3:2013
- EN 61000-3-3:2013/A1:2019



La Coruña, Spanje, 01/11/2024
 R Yáñez
 Werku Tools SA

TECHNISCHE EIGENSCHAPPEN.

Spanning-frequentie	230-240V~50Hz
Vermogen	1800W
Mixcapaciteit	100 kg
Klasse	II
Beveiliging index	IP20
Toerental rang I	180-400 min ⁻¹
Toerental rang II	300-700 min ⁻¹
Snelheden	12 (6x2)
Spindel	M14
Mixer diameter	140 mm
Mixer lengte	600 mm
Netto gewicht	5.4 kg
GeluidsdrukLpA.....	87.6dB(A)
RespectievelijkeonzekerheidKpA.....	3dB(A)
AkoestischedrukLwA.....	98.6dB(A)
RespectievelijkeonzekerheidKwA.....	3dB(A)
VibratieAh.....	5.187 m/s ²
RespectievelijkeonzekerheidKh.....	1.5 m/s ²

VIBRATIE.

De opgegeven totale vibratiewaarde is gemeten in overeenstemming met een standaardtestmetho-

de en kan worden gebruikt om het ene elektrisch gereedschap met het andere te vergelijken. De opgegeven totale vibratiewaarde kan ook worden gebruikt bij een voorlopige beoordeling van de blootstelling. Waarschuwing: vibratieemissie tijdens feitelijk gebruik van het elektrische gereedschap kan afwijken van de aangegeven totale waarde, afhankelijk van de manieren waarop het elektrische gereedschap wordt gebruikt. Waarschuwing: identificeer veiligheidsmaatregelen om de gebruiker te beschermen, op basis van een schatting van de blootstelling in de werkelijke gebruiksomstandigheden.

PICTOGRAMMEN.

-  Lees instructiehandleiding
-  Draag oogbescherming
-  Draag mond- en neusbescherming
-  Dubbele isolatie
-  Europese conformiteit
-  TÜV-GS certificering
-  2012/19/EU Richtlijn - Afgedankte Elektrische en Elektronische Apparatuur

VEILIGHEIDSINSTRUCTIES.

Dit elektrische gereedschap is bedoeld om te functioneren als mixer. Lees alle veiligheidswaarschuwingen, instructies, illustraties en specificaties die bij dit elektrische gereedschap zijn geleverd. Het niet opvolgen van alle onderstaande instructies kan leiden tot elektrische schokken, brand en/of ernstig letsel. Ongevallen kunnen meestal worden voorkomen door erkenning van een potentiële gevaarlijke situatie voordat deze plaatsvindt en door het observeren van de juiste veiligheidsprocedures. Bewerkingen zoals slijpen, draadborstelen, polijsten of doorslijpen worden niet aanbevolen om met dit elektrische gereeds-

chap uit te voeren. Handelingen waarvoor dit elektrische gereedschap niet is ontworpen, kunnen gevaar opleveren en persoonlijk letsel veroorzaken.

WERKOMGEVING VEILIGHEID.

Hou de werkomgeving schoon en goed verlicht. Een rommelige of onverlichte werkomgeving kan ongevallen veroorzaken. Gebruik dit elektrische gereedschap niet in de buurt van brandbare materialen. Vonken kunnen deze materialen doen ontbranden. Houw kinderen en nieuwsgierigen uit de buurt tijdens het gebruiken van een elektrisch gereedschap. Afleidingen kunnen controleverlies veroorzaken. Houd omstanders op veilige afstand van het werkgebied. Iedereen die het werkgebied betreedt, moet persoonlijke beschermingsmiddelen dragen. Fragmenten van het werkstuk of van een kapot accessoire kunnen wegvliegen en letsel veroorzaken buiten het directe werkgebied.

PERSOONLIJKE VEILIGHEID.

Blijf alert, let op wat u doet en gebruik uw gezond verstand bij het bedienen van een elektrisch gereedschap. Gebruik geen elektrisch gereedschap wanneer u moe of onder invloed bent van drugs, alcohol of medicijnen. Een moment van onoplettendheid bij het gebruik van elektrisch gereedschap kan ernstige persoonlijke schade veroorzaken.

GEBRUIK PBM'S.

Draag persoonlijke beschermingsmiddelen. Gebruik, afhankelijk van de toepassing, een geïntegreerd of veiligheidsbril. Draag indien nodig een stofmasker, gehoorbeschermers, handschoenen en een werkplaatsschort die kleine schurende deeltjes of stukjes werkstuk kan stoppen. De oogbescherming moet in staat zijn om rondvliegende brokstukken te stoppen die door verschillende operaties worden gegenereerd. Het stofmasker of gasmasker moet in staat zijn om deeltjes te filteren die door uw operatie worden gegenereerd. Langdurige blootstelling aan lawaai van hoge intensiteit kan gehoorbeschadiging veroorzaken.

NIET OP TENEN WERKEN.

Hou de voeten goed op de grond en blijf in ieder moment in evenwicht. Dit vergemogelijkt een betere controle van het elektrische gereedschap in onverwachte situaties.

DRAAG GESCHIKTE KLEDING.

Draag geen losse kleding of sieraden. Houw uw haar, kleding en handschoenen uit de buurt van bewegende delen. Losse kleding, sieraden en lange haren kunnen door bewegende delen worden opgenomen. Als er apparaten zijn voor de verbinding van extractiemiddelen en stofverzamelaars, zorg erdan voor dat ze zijn aangesloten en juist worden gebruikt. Het gebruik van deze apparaten kan gevaren die met stof te maken hebben verminderen.

ELEKTRISCHE VEILIGHEID.

De stekker van het elektrische gereedschap moet bijpassend zijn met de basis van het stopcontact. Verander de stekker nooit; op welke manier ook. Gebruik geen verloopstekkers met geaard elektrisch gereedschap. Onveranderde stekkers en passende stopcontacten zullen het risico op een elektrische schok verminderen. Vermijd lichamelijk contact met geaarde oppervlakken zoals buizen, verwarmingen, fornuizen en koelkasten. Er bestaat een verhoogd risico op een elektrische schok wanneer uw lichaam geaard is. Elektrisch gereedschap niet blootleggen aan regen of natte omstandigheden. Water in het elektrische gereedschap zal het risico op een elektrische schok verhogen.

SNOER NIET MISBRUIKEN.

Gebruik het snoer nooit om het elektrische gereedschap te dragen, op te tillen of uit de stekker te trekken. Houd het snoer uit de buurt van hitte, olie, scherpe randen of bewegende onderdelen. Een beschadigd of verward snoer verhoogt het risico op een elektrische schok. Bij het gebruik buitenshuis van het elektrische gereedschap, gebruik maken van een verlengsnoer dat geschikt is voor gebruik buitenshuis. Het gebruik van een verlengsnoer dat geschikt is voor gebruik buitenshuis vermindert het risico op een elektrische schok. Als het gebruik van het elektrische gereedschap in een vochtige omgeving onvermijdelijk is, gebruik dan een stroom beveiligd met een aardlekschakelaar (RCD). Het gebruik van een aardlekschakelaar vermindert het risico van een elektrische schok.

VOORKOM ONOPZETTELIJK INSCHAKELLEN.

Zorg ervoor dat de schakelaar op de “off” positie staat voor de verbinding met het netwerk of het transporteren van het elektrisch gereedschap. Het dragen van het elektrische gereedschap met uw vinger aan de schakelaar of het aansluiten van het elektrisch gereedschap met de schakelaar op de “on” positie, nodigt uit tot ongevallen. Verwijder sleutels of gereedschap voor het starten van het elektrische gereedschap. Een achtergelaten sleutel of gereedschap in een draaiend onderdeel van het elektrische gereedschap kan persoonlijk letsel veroorzaken. Leg dit elektrische gereedschap nooit neer voordat het accessoire volledig tot stilstand is gekomen. Het draaiende accessoire kan het oppervlak vastgrijpen en dit elektrische gereedschap uit uw macht trekken. Gebruik dit elektrische gereedschap niet terwijl u het aan uw zijde draagt. Per ongeluk contact met het draaiende accessoire kan uw kleding blijven haken, waardoor het accessoire in uw lichaam wordt getrokken.

GEBRUIK EN ONDERHOUD.

Forceer het elektrisch gereedschap niet. Gebruik het juiste elektrisch gereedschap voor de toepassing. Met het juiste elektrisch gereedschap werkt u beter en veiliger binnen het toerental waarvoor deze werd ontworpen. Gebruik het elektrisch gereedschap niet als de schakelaar niet kan worden geplaatst op de “on” en “off” posities. Elk elektrisch gereedschap dat niet kan worden in- of uitgeschakeld is gevaarlijk en moet worden gerepareerd. Trek de stekker uit het stopcontact en/of de accu voordat u afstellingen verricht, accessoires verwisselt of het elektrisch gereedschap weglegt. Dergelijke preventieve veiligheidsmaatregelen verminderen het risico op het onopzettelijk aanzetten van het elektrische gereedschap. Gebruik geen accessoires die niet specifiek zijn ontworpen en aanbevolen door Werku. Alleen omdat het accessoire op dit elektrische gereedschap kan worden bevestigd, is een veilige werking niet gegarandeerd. De nominale snelheid van het accessoire moet minstens gelijk zijn aan de maximale snelheid die op dit elektrische gereedschap is aangegeven. Accessoires die sneller draaien dan hun nominale snelheid, kunnen breken en uit elkaar vliegen. De buitendiameter en de dikte van

uw accessoire moeten binnen de capaciteit van dit elektrische gereedschap vallen. Accessoires met een onjuist formaat kunnen niet voldoende worden beschermd of gecontroleerd. De schroefdraadbevestiging van accessoires moet overeenkomen met de schroefdraad van de spindel. Voor accessoires die met flenzen zijn gemonteerd, moet het asgat van het accessoire passen op de plaatsingsdiameter van de flens. Accessoires die niet passen bij de montagehardware van dit elektrische gereedschap zullen uit balans raken, overmatig trillen en kunnen leiden tot controleverlies. Gebruik geen beschadigd accessoire. Inspecteer het accessoire voor elk gebruik. Als dit elektrische gereedschap of het bijbehorende accessoire is gevallen, inspecteer het dan op schade of installeer een onbeschadigd accessoire. Plaats uzelf en omstanders na inspectie en installatie van een accessoire uit de buurt van het vlak van het roterende accessoire en laat dit elektrische gereedschap gedurende één minuut op maximale onbelaste snelheid draaien. Beschadigde accessoires zullen tijdens deze testperiode normaal gesproken uit elkaar vallen. Houd het snoer uit de buurt van het draaiende accessoire. Als u de controle verliest, kan het snoer worden doorgesneden of blijven haken en kan uw hand of arm in het draaiende accessoire worden getrokken. Maak de ventilatieopeningen van dit elektrische gereedschap regelmatig schoon. De ventilator van de motor trekt het stof in de behuizing en overmatige ophoping van metaalpoeder kan elektrische gevaren veroorzaken.

OPSLAG.

Elektrisch gereedschap dat niet in gebruik is moet worden opgeladen buiten het bereik van kinderen en mag niet worden gebruikt door personen zonder ervaring met elektrisch gereedschap of door mensen die deze instructies niet kennen. Elektrisch gereedschap is gevaarlijk in de handen van onervaren gebruikers.

ONDERHOUD.

Controleer of bewegende delen niet los zitten of vastgelopen zijn, of er geen gebroken onderdelen of andere omstandigheden zijn die de werking van elektrisch gereedschappen kunnen beïnvloeden. Elektrisch gereedschap moet worden gerepareerd voor gebruik en wanneer deze beschadigd zijn.

Veel ongelukken worden veroorzaakt door slecht onderhouden elektrisch gereedschap. Gebruik elektrisch gereedschap en accessoires volgens deze instructies en op de wijze die voor het specifieke type elektrisch gereedschap geldt, rekening houdend met de werkomstandigheden en het te ontwikkelen werk. Het gebruik van elektrisch gereedschap voor andere dan de voorziene toepassingen kan tot gevaarlijke situaties leiden. Laat uw elektrisch gereedschap controleren en repareren door een officiële Werku reparatieservice en gebruik alleen originele vervangingsonderdelen. Dit zal de veiligheid van het elektrisch gereedschap in stand houden.

CONDITIE CONTROLE.

Zorg ervoor dat alle schroeven in de elektrisch gereedschap perfect zijn vastgedraaid. Laat de elektrisch gereedschap opwarmen door deze leeg te gebruiken gedurende koude klimaten of als de elektrisch gereedschap een lange periode niet gebruikt is, om ervoor te zorgen dat alle interne componenten perfect gesmeerd worden. Zorg ervoor dat de eventuele geïnstalleerde accessoires perfect aangebracht zijn en op zijn platas zitten.

VOOR HET WERKEN.

Voordat u de elektrisch gereedschap gebruikt, zorg ervoor dat u stevig staat. Controleer of er niemand onder de elektrisch gereedschap influentiezone staat indien u in de hoogte werkt. Houw uw handen uit de buurt van alle bewegende delen van de elektrisch gereedschap.

TIJDENS HET WERKEN.

De elektrisch gereedschap niet laten werken zonder deze stevig vast te houden. Laat deze allen werken als u zeker bent dat u volledige controle over de elektrisch gereedschap heeft. Richt de elektrisch gereedschap nooit op iemand terwijl deze in gebruik is. Bij gebruik van de elektrisch gereedschap kunnen trillingen optreden. Schroeven kunnen geleidelijk loskomen en mogelijk storingen of ongevallen veroorzaken. Houw uw handen uit de buurt van alle bewegende delen van de elektrisch gereedschap.

NA HET WERKEN.

Na gebruik, niet de geïnstalleerde accessoires in de elektrisch gereedschap aanraken. Deze kunnen

heet zijn en brandwonden veroorzaken. Sommige materialen waarmee gewerkt is kunnen chemicaliën of giftige componenten bevatten. Vermijd het inademen van deze stoffen of met deze in contact komen met de huid. Gebruik PBM's ter voorkoming en bestrijding van incidenten van deze aard.

ANDERE VEILIGHEIDSINSTRUCTIES.

1) Houd dit elektrisch gereedschap met beide handen vast aan de daarvoor bestemde handgrepen. Verlies van controle kan persoonlijk letsel veroorzaken. 2) Zorg voor voldoende ventilatie bij het mengen van ontvlambare materialen om een gevaarlijke atmosfeer te voorkomen. Ontwikkelingsdamp kan worden ingeademd of ontstoken door de vonken die dit elektrisch gereedschap produceert. 3) Meng geen voedsel. Dit elektrisch gereedschap en de accessoires zijn niet ontworpen voor het verwerken van voedsel. 4) Houd het snoer uit de buurt van het werkgebied. Het snoer kan verstrikt raken in de mixcontainer. 5) Zorg ervoor dat de mixcontainer stevig en veilig wordt geplaatst. Een mixcontainer die niet goed is vastgezet, kan onverwachts bewegen. 6) Zorg ervoor dat er geen vloeistof tegen de behuizing van dit elektrische gereedschap spat. Vloeistof die in dit elektrische gereedschap is binnengedrongen, kan schade veroorzaken en tot elektrische schokken leiden. 7) Volg de instructies en waarschuwingen voor het te mengen materiaal. Het te mengen materiaal kan schadelijk zijn. 8) Als dit elektrische gereedschap in het te mengen materiaal valt, trek dan onmiddellijk de stekker uit het stopcontact en laat het nakijken door een gekwalificeerde reparateur. Als u in de mixcontainer grijpt terwijl dit elektrische gereedschap nog is aangesloten, kan dit leiden tot een elektrische schok. 9) Grijp niet met uw handen in de mixcontainer en steek er geen andere voorwerpen in tijdens het mixen. Contact met de mixcontainer kan leiden tot ernstig persoonlijk letsel. 10) Start en gebruik dit elektrische gereedschap alleen in de mixcontainer. De mixcontainer kan ongecontroleerd buigen of rondraaien. 11) Gebruik dit elektrisch gereedschap alleen met een mixcontainer van minimaal 25 liter, hoogte van 30 cm en diameter van 20 cm.

BESCHRIJVING VAN HET PRODUCT.

Deze mixer is ontworpen om werkzaamheden van mengen van uit te voeren. Raadpleeg voor gebruik dit plan om vertrouwd te raken met deze mixer.

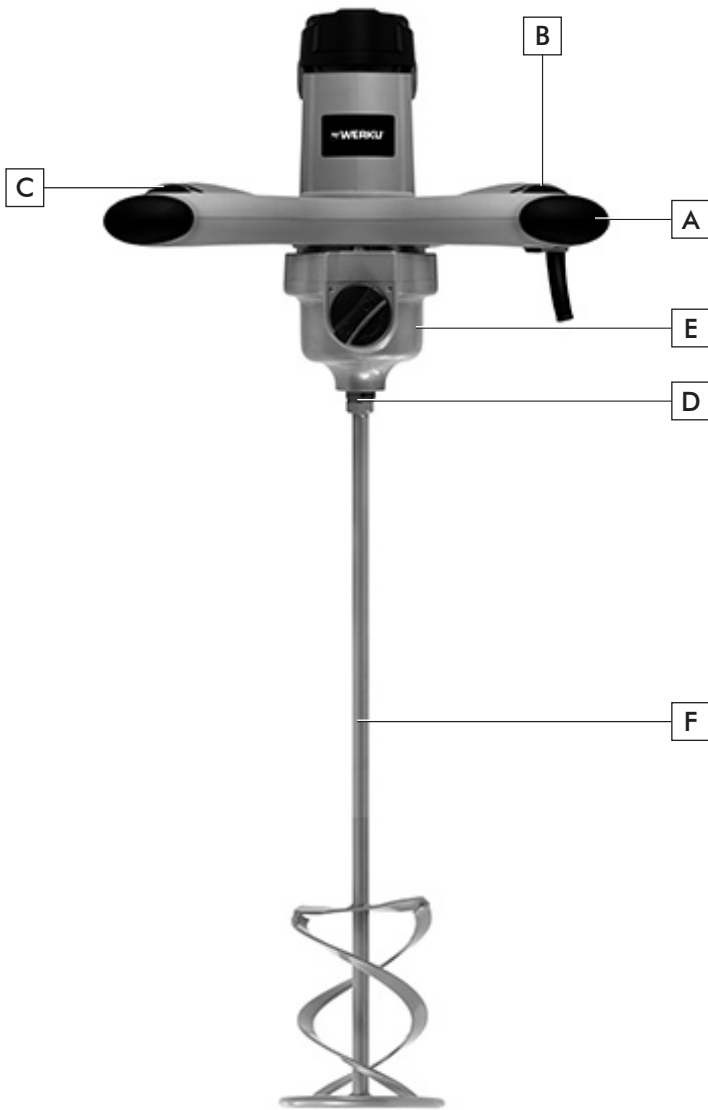

- A. Schakelaar.
- B. Deblokkering veiligheidsknop.
- C. Toerentalcontrole.
- D. Spindel.
- E. Rangkeuzehendel.
- F. Roerspaan.

GEBRUIKSAANWIJZING.

Voor het starten van deze mixer, raden wij u aan zorgvuldig alle aangegeven instructies te lezen. Respecteer alle voorschriften met betrekking tot de preventie van ongevallen, gezondheids- en veiligheidsrichtlijnen, wetten en toepasselijke beperkingen voor werkplekken. Deze mixer mag alleen worden gebruikt door personen die geïnstrueerd zijn in het gebruik ervan en uitsluitend voor de doeleinden waarvoor deze is ontworpen.

ENERGIE VOEDING.

Zorg ervoor dat de energie voeding is aangepast aan de op het informatiebord van deze mixer eisen

(1). Bij een lage spanning zal deze mixer langzaam opereren. Hierdoor zullen de prestaties verminderen en kan de motor oververhit raken.

VERLENGSNOER.

Als de werkplasts op enige afstand van de energie voeding ligt, gebruik dan een verlengsnoer van voldoende diameter en kwaliteit.

ROERSPAAN VASTSTELLING.

Schroef de roerspaan (F) op de spindel (D) van deze mixer en draai deze goed vast met de bijgevoegde accessoires (2).

DEBLOKKERING VEILIGHEIDSKNOP.

Wanneer u deze mixer start, houdt deze met beide handen vast, omdat de motor deze mixer kan doen draaien. De deblokkering veiligheidsknop (B) is ontworpen om een onbedoelde start te voorkomen. Om deze mixer te starten, drukt u op de deblokkering veiligheidsknop (B) op de hendel met uw duim en trek tegelijkertijd aan de schakelaar (A) (3). Om deze mixer te stoppen, laat u de schakelaar (A) los. De deblokkering veiligheidsknop wordt automatisch ingeschakeld (4).

ROERSPAAN LOSSCHROEVEN.

Monteer de sleutel op het hexagonale einde van deze mixer-aansluiting en schroef de roerspaan (F) uit de spindel (D) door deze naar links te draaien (5).

TOERENTAL PRE-SELECTIE.

Deze mixer is uitgerust met een rangkeuzehendel (E), waardoor twee verschillende reeksen van rotatie snelheden kunnen worden geselecteerd, afhankelijk van het type materiaal dat moet worden gemengd (6). De gewenste snelheid zal afhangen het type materiaal dat wordt gemengd, met de aanbeveling dat eerst een test met kleine hoeveelheid moet worden uitgevoerd. Twee toerentalranges kunnen worden geselecteerd. Range I: 180-400 RPM (7). Range II: 300-700 RPM (8).

SNELHEIDSREGELAAR.

Deze mixer is uitgerust met een toerentalcontrole (C) (9). De ideale toerental aanpassing voor elk gebruik is vooral afhankelijk van de voorkeuren van de gebruiker.

ELECTRONISCHE PARAMETERS.

De elektronische parameters houden het toerental tussen belast en onbelast gebruik nagenoeg constant en zorgen voor een gelijkmatige vermenging van de materialen.

ELEKTRONISCHE OVERBELASTING BEVEILIGING.

Indien deze mixer extreem geforceerd wordt, beschermt de elektronische beveiliging tegen motor beschadigingen. In dit geval stopt de motor stopt en start deze allen als de voedingsdruk verlaagd is.

ELEKTRONISCHE OVERVERHITTING BESCHERMING.

Om de motor tegen oververhitting te beschermen bij extreem permanent gebruik, wordt deze uitgeschakeld door het elektronische beveiliging systeem wanneer een kritische temperatuur wordt bereikt. Nadat een afkoelingsperiode van ongeveer 3 tot 5 minuten is bereikt, is deze mixer weer klaar voor gebruik op volledig toerental.

MENGSEL PROCES.

De keuze van deze mixer mechanisme (roerspaan (F)) is bepalend voor het resultaat van het mengsel. Twee factoren bepalen ten tijde deze beslissing: het volume dat gemengt moet worden bepaalt de diameter van deze mixer mechanisme en het soort materiaal definieert de geometrie van deze mixer mechanisme.

MENGSEL WIJZE.

Het materiaal leidt opwaarts vanaf de bodem van de emmer, door het midden van deze mixer mechanisme, en stroomt zijdelings naar beneden. Geschikt voor droge mixen als mortel, lijm pasta's en stoffen die zand en grind bevatten. Het mixer mechanisme passeert gemakkelijk het mengen van deze materialen.

ERGONOMIE.

Minder spierkracht wordt vereist en het motorvermogen wordt meer gebruikt. Een ontspannen lichaamshouding en het houden van het handvat vergemakkelijkt het werkproces. Deze mixer is tot in de kleinste details ontworpen overweegende ergonomische aspecten. Ergonomisch design handvat in overeenstemming met de positie van de hand; om te werken op een ontspannen manier en zonder onnodige moeite.

ONDERHOUD.

Deze mixer is ontworpen voor een lange levensduur met een minimum aan onderhoud. Optimaal gebruik hangt af van de juiste verzorging en regelmatige reiniging van deze mixer. Om ongelukken te voorkomen, altijd de stekker van deze mixer uit het stopcontact halen vóór het schoonmaken of onderhoud. Deze mixer kan na elk gebruik effectief worden gereinigd met behulp van perslucht. Als er geen perslucht beschikbaar is, gebruik dan een borstel om stof van deze mixer te verwijderen. Motor ventilatieopeningen schakelaarhendels moeten altijd schoon en vrij van stoffen. Probeer tijdens het schoonmaken niet puntige voorwerpen door de openingen te voegen. Sommige reinigings- en oplosmiddelen kunnen schade verrichten aan de kunststof onderdelen, onder deze zijn benzine, tetrachloorkoolstof, chloor houdende schoonmaakmiddelen, ammoniak en huishoudelijke schoonmaakmiddelen die ammoniak bevatten. Gebruik geen van deze om deze mixer schoon te maken. Mochten er overmatige vonken ontstaan, laat dan de Werku officiële reparatiedienst een revisie maken en/of de koolborstels vervangen.

MILIEU BESCHERMING.

De materialen en componenten die zijn gebruikt om dit product te vervaardigen kunnen worden hergebruikt en gerecycleerd. Werku is gehecht aan een geïntegreerd managementsysteem dat verantwoordelijk is voor de correcte verwijdering van de residuen van dit product. Gooi dit product niet weg met de gewone vuilnis. Werku biedt haar klanten een gratis collectiedienst voor deze resten op elke verkooppunt, op het verzamelpunt van het managementsysteem en op het schone inzamelpunt van uw woonplaats.

GARANTIE EN TECHNISCHE SERVICE.

Werku biedt een garantie aan die de reparatie van alle geconstateerde gebreken die te wijten aan fouten in het materiaal of de fabricage dekt. Om deze dekking effectief te zijn is het noodzakelijk dat de gebreken verschijnen binnen de geldigheidsduur. De consument heeft recht op gratis reparatie van alle defecten (verzendingkosten, arbeidskosten en materialen inbegrepen) hetzij via de reparatie of door vervanging (eventueel met een nieuwer model). In ieder geval accepteert Werku geen vervangingen als deze kosten onevenredig in vergelijking met de reparatiekosten. Deze garantie doet geen afbreuk aan de consumentenre-

chten die zijn vastgelegd in Europese of nationale wetgeving. Deze garantie is geldig gedurende 3 jaar. The geldigheidsduur begint op de datum van aankoop van de eerste consument. Deze datum wordt getoond op de factuur of aankoopbon. Alle claims die voortvloeien uit deze garantie moeten aan de Werku distributeur of aan de Werku Technische Dienst worden voorgelegd. Hiervoor moet u deze garantie correct ingevuld en gestempeld by de distributeur presenteren, samen met de factuur of kassabon. Voor welke informatie ook over deze garantie, kunt U contact opnemen met de Technische Dienst op het telefoonnummer +34 981 648 119, of per e-mail op info@werku.com. Deze garantie geldt niet voor defecten veroorzaakt door onderdelen die versleten zijn door gebruik en andere vormen van natuurlijke slijtage, defecten veroorzaakt door het niet opvolgen van de instructies voor het gebruik, bij toepassingen waarvoor dit product niet bestemd is, voor afwijkende omgevingsfactoren, overbelasting of onzorgvuldig onderhoud of reiniging, voor gebreken veroorzaakt door het gebruik van onderdelen, accessoires of vervangingen die niet origineel Werku onderdelen zijn, indien dit product geheel of gedeeltelijk gedemonteerd, aangepast of gerepareerd is door iemand verschillend van de Technische Dienst, bij minimale en irrelevante onregelmatigheden die het normale gebruik niet beïnvloeden. Reparaties en vervangingen verlengen of vernieuwen de geldigheidsduur van deze garantie niet. De vervangen onderdelen worden eigendom van Werku. Indien de koper dit product naar de Technische Dienst stuurt en deze niet voldoet aan de voorwaarden van deze garantie, zijn alle onkosten en transport risico's voor de koper. Deze garantie is alleen geldig op het grondgebied van de Europese Unie. Het bedrijf dat verantwoordelijk is voor de naleving van deze garantie is Werku Tools SA.

TECHNISCH ADVIES.

De technische afdeling van Werku staat tot uw beschikking om eventuele vragen op te lossen die u mocht hebben met betrekking tot zijn producten. Als u contact wilt opnemen met ons team, stuur dan een e-mail naar info@werku.com.

DECLARAÇÃO CONFORMIDADE CE.

Werku declara que este misturador WK401710 corresponde às seguintes Diretivas e Normativas:

- 2011/65/EU
- 2014/30/EU
- 2006/42/EC
- (EU) 2015/863
- EN 60745-1:2009/11:2010
- EN ISO 12100:2010
- AfPS GS 2014:01 PAK
- AfPS GS 2019:01 PAK
- EN 62841-1:2015
- EN 62841-2-10:2017
- EN 55014-1:2017
- EN 55014-2:2015
- EN 61000-3-2:2014
- EN IEC 61000-3-2:2019
- EN 61000-3-3:2013
- EN 61000-3-3:2013/A1:2019



La Coruña, Espanha, 01/11/2024
 R Yáñez
 Werku Tools SA

CARACTERÍSTICAS TÉCNICAS.



Voltagem-frequência.....	230-240V~50Hz
Potência	1800W
Capacidade misturado	100 kg
Classe	II
Índice de protecção	IP20
Rotaçõesescalal.....	180-400min ⁻¹
Rotaçõesescalall.....	300-700min ⁻¹
Velocidades	12(6x2)
Medidaeixo.....	M14
Diâmetrestemisturador	140 mm
Comprimentestemisturador.....	600mm
Peso líquido	5.4 kg
PressãoacústicaLpA.....	87.6dB(A)
PossívelvariaçãoKpA.....	3dB(A)
PressãoacústicaLwA.....	98.6dB(A)
PossívelvariaçãoKwA.....	3dB(A)
VibraçãoAh.....	5.187 m/s ²
PossívelvariaçãoKh.....	1.5 m/s ²

VIBRAÇÃO.

O valor total de vibração declarado foi medido de acordo com um método de teste padrão e pode ser usado para comparar uma ferramenta elétri-

ca com outra. O valor total de vibração declarado também pode ser usado em uma avaliação preliminar da exposição. Atenção: a emissão de vibração durante o uso real da ferramenta elétrica pode diferir do valor total declarado dependendo da forma como a ferramenta elétrica é usada. Atenção: identifique medidas de segurança para proteger o operador, com base em uma estimativa de exposição nas condições reais de uso.

PICTOGRAMAS.

-  Ler manual de instruções
-  Usar protecção ocular
-  Usar protecção para nariz e boca

 Duplo isolamento

 Conformidade europeia

 Certificação TÜV-GS

 Diretiva 2012/19/EU - Resíduos Equipamentos Elétricos e Eletrónicos

INSTRUÇÕES SEGURANÇA.

Esta ferramenta elétrica deve funcionar como misturador. Leia todos os avisos de segurança, instruções, ilustrações e especificações fornecidas com esta ferramenta elétrica. O não cumprimento de todas as instruções listadas abaixo pode resultar em choque elétrico, incêndio e/ou ferimentos graves. Manter todos os avisos e as instruções para referência futura. Os acidentes poderan evitar-se em muitos casos dando-se conta de uma situação perigosa antes de que se produza, e observando fielmente os procedimentos de segurança apropriados. Operações como lixar, escovar, polir ou cortar não são recomendadas para serem executadas com esta ferramenta elétrica. Operações para as quais esta ferramenta elétrica não foi projetada podem criar um perigo e causar ferimentos pessoais.

SEGURANÇA ÁREA TRABALHO.

Manter a área de trabalho limpa e bem iluminada. As áreas desorganizadas e escuras provocam acidentes. Não opere esta ferramenta eléctrica perto de materiais inflamáveis. Faíscas podem inflamar esses materiais. Manter longe do alcance das crianças e curiosos enquanto estiver operando uma ferramenta eléctrica. As distrações podem fazer você perder o controle. Mantenha as pessoas presentes a uma distância segura da área de trabalho. Qualquer pessoa que entrar na área de trabalho deve usar equipamento de proteção individual. Fragmentos da peça de trabalho ou de um acessório quebrado podem voar e causar ferimentos além da área imediata de operação.

SEGURANÇA PESSOAL.

Esteja alerta, observe o que está fazendo e use o bom senso ao operar uma ferramenta eléctrica. Não use a ferramenta quando estiver cansado ou sob a influência de drogas, álcool ou medicamentos. Um momento de desatenção enquanto opera uma ferramenta pode causar ferimentos graves.

USE EPIS.

Use equipamento de proteção individual. Dependendo da aplicação, use proteção facial ou óculos de proteção. Conforme apropriado, use máscara contra pó, protetores auditivos, luvas e avental de oficina capazes de parar pequenos fragmentos abrasivos ou da peça de trabalho. A proteção ocular deve ser capaz de impedir a projeção de detritos gerados por várias operações. A máscara contra poeira ou respirador deve ser capaz de filtrar as partículas geradas por sua operação. A exposição prolongada a ruídos de alta intensidade pode causar perda de audição.

NÃO TRABALHE DE PUNTILHAS.

Mantenha seus pés no chão e equilíbrio em todos os momentos. Isso permite melhor controle da ferramenta em situações inesperadas.

USAR ROUPA APROPRIADA.

Não use roupas folgadas ou jóias. Manter o cabelo, roupas e luvas longe das peças móveis. Roupas folgadas, jóias ou cabelos longos podem ser agarradas por partes. Se houver dispositivos para conexão através de extração e colecta de pó, verifique se eles estão conectados e usados corretamente. O uso destes dispositivos podem reduzir os riscos relacionados à poeira.

SEGURANÇA ELÉCTRICA.

O plugue da ferramenta eléctrica deve coincidir com a base do soquete. Nunca modifique o plugue de qualquer forma. Não utilize plugues adaptadores com ferramentas eléctricas ligadas à terra. Plugues não modificados e bases compatíveis reduzirão o risco de choque eléctrico. Evite contacto corporal com superfícies aterradas tais como tubos, radiadores, fogões e geladeiras. Há um aumento do risco de choque eléctrico se seu corpo está no chão. Não exponha ferramentas eléctricas à chuva ou humidade. A água entrando na ferramenta eléctrica aumentará o risco de choque eléctrico.

NÃO FORCE CABO ELÉCTRICO.

Nunca use o cabo de carregar, erguer ou retirar a ferramenta eléctrica. Mantenha o cabo longe do calor, óleo, cantos afiados ou partes móveis. Os cabos danificados ou emaranhados aumentam o risco de choque eléctrico. Ao operar uma ferramenta eléctrica ao ar livre, use um cabo de extensão apropriado para uso externo. O uso de um cabo de extensão apropriado para áreas exteriores reduz o risco de choque eléctrico. Se a utilização de uma ferramenta eléctrica em um local húmido estiver disponível, usar um poder protegida por um dispositivo de corrente residual (RCD). O uso de um RCD reduz o risco de choque eléctrico.

EVITE ACCIONAMENTO INVOLUNTÁRIO.

Verifique se o interruptor está na posição “off” antes de se conectar à rede, e ao coger ou carregar a ferramenta eléctrica. Carregar ferramentas eléctricas com seu dedo no interruptor ou ligar que têm o interruptor em posição “on” convida a acidentes. Retire a chave ou a ferramenta antes de iniciar a ferramenta eléctrica. Unha chave ou ferramenta esquecida ou anexada a uma parte rotativa dunha ferramenta eléctrica pode causar danos pessoais. Nunca pouse esta ferramenta eléctrica até que o acessório pare completamente. O acessório giratório pode agarrar a superfície e tirar esta ferramenta eléctrica de seu controle. Não opere esta ferramenta eléctrica enquanto a carrega ao seu lado. O contato acidental com o acessório giratório pode prender sua roupa, puxando o acessório para o seu corpo.

USO E CUIDADOS.

Não force a ferramenta eléctrica. Use a ferramenta eléctrica correta para sua aplicação. A ferramenta eléctrica correta fará o trabalho melhor e mais se-

guro se a taxa para o qual foi concebido. Não use a ferramenta eléctrica se o interruptor não pode ser posicionada em posição “off” e “on”. Qualquer ferramenta eléctrica que não pode ser controlada com o interruptor é perigosa e deve ser reparada. Retire o plugue da alimentação e/ou da bateria antes de fazer quaisquer ajuste, troco de acessórios ou amacenação de ferramentas eléctricas. Tais medidas preventivas reduzem o risco de accionamento acidental da ferramenta eléctrica. Não use acessórios que não sejam especificamente projetados e recomendados pela Werku. O fato de o acessório poder ser acoplado a esta ferramenta eléctrica não garante uma operação segura. A velocidade nominal do acessório deve ser pelo menos igual à velocidade máxima marcada nesta ferramenta eléctrica. Acessórios funcionando mais rápido do que sua velocidade nominal podem quebrar e se espatifar. O diâmetro externo e a espessura do seu acessório devem estar dentro da capacidade nominal desta ferramenta eléctrica. Acessórios de tamanho incorreto não podem ser protegidos ou controlados adequadamente. A montagem rosca dos acessórios deve corresponder à rosca do fuso. Para acessórios montados por flanges, o orifício do acessório deve se ajustar ao diâmetro de localização do flange. Os acessórios que não correspondem ao hardware de montagem desta ferramenta eléctrica ficarão desequilibrados, vibrarão excessivamente e podem causar perda de controle. Não use um acessório danificado. Antes de cada uso, inspecione o acessório. Se esta ferramenta eléctrica ou seu acessório cair, verifique se há danos ou instale um acessório não danificado. Depois de inspecionar e instalar um acessório, posicione-se e os observadores afastados do plano do acessório rotativo e opere esta ferramenta eléctrica em velocidade máxima sem carga por um minuto. Acessórios danificados normalmente quebrarão durante este tempo de teste. Posicione o cabo longe do acessório giratório. Se você perder o controle, o cabo pode ser cortado ou preso e sua mão ou braço pode ser puxado para dentro do acessório giratório. Limpe regularmente as aberturas de ventilação desta ferramenta eléctrica. O ventilador do motor puxará a poeira para dentro do alojamento e o acúmulo excessivo de metal em pó pode causar riscos eléctricos.

ARMAZENAGEM.

Guarde as ferramentas fora do alcance das crianças e não permitir o manuseamento de fe-

rramentas eléctricas para as pessoas não familiarizadas com as ferramentas ou com estas instruções. As ferramentas eléctricas são perigosas nas mãos de utilizadores inexperientes.

MANUTENÇÃO.

Verifique as partes móveis de desalinhamento, não há peças quebradas ou outras condições que podem afectar o funcionamento das ferramentas eléctricas. As ferramentas eléctricas são reparadas antes da utilização, quando estão danificadas. Muitos acidentes são causados por ferramentas eléctricas sem manutenção. Use ferramentas eléctricas, acessórios e pontas de ferramentas, etc de acordo com estas instruções e na forma prevista para o tipo particular da ferramenta, levando em conta as condições de trabalho e o trabalho a desenvolver. O uso da ferramenta eléctrica para outras aplicações que não foram previstas, pode resultar em uma situação perigosa. Verifique a sua ferramenta reparada por um serviço oficial de reparação Werku usando peças de substituição idênticas. Isso irá garantir a segurança da ferramenta seja mantida.

VERIFICAR CONDIÇÃO.

Verifique se os parafusos do ferramenta eléctrica estão todos perfeitamente apertados. Em climas frios ou quando a ferramenta eléctrica tenha estado sem uso durante muito tempo, deixe que a ferramenta eléctrica aqueça um pouco fazendo-o funcionar em vazio durante uns minutos para permitir uma perfeita lubrificação dos componentes internos. Certifique-se que os possíveis acessórios instalados estão perfeitamente assentes na posição correcta.

ANTES FUNCIONAMENTO.

Certifique-se que se encontra firmemente apoiado. Certifique-se que não há ninguém debaixo da zona de influência do misturador quando levar a cabo trabalhos em zonas elevadas. Afaste as mãos das partes em movimento da ferramenta eléctrica.

DURANTE FUNCIONAMENTO.

Não deixe a ferramenta eléctrica a funcionar sem tela bem fixo. Coloque-o em funcionamento quando tiver a certeza que está perfeitamente controlado. Não aponte ca ferramenta eléctrica a ninguém durante o funcionamento. A ferramenta eléctrica produzirá vibrações durante o funcionamento. Os parafusos podem afrouxar progressivamente po-

dendo causar avarias ou acidentes. Afaste as mãos das partes em movimento da ferramenta eléctrica.

FIN FUNCIONAMENTO.

Não toque nos acessórios instalados na ferramenta eléctrica após a sua utilização. Pode estar muito quente e provocar queimaduras. Alguns materiais sobre os quais trabalhará podem conter químicos ou componentes que podem ser tóxicos. Tenha cuidado para prevenir a inalação destas substâncias ou o contacto com a pele. Utilize os EPIs desenhados para o prevenir e proteger destas incidencias.

OUTRAS INSTRUÇÕES SEGURANÇA.

- 1) Segure esta ferramenta eléctrica com ambas as mãos nas alças pretendidas. A perda de controle pode causar ferimentos pessoais.
- 2) Garanta ventilação suficiente ao misturar materiais inflamáveis para evitar uma atmosfera perigosa. O vapor em desenvolvimento pode ser inalado ou inflamado pelas faíscas que esta ferramenta eléctrica produz.
- 3) Não misture alimentos. Esta ferramenta eléctrica e seus acessórios não foram projetados para processar alimentos.
- 4) Mantenha o cabo longe da área de trabalho. O cordão pode ficar emaranhado no recipiente de mistura.
- 5) Certifique-se de que o recipiente de mix esteja colocado em uma posição firme e segura. Um recipiente de mistura que não esteja devidamente protegido pode se mover inesperadamente.
- 6) Certifique-se de que nenhum líquido respingue na carcaça desta ferramenta eléctrica. O líquido que penetrou nesta ferramenta eléctrica pode causar danos e causar choque eléctrico.
- 7) Siga as instruções e advertências do material a ser misturado. O material a ser misturado pode ser prejudicial.
- 8) Se esta ferramenta eléctrica cair no material a ser misturado, desligue esta ferramenta eléctrica imediatamente e mande-a verificar por um técnico qualificado. Alcançar o recipiente de mistura com esta ferramenta eléctrica ainda conectada pode causar choque eléctrico.
- 9) Não coloque as mãos no recipiente de mistura nem insira quaisquer outros objetos durante a mistura. O contato com o recipiente de mistura pode causar ferimentos graves.
- 10) Ligue e desligue esta ferramenta eléctrica apenas no recipiente de mistura. O recipiente de mistura pode dobrar ou girar de maneira descontrolada.
- 11) Use esta ferramenta eléctrica apenas com um recipiente de mistura de pelo menos 25 litros, altura de 30 cm e diâmetro de 20 cm.

DESCRIÇÃO PRODUTO.

Este misturador foi desenhado para realizar trabalhos de misturado. Observe este esquema para se familiarizar com este misturador antes de o utilizar.

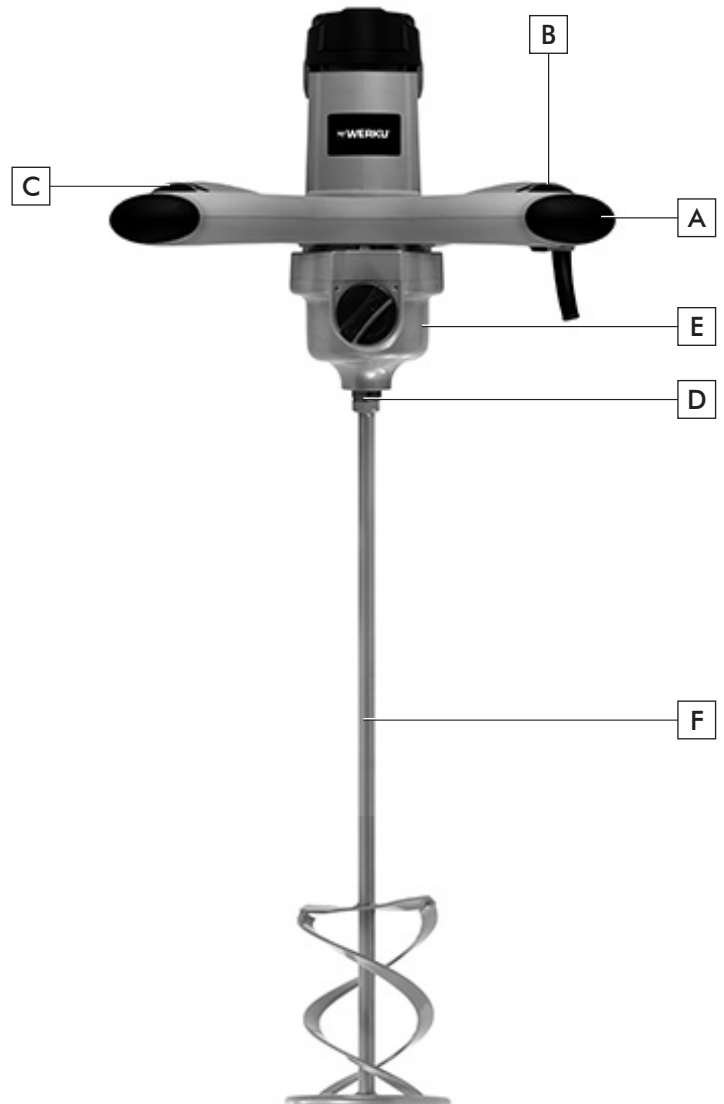

- A. Interruptor.
- B. Botão seguridade desbloqueio.
- C. Regulador velocidade.
- D. Conexão.
- E. Seletor marcha.
- F. Varinha misturadora.

INSTRUÇÕES USO.

Antes de colocar o misturador em funcionamento, aconselhamos a ler completa e minuciosamente todas as instruções que se indicam. Ainda assim, deverá ter em conta as normas para a prevenção de acidentes, os regulamentos e as directivas, as leis e restrições vigentes para os centros de trabalho. O misturador deve de ser utilizado unicamente por pessoas devidamente preparadas para a sua operação e exclusivamente de acordo com os fins previstos.

FONTE ALIMENTAÇÃO.

Certifique-se de que a fonte de alimentação se ajusta aos requisitos especificados na placa de dados do misturador (1). Pôr o motor a funcionar a baixa voltagem fará com que este opere lentamente. Isto reduzirá o rendimento e pode causar o sobreaquecimento do motor.

EXTENSÃO ELÉCTRICA.

Quando a zona de trabalho estiver afastada da fonte de alimentação, utilize uma extensão eléctrica com diâmetro e qualidade suficientes.

FIXAÇÃO VARINHA MISTURADORA.

Fixe a varinha misturadora (F) aparafusandoa na conexão (D) e aperte bem cos acessórios subministrados (2).

BOTÃO SEGURIDADE DESBLOQUEIO.

Quando pôr este misturador a funcionar, agarre-o com as duas mãos uma vez que o binário do motor pode fazer com que este misturador se movimente. O botão seguridade desbloqueio (B) foi desenhado para evitar que este misturador se ponha a funcionar de maneira fortuita. Para iniciar o arranque, pressione com o polegar o botão seguridade desbloqueio (B) situado na asa e aperte o interruptor (A) ao mesmo tempo (3). Para parar este misturador, solte o interruptor (A). O botão seguridade desbloqueio (B) será ativado de forma automática (4).

RETIRAR A VARINHA MISTURADORA.

Ajuste uma chave plana no extremo hexagonal do misturador e desaparafuse a Varinha misturadora (F) girando a chave para a esquerda (5).

PRÉ-SELECÇÃO VELOCIDADE.

O misturador está equipado com um selector de marcha (E) que permite seleccionar dois tipos de rotações diferentes em função do material que vai misturar (6). Com este controlo de funcionamento a velocidade pode ser continuamente seleccionada. A velocidade necessária depende do tipo de material que vai ser misturado, recomendando-se que se realize previamente um teste prático. Podem ser pré-seleccionados dois intervalos de velocidade. Escala I: 180-400 RPM (7). Escala II: 300-700 RPM (8).

REGULADOR VELOCIDADE.

O misturador está equipado com um regulador de velocidade (C) (9). O ajuste de velocidade ideal para cada aplicação depende em grande medida da preferência do utilizador.

PARÂMETROS ELECTRÓNICOS.

Os parâmetros electrónicos mantêm uma velocidade quase constante entre carga e não carga e garantem a mistura uniforme dos materiais.

PROTECÇÃO ELECTRÓNICA SOBRECARGA.

Caso a máquina esteja demasiado carregada, uma protecção electrónica contra sobrecarga protege o motor de avarias. Neste caso, o motor pára e volta a arrancar apenas quando tiver a reduzido a carga. Gracias a este sistema da protecção o duração do sistema eléctrico será consideravelmente maior (induzido, bobina indutiva, cabos, etc.).

PROTECÇÃO SOBREAQUECIMENTO.

Para proteger o motor contra o sobreaquecimento em caso de trabalho permanente, este é desligado por um sistema de protecção electrónico quando se atinge uma temperatura crítica. Depois de um período de arrefecimento de aproximadamente 3 a 5 minutos, a máquina pode ser novamente utilizada e completamente carregada.

PROCESSO MISTURA.

A eleição do mecanismo do misturador (Varinha misturadora (F)) é da importância decisiva para o resultado da mistura. Dois são os fatores determinando na altura de fazer esta decisão: o volume que é tido que misturar define o diâmetro do mecanismo do misturador, o tipo de material define a geometria do mecanismo do misturador.

SISTEMA MISTURADO.

O material é ligação para cima do fundo do recipiente, acontecendo através do centro do mecanismo misturado, retornando para fluir lateralmente para baixo. Apropriado para misturas secas como morteiro, rebocadura, pasta adesiva, substâncias que contêm a areia e cascalho. O mecanismo do misturador cruza os materiais da mistura facilmente.

ERGONOMIA.

É requerida uma força muscular menor e aproveitasse mais o poder do motor. Uma posição corpo-

ral relaxada e a manipulação do aperto facilitam o trabalho. O misturador desenhado até o último detalhe considerando aspectos ergonômicos. Dispõe de punho de desenho ergonômico, de acordo com a posição da mão; a fim trabalhar relaxado e sem esforços desnecessários.

MANUTENÇÃO.

O misturador foi desenhado para funcionar durante muito tempo com o mínimo de manutenção. O funcionamento óptimo depende do bom cuidado do misturador e de uma limpeza frequente. Para evitar acidentes, retire sempre ao misturador da fonte de alimentação antes de dar início á limpeza ou a qualquer tipo de manutenção do mesmo. O misturador deverá ser limpo de maneira eficaz mediante o uso de ar comprimido. Utilize sempre óculos protetores quando trabalhar com ar comprimido. Se não poder utilizar ar comprimido, retire as poeiras do misturador com uma escova. As fendas de ventilação do motor e os interruptores devem estar sempre limpos e sem qualquer tipo de resíduos. Não tente limpá-los introduzindo objectos pontiagudos através das aberturas. Alguns produtos de limpeza e dissolventes danificam os componentes de plástico, entre os quais se destaca a gasolina, o tetraclorometano, os dissolventes de limpeza clorados, o amoníaco, os produtos de limpeza clorados, e os produtos de limpeza domésticos que contêm amoníaco. Não utilize nenhum dos produtos anteriormente mencionados para limpar o misturador. Caso detecte a formação de faíscas de modo excessivo, faça com que o Serviço oficial de reparação Werku reveja o misturador e/ou substitua as escovas.

PROTECÇÃO MEIO AMBIENTE.

Os materiais e os componentes que foram usados para fazer este produto podem ser reutilizados e reciclados. Werku está aderido a um Sistema Integrado de Gestão que está encarregado da correta eliminação dos resíduos deste produto. Não elimine este produto com os resíduos domésticos. Werku oferece aos seus clientes um serviço livre de colecção destes resíduos nos seus pontos de venda, nos pontos da colecção estabelecidos pelo Sistema Integrado de Gestão ou no ponto de reciclagem da sua cidade.

GARANTIA E SERVIZO TÉCNICO.

Werku oferece uma garantia que cobre a reparação dos defeitos resultantes de erros nos mate-

riais ou na fabricação. Para isso é imprescindível que os defeitos ocorram dentro do período de validade. O consumidor tem direito á reparação gratuita dos defeitos (custos de envio, mão de obra e materiais incluídos), optar pela reparação da escada defeituoso ou pela substituição (substituindo, se for necessário, por um modelo posterior). Em qualquer caso, a Werku não aceitará substituições se representarem um custo desproporcional em comparação com o custo de reparo. Esta garantia não afeta os direitos do consumidor estabelecidos pelas leis europeias ou nacionais. O período de validade desta garantia é de 3 anos. O período de validade começa na data de aquisição pelo primeiro consumidor. Esta data está reflectida na factura ou ticket de compra. A reclamação em virtude desta garantia deve apresentar-se ao distribuidor da Werku ou ao Serviço de Assistência Técnica da Werku. Para isso é imprescindível apresentar esta garantia devidamente preenchida e selada pelo distribuidor, juntamente com a factura ou o ticket de compra. Para qualquer informação referente a esta garantia o comprador e/ou o distribuidor pode pôr-se em contacto com o Serviço de Assistência Técnica, através do telefone +34 981 648 119, ou por correio electrónico info@werku.com. Ficam excluída desta garantia os defeitos que tenham sido causados por peças desgastadas pelo uso ou outro tipo de desgaste natural, os defeitos causados pela inobservância ou incumprimento das instruções de uso e funcionamento, ou de aplicações não conformes com o uso a que se destina este producto, ou de factores ambientais anormais, ou de sobrecarga, ou de manutenção ou limpeza inadequadas, defeitos causados pelo uso de acessórios, complementos ou peças de substituição que não sejam peças originais da Werku, o producto total ou parcialmente desmontado, modificado ou reparado por pessoal alheio ao Serviço de Assistência Técnica o as irregularidades mínimas e irrelevantes para o uso e funcionamento adequado. As reparações e substituições não prolongam nem renovam o prazo de validade desta garantia. As peças substituídas passam a ser propriedade da Werku. Se o comprador enviar o producto para o Serviço de Assistência Técnica, não cumprindo as condições desta garantia, as despesas e riscos de transporte correm a cargo do comprador. Esta garantia é válida dentro do território da União Europeia. A empresa responsável pelo cumprimento desta garantia é Werku Tools SA.

ASSESSORAMENTO TÉCNICO.

A Werku põe a sua disposição seu departamento técnico para resolver qualquer dúvida que possa surgir sobre seus produtos. Em caso que deseje estabelecer contato com nossa equipe, remeta um correio eletrônico à direção info@werku.com.

WK401710 - 230-240 V ~ 50 Hz - M14
1800 W - 180-400 / 300-700 RPM
SERIE 1124 - MADE IN PRC 11/2024
WERKU TOOLS SA
15165 LA CORUÑA - SPAIN

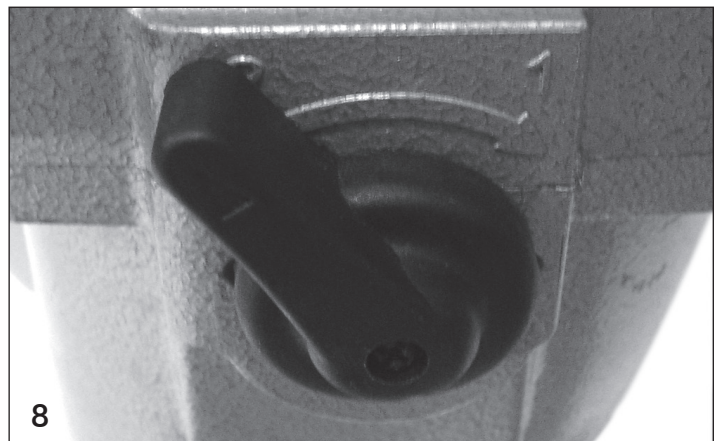
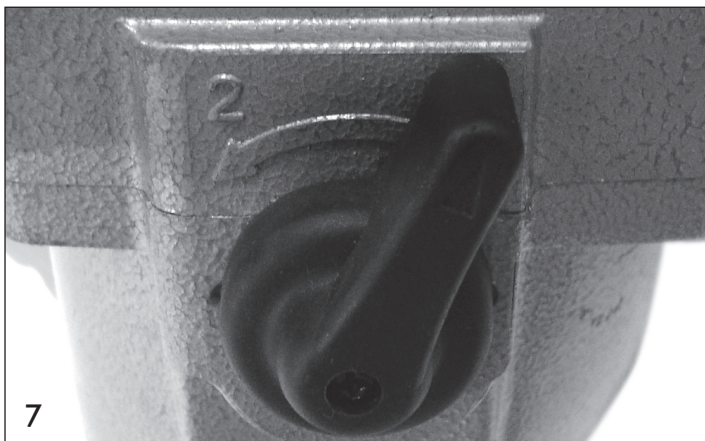
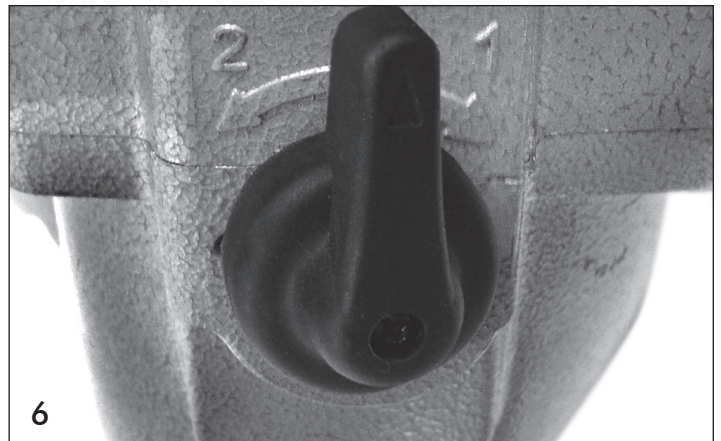
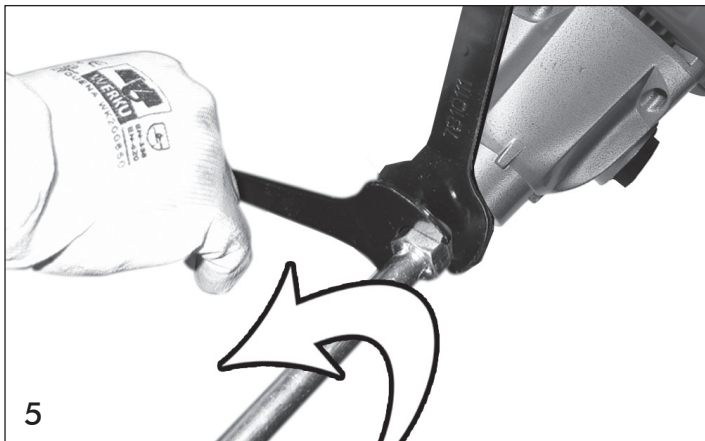
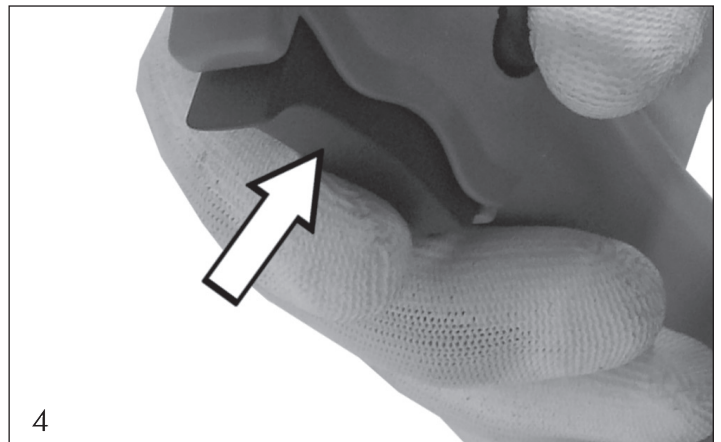
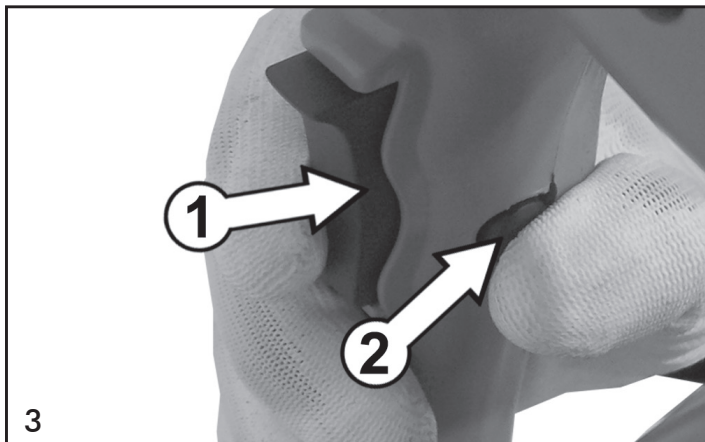
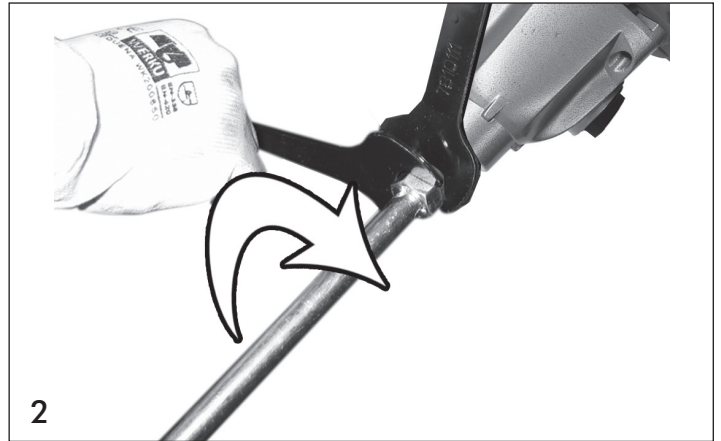

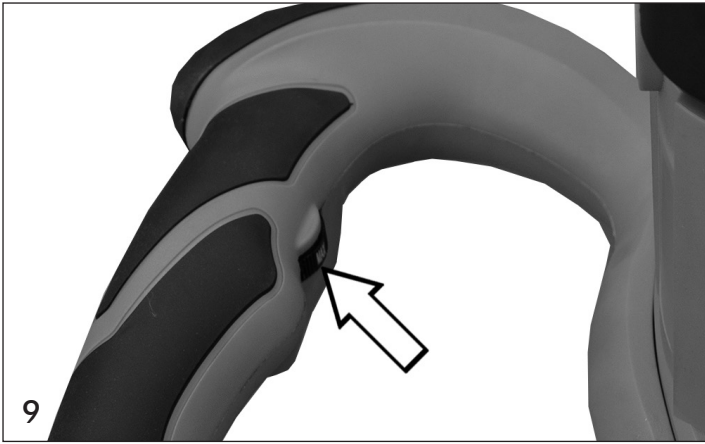

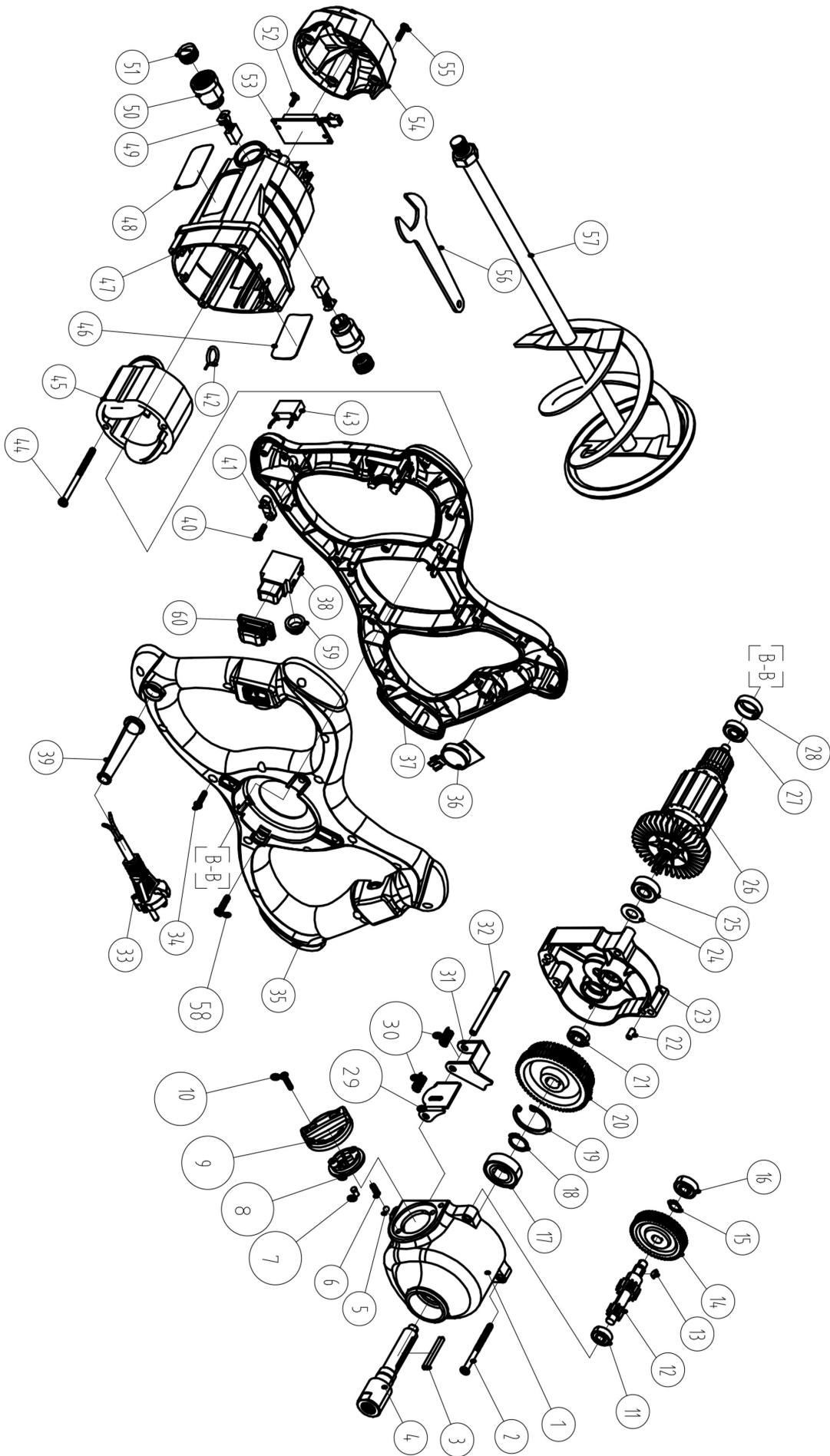

ENG Technical service under guarantee is only provided upon presentation of this signed and stamped document, together with the invoice or receipt.

ESP Servicio técnico en garantía solo es prestado previa presentación de este documento firmado y sellado, junto con la factura o recibo.

DEU Service unter Garantie wird nur versehen bei Vorlage dieses unterzeichneten und abgestempelten Dokument, zusammen mit der Rechnung oder Quittung.

FRA Service technique sous garantie est fournie uniquement sur présentation de ce document signé et tamponné, avec la facture ou le reçu.

ITA Servizio tecnico in garanzia viene fornito solo dietro presentazione di questo documento firmato e timbrato, insieme alla fattura o ricevuta.

NED Service onder garantie wordt alleen verstrekt op vertoon van deze getekende en gestempelde garantie, samen met de factuur of kassabon.

POR Serviço técnico em garantia só é prestado mediante a apresentação deste documento assinado e carimbado, juntamente com a fatura ou recibo.

ENG Purchase date

ESP Fecha compra

DEU Kaufdatum

FRA Date achat

ITA Data acquisto

NED Aankoopdatum

POR Data compra

ENG Distributor stamp

ESP Sello distribuidor

DEU Vertrieber Stempel

FRA Tampon distributeur

ITA Timbro distributore

NED Dealer stempel

POR Carimbo distribuidor



Werku Tools SA
Polígono Industrial de Bergondo
Parroquia de Guísamo A8
15165 Bergondo - La Coruña
Spain

T +34 981 648 119
info@werku.com
www.werku.com