

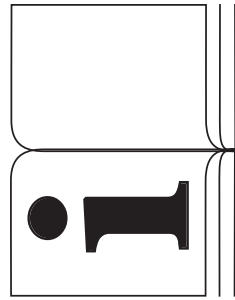

WAGNER[®]



ENG ORIGINAL INSTRUCTIONS / SUCTION PAINT SPRAY GUN
ESP INSTRUCCIONES ORIGINALES / PISTOLA PINTAR SUCCIÓN
DEU ORIGINALANLEITUNGEN / SAUG-FARBSPRITZPISTOLE
FRA INSTRUCTIONS ORIGINALES / PISTOLET PEINTURE ASPIRATION
ITA ISTRUZIONI ORIGINALI / PISTOLA DIPINGERE SUZIONE
NED ORIGINELE INSTRUCITIES / ONDERBEKER VERFSPUITPISTOOL
POR INSTRUÇÕES ORIGINAIS / PISTOLA PINTAR SUCCÃO

500 W - 800 ML - 1.8/2.6 MM - HVLP-I

WK401200

CE DECLARATION CONFORMITY.

Werku declares that the WK401200 paint spray gun is in accordance with the following Directives and Standards:

- 2006/42/EC
- 2014/30/EU
- 2011/65/EU
- (EU) 2015/863
- EN 60745-1:2009+A11
- EN 50580:2012+A1
- AfPS GS 2019:01
- EN 55014-1:2017+A11
- EN 55014-2:2015
- EN IEC 61000-3-2:2019
- EN61000-3-3:2013+A1



La Coruña, Spain, 01/11/2024
 R Yáñez
 Werku Tools SA

TECHNICAL CHARACTERISTICS.



- Voltage-frequency 220-240V~50-60 Hz
- Power 500W
- Class II
- Protection index IPX0
- Maximum pressure 1.4 bar
- Nozzle diameter 1.8 / 2.6 mm
- Maximum viscosity 80 din/sec
- Cup capacity 800 ml
- Pulverization 330 / 800 ml/min
- Net weight 1.4 kg
- Acoustic pressure LpA 84.27 dB(A)
- Respective uncertainty KpA 3 dB(A)
- Acoustic pressure LwA 95.27 dB(A)
- Respective uncertainty KwA 3 dB(A)
- Vibration Ah 2.5 m/s²
- Respective uncertainty Kh 1.5 m/s²

VIBRATION.

The declared vibration total value has been measured in accordance with a standard test method and may be used for comparing one power tool with another. The declared vibration total value may also be used in a preliminary assessment of exposure. Warning; the vibration emission during actual use can differ from the declared total value depending on the ways in which this power tool is used. Warning; please identify safety measures

to protect the operator, based on an estimation of exposure in the actual conditions of use.

PICTOGRAMS.

-  Read instruction manual
-  Wear eye protection
-  Wear ear protection
-  Wear respiratory protection
-  Double insulation
-  European conformity

 TÜV Rheinland certification

 2012/19/EU Directive - Waste Electrical and Electronic Equipment

SAFETY INSTRUCTIONS.

This power tool is intended to function as a paint spray gun. Read all safety warnings, instructions, illustrations and specifications provided with this power tool. Failure to follow all instructions listed below may result in electric shock, fire and/or serious injury. Keep all warnings and all instructions for future reference. Accidents can be avoided in many cases by recognizing a potentially hazardous situation before it occurs and by observing appropriate safety procedures. Operations for which this power tool was not designed may create a hazard and cause personal injury.

WORK AREA SAFETY.

Keep work area clean and well lit. Cluttered and dark areas invite accidents. Do not operate this power tool near flammable materials. Sparks could ignite these materials. Keep away from children and curious while operating a power tool. Distractions can cause you to lose control. Keep bystanders a safe distance away from work area.

Anyone entering the work area must wear personal protective equipment. Fragments of work piece or of a broken accessory may fly away and cause injury beyond immediate area of operation.

PERSONAL SAFETY.

Stay alert, watch what you are doing and use common sense when operating this power tool. Do not use this power tool while tired or under the influence of drugs, alcohol or medicines. A moment of inattention while operating this power tool may cause serious personal damage.

USE PPE'S.

Wear protective glasses according to EN166. Wear hearing protection according to EN352. Use respiratory protection according to EN149. If the type of work requires it, use other precise PPE.

DO NOT WORK ON TIPTOES.

Keep your feet on the ground and balance at all times. This enables better control of this power tool in unexpected situations.

DRESS PROPERLY.

Do not wear loose clothing or jewelry. Keep your hair, clothing and gloves away from moving parts. Loose clothes, jewelry or long hair can be caught in moving parts. If there are devices for connecting means for extracting and collecting dust, make sure they are connected and properly used. The use of these devices can reduce dust related hazards.

ELECTRICAL SAFETY.

The plug of this power tool must match with the base of the socket. Never modify the plug in any way. Do not use any adapter plug with earthed power tools. Unmodified plugs and matching bases will reduce the risk of electric shock. Avoid body contact with grounded surfaces such as pipes, radiators, cookers and refrigerators. There is an increased risk of electric shock if your body is grounded. Do not expose power tools to rain or wet conditions. Water entering this power tool will increase the risk of electric shock.

DO NOT ABUSE CORD.

Never use the cord to carry, lift or unplug this power tool. Keep the cord away from heat, oil, sharp edges or moving parts. Damaged or entangled cords increase the risk of electric shock. When operating a charger outdoors, use an extension cord

suitable for outdoor use. The use of an extension cord suitable for outdoor use reduces the risk of electric shock.

AVOID ACCIDENTAL STARTING.

Make sure the switch is in "off" position before connecting to the network, or when taking or carrying this power tool. Carrying power tools with your finger on the switch or plugging in power tools that have the switch in "on" position invites to accidents. Remove keys or tools before starting the power tool. A left key or tool attached to a rotating part of a power tool can cause personal injury. Never lay this power tool down until the accessory has come to a complete stop. Do not run this power tool while carrying it at your side.

USE AND CARE.

Do not force the power tool. Use the correct power tool for your application. The correct power tool will do the job better and safer at the rate for which it was conceived. Do not use the power tool if the switch cannot be positioned to "off" and "on" position. Any power tool that cannot be controlled with the switch is dangerous and must be repaired. Remove the plug from the power supply and/or battery before making any adjustments, changing accessories or storing the power tool. Such preventive safety measures reduce the risk of starting the power tool accidentally. Do not use accessories which are not specifically designed and recommended by Werku. Just because the accessory can be attached to this power tool, it does not assure safe operation. Do not use a damaged accessory. Before each use, inspect the accessory. If this power tool or its accessory is dropped, inspect for damage or install an undamaged accessory. Regularly clean this power tool's air vents. The motor's fan will draw the dust inside the housing and excessive accumulation of powdered metal may cause electrical hazards.

STORAGE.

Store power tools out of reach of children and not allow the handling of power tools to people unfamiliar with the tools or these instructions. Power tools are dangerous in the hands of untrained users.

MAINTENANCE.

Check moving parts for misalignment or binding, there are no broken parts or other conditions that may affect the operation of power tools. Power

tools are repaired before use when they are damaged. Many accidents are caused by poorly maintained power tools. Use power tools, accessories and tool tips, etc. according to these instructions and in the manner provided for the particular type of power tool, taking into account the conditions work and work to develop. The use of the power tool for applications other than those intended could result in a dangerous situation. Please check your power tool serviced by a Werku official repair service using only identical replacement parts. This will ensure the safety of the power tool is maintained.

CHECK CONDITION.

Make sure that all the screws in the power tools are perfectly tightened. In cold climates or when the power tools has not been used for a period, allow the power tools to warm up by leaving it to run empty for a few minutes, to ensure that all internal components are perfectly lubricated. Make sure that the possible installed accessories are perfectly fitted in place.

BEFORE OPERATION.

Make sure that the power tool is firmly supported before using. Check that no one is standing beneath you when using the power tool in high areas. Keep your hands away from all moving parts of the power tool.

DURING OPERATION.

Do not leave the power tool operating without having it firmly fixed. Only turn it on when you are sure you have full control over it. Do not point the power tool at anyone while in use. When operating the power tool will produce vibrations. The screws may gradually come loose, and possibly cause faults or accidents. Keep your hands away from all moving parts of the power tool.

AFTER OPERATION.

Do not touch the possible accessories installed in the paint spray gun after use. It may be hot and cause burns. Some materials worked with may contain chemicals or toxic components. Avoid inhaling these substances or allowing them to come into contact with your skin. Use PPE designed to prevent and protect against incidents of this kind.

PRODUCT DESCRIPTION.

The paint spray gun has been designed to carry out jobs of painting. Refer to this plan to familiarize yourself with the paint spray gun before use.



- A. Cup.
- B. Sprayer.
- C. Trigger.
- D. Nozzle regulator.
- E. Head release button.

USE INSTRUCTIONS.

Before starting up the paint spray gun, we recommend that you carefully read all of the instructions as indicated. Please respect all regulations regarding the prevention of accidents, health and safety directives, laws and applicable restrictions for work places. The paint spray gun must only be used by persons who have been instructed in its use and only for the purposes for which it has been designed.

POWER SUPPLY.

Make sure the power supply is adapted to the requirements shown on the information panel of the paint spray gun (1). Using the motor at low voltage will make it operate slowly. This will reduce performance and may cause the motor to overheat.

EXTENSION CORD.

If the working area is at some distance from the power supply, use an extension cord of enough diameter and quality.

PREPARATION.

Do not use textured paints as they will block the paint spray gun. To obtain a perfect finish, the surface being painted must be prepared, and the paint diluted until reaching the correct degree of viscosity. Make sure that the surface being painted is free from dust, dirt and grease. Make sure that the paint being used is correctly mixed and free from lumps and other particles. A large number of

liquids can be sprayed using the paint spray gun, but always check the manufacturer's instructions on these products before using them.

PAINT VISCOSITY LEVEL.

Remember that most paints are supplied ready for application using brushes or rollers, and are not suitable for use with the paint spray gun if they are not previously diluted. The viscometer will help to decide the correct degree of viscosity of the paint to be used (2). First, fill the paint viscometer to the top. Calculate the time the viscometer takes to empty completely. In general, the viscosity of a normal product is determined by emptying times from 15 to 30 sec. In general, emptying times for the viscometer for different types of material are as follows:

Plastic and latex paints:	24-28 sec
Water-based paints:	20-25 sec
Varnishes:	20-25 sec
Oil-based paints:	18-20 sec
Enamel paints:	18-22 sec
Paints with aluminium:	20-25 sec
Wood sealants:	28-35 sec

If the paint takes an excessive amount of time to empty out of the viscometer, it means it has to be diluted further. To avoid wasting paint, use small amounts of the product for viscosity testing, and use the viscometer once you have obtained the correct degree of viscosity for the paint. Remember that some paints may contain solid particles, and will have to be filtered before filling the cup with paint to prevent damaging the paint spray gun.

IMPORTANT - FLASH POINT

Do not use this paint spray gun for paints or liquids with a flash point above 55°C.

CLEANING AND ASSEMBLING THE CUP.

Fill the paint spray gun's cup by unscrewing it from its position (3). Fill the cup with paint of a suitable viscosity and screw it back into the paint spray gun (4). Make sure that the cup is firmly screwed back in place. Make sure that the cup is filled before it empties completely, to prevent the gun from operating empty, as this may cause damage to it.

SPRAY ADJUSTMENT.

The amount of product sprayed by the paint spray gun can be regulated using the fluid adjuster (5).

Before starting up the paint spray gun, make sure that the nozzle and its retaining nut are firmly adjusted (6). Fill the paint cup with a product with the correct viscosity that has been correctly filtered. Point the paint spray gun at a test section and press the switch until the paint starts to be pulverized by the nozzle (7). Change the spray diameter using the fluid adjuster until it pulverizes the product perfectly. By turning the adjuster to the right, less product is sprayed (8). By turning the adjuster to the left, more product is sprayed (9).

SPRAYING TECHNIQUES.

For best results keep the paint spray gun level and parallel to the surface being painted at all times. Hold the paint spray gun 25-30 cm from the working surface and spray evenly from left to right and up and down with slow movements. Do not spray at an angle, as this will cause the paint to form droplets on the surface. When spraying large areas, use a correct working plan (10). Spray moving the arms and not the wrist. Control the speed of the paint spray gun to achieve a smooth, regular movement. Moving too quickly will cause the paint layer to be too thin. Similarly, moving too slowly will cause the paint layer to be too thick. Apply the coats of paint one by one, leaving them to dry for the times indicated by the manufacturer.

MAINTENANCE.

The paint spray gun has been designed for a long working life with minimum maintenance. Optimum use depends on correct care of the paint spray gun and regular cleaning. To prevent accidents, always unplug the paint spray gun from the power source before cleaning or performing any maintenance. The paint spray gun may be cleaned effectively using compressed air after each use. If compressed air is not available, use a brush to remove dust from the paint spray gun. Motor ventilation vents and switch levers must be kept clean and free of foreign matter. Do not attempt to clean by inserting pointed objects through openings. Certain cleaning agents and solvents damage plastic parts, among them are gasoline, carbon tetrachloride, chlorinated cleaning solvents, ammonia and household cleaners containing ammonia. Do not use any of these to clean the paint spray gun. Should excessive sparking occur, have a Werku official repair service exam and/or replace the carbon brushes.

ENVIRONMENT PROTECTION.

The materials and components that have been used to manufacture this product can be re-used and recycled. Werku is adhered to an Integrated Management System that is in charge of the correct elimination of the residues of this product. Do not eliminate this product with domestic residues. Werku offers to its clients a free collection service of these residues through any of its sale points, or in the collection points established by the Integrated Management System or in the recycling point of your locality.

WARRANTY AND TECHNICAL SERVICE.

Werku offers a warranty that covers the repair of all defects found due to faults in the materials or manufacture. For this cover to be effective it is necessary for these defects to appear within the validity period. The consumer is entitled to free repair of all defects (shipping costs, labour costs and materials included), either via the repair or by replacement (if necessary, with a later model). In any case, Werku will not accept replacements if these represent a disproportionate cost compared to the cost of repair. This warranty does not affect consumer's rights established by European or national laws. The validity period of this warranty is 3 years. The validity period starts on the date of purchase by the first consumer. This date is shown on the invoice or receipt of purchase. Any claims arising from this warranty must be presented to the Werku distributor or the Werku Technical Assistance Service. To do so you must present this warranty correctly completed and stamped by the distributor, together with the sales invoice or receipt. To require any information in relation to this warranty, the buyer and/or distributor may contact the Technical Assistance Service by telephone on +34 981 648 119, or by e-mail at info@werku.com. This warranty does not cover defects caused by parts that have worn out from use other types of natural wear, defects caused by failure to observe the instructions for use and operation, or for applications other than those for which this product is intended, abnormal environmental factors, overloading, or unsuitable maintenance or cleaning, faults caused by the use of spare parts, accessories or replacements that are not original Werku parts, if the product has been totally or partially disassembled, modified or repaired by personnel other than that of the Technical Assistance Service or minimum and irrelevant irregularities for suitable use or operation. Repairs and

replacements will not extend or renew the validity period of this warranty. The replaced parts will become the property of Werku. If the buyer sends the product to the Technical Assistance Service, and it fails to comply with the conditions of this warranty, all expenses and transportation risks shall be paid by the buyer. This warranty is only valid within the territory of the European Union. The company responsible for the compliance of this warranty is Werku Tools SA.

TECHNICAL ADVICE.

The technical department of Werku is at your disposal to resolve any questions you may have regarding to its products. If you wish to contact our team, send an e-mail to info@werku.com.

DECLARACIÓN CONFORMIDAD CE.

Werku declara que la pistola pintar WK401200 cumple las siguientes Directivas y Normativas:

- 2006/42/EC
- 2014/30/EU
- 2011/65/EU
- (EU) 2015/863
- EN 60745-1:2009+A11
- EN 50580:2012+A1
- AfPS GS 2019:01
- EN 55014-1:2017+A11
- EN 55014-2:2015
- EN IEC 61000-3-2:2019
- EN61000-3-3:2013+A1



La Coruña, España, 01/11/2024
 R Yáñez
 Werku Tools SA

CARACTERÍSTICAS TÉCNICAS.



Voltaje-frecuencia	220-240V~50-60 Hz
Potencia	500W
Clase	II
Índice de protección	IPX0
Presión máxima	1.4 bar
Diámetro paso fluido	1.8 / 2.6 mm
Viscosidad máxima	80 din/sec
Capacidad depósito	800 ml
Pulverización	330 / 800 ml/min
Peso neto	1.4 kg
Presión acústica LpA	84.27 dB(A)
Posible variación KpA	3 dB(A)
Presión acústica LwA	95.27 dB(A)
Posible variación KwA	3 dB(A)
Vibración Ah	2.5 m/s ²
Posible variación Kh	1.5 m/s ²

VIBRACIÓN.

El valor total de vibración declarado se ha medido de acuerdo con un método de prueba estándar y se puede usar para comparar una herramienta eléctrica con otra. El valor total de la vibración declarada también se puede usar en una evaluación preliminar de la exposición. Advertencia; la emisión de vibración durante el uso real puede diferir del valor total declarado según las formas en que se utiliza esta herramienta eléctrica. Advertencia; identifique medidas de seguridad para proteger al

usuario, en base a una estimación de la exposición en las condiciones reales de uso.

PICTOGRAMAS.

-  Leer manual de instrucciones
-  Usar protección ocular
-  Usar protección para los oídos
-  Usar protección respiratoria
-  Doble aislamiento
-  Conformidad europea

 Certificación TÜV Rheinland

 Directiva 2012/19/EU - Resíduos Aparatos Eléctricos y Electrónicos

INSTRUCCIONES SEGURIDAD.

Esta herramienta eléctrica está diseñada para funcionar como pistola pintar. Lea todas las advertencias de seguridad, instrucciones, ilustraciones y especificaciones que se proporcionan con esta herramienta eléctrica. Si no sigue todas las instrucciones que se enumeran a continuación, puede provocar una descarga eléctrica, un incendio y/o lesiones graves. Guarde todas las advertencias y todas las instrucciones para una referencia futura. Los accidentes podrán evitarse en muchos casos dándose cuenta de una situación peligrosa antes de que se produzca, y observando fielmente los procedimientos de seguridad apropiados. Las operaciones para las que esta herramienta eléctrica no fue diseñada pueden crear un peligro y causar lesiones personales.

SEGURIDAD AREA TRABAJO.

Mantenga el área de trabajo limpia y bien iluminada. Las áreas desordenadas y oscuras provocan

accidentes. No utilice esta herramienta eléctrica cerca de materiales inflamables. Las chispas pueden encender estos materiales. Mantenga alejados a los niños y curiosos mientras maneja una herramienta eléctrica. Las distracciones pueden causar la pérdida del control. Mantenga a los transeúntes a una distancia segura del área de trabajo. Cualquiera que entre al área de trabajo debe usar equipo de protección personal. Los fragmentos de la pieza de trabajo o de un accesorio roto pueden salir despedidos y causar lesiones más allá del área de operación inmediata.

SEGURIDAD PERSONAL

Esté alerta, vigile lo que está haciendo y use el sentido común cuando maneje esta herramienta eléctrica. No use esta herramienta eléctrica cuando esté cansado o bajo la influencia de drogas, alcohol o medicamentos. Un momento de distracción mientras maneja esta herramienta eléctrica puede causar un daño personal serio.

USE EPIS.

Utilice gafas de protección según EN166. Utilice protección auditiva según EN352. Utilice protección respiratoria según EN149. Si el tipo de trabajo lo requiere, utilice otros EPIs precisos.

NO TRABAJE DE PUNTILLAS.

Mantenga los pies bien asentados sobre el suelo y conserve el equilibrio en todo momento. Esto permite un mejor control de la herramienta eléctrica en situaciones inesperadas.

VISTA ADECUADAMENTE.

No vista ropa suelta o joyas. Mantenga su pelo, su ropa y guantes alejados de las piezas en movimiento. La ropa suelta, las joyas o el pelo largo pueden ser cogidos en las piezas en movimiento. Si hay dispositivos para la conexión de medios de extracción y recogida de polvo, asegúrese de que éstos estén conectados y se usen correctamente. El uso de estos dispositivos puede reducir los riesgos relacionados con el polvo.

SEGURIDAD ELÉCTRICA.

La clavija de la herramienta eléctrica debe coincidir con la base de la toma de corriente. No modificar nunca la clavija de ninguna manera. No usar ningún adaptador de clavijas con herramientas eléctricas puestas a tierra. Clavijas no modificadas y bases coincidentes reducirán el riesgo de choque

eléctrico. Evite el contacto del cuerpo con superficies puestas a tierra como tuberías, radiadores, cocinas eléctricas y refrigeradores. Hay un riesgo aumentado de choque eléctrico si su cuerpo está puesto a tierra. No exponga las herramientas eléctricas a la lluvia o a condiciones de humedad. El agua que entre en la herramienta eléctrica aumentará el riesgo de choque eléctrico.

NO ABUSE DEL CABLE.

No usar nunca el cable para llevar, levantar o desenchufar la herramienta eléctrica. Mantenga el cable lejos del calor, aceite, cantos vivos o piezas en movimiento. Los cables dañados o enredados aumentan el riesgo de choque eléctrico. Cuando maneje un cargador en el exterior, use una prolongación de cable adecuada para uso en el exterior. El uso de una prolongación de cable adecuada para uso en el exterior reduce el riesgo de choque eléctrico.

EVITE ARRANQUE ACCIDENTAL.

Asegúrese de que el interruptor está en posición "off" antes de conectar a la red, o al coger o transportar la herramienta eléctrica. Transportar herramientas eléctricas con el dedo sobre el interruptor o enchufar herramientas eléctricas que tienen el interruptor en posición "on" invita a accidentes. Retire llaves o herramientas antes de arrancar la herramienta eléctrica. Una llave o herramienta dejada unida a una pieza rotativa de una herramienta eléctrica puede causar un daño personal. Nunca deje esta herramienta eléctrica en el suelo hasta que el accesorio se haya detenido por completo. No haga funcionar esta herramienta eléctrica mientras la lleva a su lado.

UTILIZACIÓN Y CUIDADOS.

No fuerce la herramienta eléctrica. Use la herramienta eléctrica correcta para su aplicación. La herramienta eléctrica correcta hará el trabajo mejor y más seguro al ritmo para la que fue concebida. No use la herramienta eléctrica si el interruptor no se puede posicionar en "off" y "on". Cualquier herramienta eléctrica que no pueda controlarse con el interruptor es peligrosa y debe repararse. Desenchufe la clavija de la fuente de alimentación y/o de la batería antes de efectuar cualquier ajuste, cambio de accesorios, o de almacenar las herramientas eléctricas. Tales medidas preventivas de seguridad reducen el riesgo de arrancar la herramienta accidentalmente. No utilice accesorios que

no hayan sido diseñados y recomendados específicamente por Werku. El hecho de que el accesorio se pueda acoplar a esta herramienta eléctrica no garantiza un funcionamiento seguro. No utilice un accesorio dañado. Antes de cada uso, inspeccione el accesorio. Si esta herramienta eléctrica o su accesorio se cae, inspeccione por daños o instale un accesorio en buen estado. Limpie con regularidad las rejillas de ventilación de esta herramienta eléctrica. El ventilador del motor arrastrará el polvo dentro de la carcasa y la acumulación excesiva de metal en polvo puede causar peligros eléctricos.

ALMACEN.

Almacene las herramientas eléctricas inactivas fuera del alcance de los niños y no permita el manejo de la herramienta a personas no familiarizadas con las herramientas eléctricas o con estas instrucciones. Las herramientas eléctricas son peligrosas en manos de usuarios no entrenados.

MANTENIMIENTO.

Compruebe que las partes móviles no estén desalineadas o trabadas, que no haya piezas rotas u otras condiciones que puedan afectar el funcionamiento de las herramientas eléctricas. Las herramientas eléctricas se reparan antes de su uso, cuando están dañadas. Muchos accidentes son causados por herramientas eléctricas pobremente mantenidas. Use la herramienta eléctrica y accesorios de acuerdo con estas instrucciones y de la manera prevista para el tipo particular de herramientas eléctricas, teniendo en cuenta las condiciones de trabajo y el trabajo a desarrollar. El uso de herramientas eléctricas para aplicaciones diferentes de las previstas podría causar una situación de peligro. Haga revisar su herramienta eléctrica por un servicio oficial de reparación Werku usando solamente piezas de recambio idénticas. Esto garantizará que la seguridad de la herramienta eléctrica se mantiene.

VERIFICAR CONDICIÓN.

Revise que todos los tornillos de la herramienta eléctrica estén perfectamente apretados. En climas fríos o cuando la herramienta eléctrica haya estado sin uso durante largo tiempo, deje que la herramienta eléctrica se caliente un poco haciéndolo funcionar en vacío unos minutos para permitir una perfecta lubricación de los componentes internos. Asegúrese de que los posibles accesorios instalados están perfectamente asentados en su posición.

ANTES DEL FUNCIONAMIENTO.

Asegúrese siempre antes de utilizar la herramienta eléctrica que se encuentra firmemente apoyado. Compruebe que nadie se encuentra bajo la zona de influencia de la herramienta eléctrica cuando lleve a cabo trabajos en zonas elevadas. Aleje las manos de las partes en movimiento de la herramienta eléctrica.

DURANTE EL FUNCIONAMIENTO.

No deje la herramienta eléctrica funcionando sin tenerlo bien sujeto. Hágalo funcionar cuando esté seguro de que lo tiene plenamente controlado. No apunte con la herramienta eléctrica a nadie durante su funcionamiento. Durante la operación, la herramienta eléctrica puede producir vibración. Los tornillos pueden ir aflojándose progresivamente pudiendo causar una avería o accidente. Aleje las manos de las partes en movimiento de la herramienta eléctrica.

DESPUÉS DEL FUNCIONAMIENTO.

No toque los accesorios instalados en la pistola pintar tras su uso. Pueden estar muy calientes y causar una quemadura. Algunos materiales sobre los que se trabaja pueden contener químicos o componentes que pueden ser tóxicos. Tenga cuidado para prevenir la inhalación de estas sustancias o el contacto con la piel. Utilice los EPIs diseñados para prevenir y protegerse de dichas incidencias.

DESCRIPCIÓN PRODUCTO.

La pistola pintar ha sido diseñada para realizar trabajos de pulverización de pintura. Observe este esquema para familiarizarse con la pistola pintar antes de utilizarla.



- A. Depósito.
- B. Boquilla.

- C. Gatillo.
- D. Regulador paso fluido.
- E. Botón liberación cabezal

INSTRUCCIONES USO.

Antes de efectuar la puesta en marcha de la pistola pintar, es aconsejable leer completa y minuciosamente todas las instrucciones que se indican. Asimismo, deberán tenerse en cuenta las normas para la prevención de accidentes, los reglamentos y directivas, las leyes y restricciones vigentes para los centros de trabajo. La pistola pintar debe de ser utilizada únicamente por personas instruidas adecuadamente en su manejo y exclusivamente conforme a los fines previstos.

FUENTE ALIMENTACIÓN.

Asegúrese de que la fuente de alimentación se ajusta a los requisitos especificados en la placa de datos de la pistola pintar (1). Hacer funcionar el motor a bajo voltaje hará que éste opere lento. Esto reducirá el rendimiento y puede causar que el motor se sobrecaliente.

CABLE PROLONGACIÓN.

Cuando la zona de trabajo esté alejada de la fuente de alimentación, haga uso de un cable de prolongación de suficiente diámetro y calidad.

PREPARACIÓN.

No utilice pinturas con texturas porque bloquearán el paso de fluido de la pistola pintar. Para obtener acabados óptimos es importante que prepare previamente la superficie que va a ser pintada y que diluya la pintura hasta que tenga la viscosidad correcta. Asegúrese de que la superficie a pintar está libre de polvo, suciedad y grasa. Asegúrese de que la pintura que va a utilizar está correctamente mezclada y libre de grumos u otras partículas. Existen muchos productos líquidos que pueden ser pulverizados con la pistola pintar, pero asegúrese siempre de revisar las recomendaciones del fabricante de dichos productos antes de utilizarlos.

GRADO VISCOSIDAD PINTURA.

Tenga en cuenta que la mayoría de las pinturas se suministran listas para aplicar con brochas o rodillos y no son aptas para aplicar con la pistola pintar si no son diluidas previamente. El viscosímetro le ayudará a determinar el grado correcto de viscosidad de la pintura que va a utilizar (2). En primer lugar, llene el viscosímetro de pintura hasta

el borde. Calcule el tiempo que tarda en vaciarse completamente el viscosímetro. En general, una viscosidad para un producto normal está determinada por un tiempo de vaciado desde 15 a 30 seg. A modo informativo, los tiempos de vaciado del viscosímetro para diferentes tipos de material son los siguientes:

Pinturas plásticas y al látex:	24-28 seg
Pinturas con base agua:	20-25 seg
Barnices:	20-25 seg
Pinturas con base aceite:	18-20 seg
Pinturas esmalte:	18-22 seg
Pinturas con aluminio:	20-25 seg
Selladores de madera:	28-35 seg

Si el tiempo de vaciado del viscosímetro es excesivo significa que la pintura ha de ser diluida en mayor medida. Para evitar desperdiciar pintura, realice las pruebas de viscosidad utilizando pequeñas cantidades de producto, y utilice el test del viscosímetro hasta que consiga el grado correcto de viscosidad en la pintura. Recuerde que algunas pinturas pueden contener partículas sólidas, siendo necesario filtrarlas antes de rellenar el depósito de pintura para evitar averías de la pistola pintar.

IMPORTANTE - PUNTO INFLAMACIÓN.

No utilice esta pistola de pintar para pinturas o líquidos con un punto de inflamación superior a 55°C.

LLENADO Y MONTAJE DEPÓSITO.

Retire el depósito de la pistola pintar desenroscándolo de su posición (3). Rellene el depósito con pintura de una correcta viscosidad y vuelva a enroscarlo de nuevo a la pistola pintar (4). Asegúrese de que queda firmemente fijado en su posición. Es importante que rellene el depósito antes de que se vacíe completamente para evitar que la pistola trabaje en vacío y se pueda producir una avería.

AJUSTE PULVERIZACIÓN.

La cantidad de producto expulsado por la pistola pintar puede ser ajustada utilizando el regulador de paso de fluido (5). Antes de poner a funcionar la pistola pintar, asegúrese de que tanto la boquilla como la tuerca de sujeción de la misma están firmemente ajustadas usando el accesorio suministrado (6). Rellene el depósito de pintura con producto de una viscosidad correcta y perfectamente filtrado. Apunte con la pistola pintar a una pieza de

prueba y accione el interruptor hasta que la pintura sea pulverizada por la boquilla (7). Ajuste la pulverización con el regulador de paso de fluido hasta que dicha pulverización sea perfecta. Girando el regulador a la derecha, se reduce la salida de producto (8). Girando el regulador a la izquierda, se aumenta la salida de producto (9).

TÉCNICAS PULVERIZADO.

Para obtener un resultado óptimo mantenga la pistola pintar nivelada y paralela a la superficie de trabajo en todo momento. Sitúe la pistola pintar a unos 25-30 cm de la superficie de trabajo y pulverice uniformemente de izquierda a derecha y de arriba abajo con movimientos suaves. No pulverice en ángulo porque provocará que la pintura forme gotas sobre la superficie. Cuando pulverice sobre grandes superficies siga un esquema adecuado de trabajo (10). Realice los movimientos para pintar con el brazo, no con la muñeca. Controle la velocidad con la que mueve la pistola pintar para lograr un movimiento uniforme. Un movimiento demasiado rápido conllevará que la capa de pintura sea demasiado fina. Un movimiento demasiado lento conllevará que la capa de pintura sea demasiado gruesa. Aplique las manos de una en una, dejando los tiempos de secado entre cada mano apropiados según las recomendaciones del fabricante.

MANTENIMIENTO.

La pistola pintar ha sido diseñada para funcionar durante mucho tiempo con un mínimo mantenimiento. El funcionamiento óptimo depende del buen cuidado de la pistola pintar y de una limpieza frecuente. Para evitar accidentes, desconecte siempre la pistola pintar de la fuente de alimentación antes de efectuar la limpieza o cualquier mantenimiento de la misma. La pistola pintar debe limpiarse de manera eficaz utilizando aire comprimido al final de cada uso. Utilice siempre gafas protectoras cuando trabaje con aire comprimido. Si no puede utilizar aire comprimido, retire el polvo de la pistola pintar sirviéndose de un cepillo. Las ranuras de ventilación del motor y los interruptores deben estar siempre limpios y sin ninguna clase de residuo. No intente limpiarlos introduciendo objetos puntiagudos a través de las aberturas. Algunos productos de limpieza y disolventes dañan los componentes de plástico, entre los cuales se encuentran la gasolina, el tetraclorometano, los disolventes de limpieza clorados, el amoníaco y los productos de limpieza domésticos que contienen amoníaco. No utilice ninguno de

los productos mencionados para limpiar la pistola pintar. En el caso de que se produzcan chispas de modo excesivo, haga que el servicio oficial de reparación Werku le revise y/o reemplace las escobillas.

PROTECCIÓN MEDIO AMBIENTE.

Los materiales y componentes que han sido utilizados para fabricar este producto pueden ser reutilizados y reciclados. Werku está adherido a un Sistema Integrado de Gestión que se encarga de la correcta eliminación de los residuos de este producto. No elimine este producto en la basura doméstica. Werku ofrece a sus clientes un servicio gratuito de retirada de dichos residuos en cualquiera de sus puntos de venta, en los puntos de recogida establecidos por el Sistema Integrado de Gestión o en los puntos limpios de su localidad.

GARANTÍA Y SERVICIO TÉCNICO.

Werku ofrece una garantía que cubre la reparación de los defectos que se aprecian debido a fallos en los materiales o en la fabricación. Para ello es imprescindible que los defectos se produzcan dentro del periodo de validez. El consumidor tiene derecho a la reparación gratuita de los defectos (gastos de envío, mano de obra y materiales incluidos), bien mediante la reparación o mediante la sustitución (si es necesario por un modelo posterior). En todo caso, Werku no aceptará sustituciones si estos suponen un coste desproporcionado en comparación con el coste de reparación. Esta garantía no afecta los derechos del consumidor establecidos por leyes europeas o nacionales. El periodo de validez de esta garantía es de 3 años. El periodo de validez se inicia en la fecha de compra por el primer consumidor. Esta fecha se refleja en la factura o tique de compra. La reclamación en virtud de esta garantía debe de presentarse al distribuidor de Werku o al Servicio de Asistencia Técnica de Werku. Para ello es imprescindible presentar esta garantía debidamente cumplimentada y sellada por el distribuidor, junto con la factura o tique de compra. Para cualquier información referente a esta garantía el comprador y/o el distribuidor puede ponerse en contacto con el Servicio de Asistencia Técnica a través del teléfono +34 981 648 119, o mediante correo electrónico a info@werku.com. Quedan excluido de esta garantía los defectos que han sido causados por piezas desgastadas por el uso u otro tipo de desgaste natural, los defectos que han sido causados por inobservancia o incumplimiento de las instrucciones de uso y funcio-

namiento, o de aplicaciones no conformes con el uso al que se destina este producto, o de factores medioambientales anormales, o de sobrecarga, de mantenimiento o limpieza inadecuados, defectos que han sido causados por el uso de accesorios, complementos o repuestos que no son piezas originales Werku, si el producto ha sido total o parcialmente desmontado, modificado o reparado por personal ajeno al Servicio de Asistencia Técnica o las irregularidades mínimas e irrelevantes para el uso y funcionamiento adecuado. Las reparaciones y sustituciones no prolongan ni renuevan el plazo de validez de esta garantía. Las piezas sustituidas pasan a ser propiedad de Werku. Si el comprador remite el producto al Servicio de Asistencia Técnica, no cumpliendo con las condiciones de esta garantía, los gastos y riesgos del transporte corren a cargo del comprador. Esta garantía es válida dentro del territorio de la Unión Europea. La empresa responsable del cumplimiento de esta garantía es Werku Tools SA.

ASESORAMIENTO TÉCNICO.

Werku pone a su disposición su departamento técnico para resolver cualquier duda que pueda surgir sobre sus productos. En caso de que desee establecer contacto con nuestro equipo, remita un correo electrónico a la dirección info@werku.com.

CE KONFORMITÄTSERKLÄRUNG.

Werku erklärt dass der WK401200 Farbspritzpistole in Übereinstimmung ist mit den folgende Richtlinien und Normen:

- 2006/42/EC
- 2014/30/EU
- 2011/65/EU
- (EU) 2015/863
- EN 60745-1:2009+A11
- EN 50580:2012+A1
- AfPS GS 2019:01
- EN 55014-1:2017+A11
- EN 55014-2:2015
- EN IEC 61000-3-2:2019
- EN61000-3-3:2013+A1



La Coruña, Spanien, 01/11/2024
 R Yáñez
 Werku Tools SA

TECHNISCHE DATEN.







Spannung-Frequenz	220-240V~50-60 Hz
Leistung	500W
Klasse	II
Protection index	IPX0
Maximale Druck	1.4 bar
Düsendurchmesser	1.8/ 2.6 mm
Maximale Viskosität	80 din/sec
Tank Kapazität	800 ml
Zerstäubung	330 / 800 ml/min
Nettogewicht	1.4 kg
Schalldruck LpA.....	84.27 dB(A)
Mögliche Abweichung KpA	3 dB(A)
Schalldruck LwA.....	95.27 dB(A)
Mögliche Abweichung KwA	3 dB(A)
Vibration Ah.....	2.5 m/s ²
Mögliche Abweichung Kh	1.5 m/s ²

VIBRATION.

Der angegebene Gesamtvibrationswert wurde nach einem Standardprüfverfahren gemessen und kann zum Vergleich eines Elektrowerkzeugs mit einem anderen verwendet werden. Der angegebene Vibrationsgesamtwert kann auch in einer vorläufigen Expositionsbeurteilung verwendet werden. Warnung; die Vibrationsemission während des tatsächlichen Einsatzes kann vom angegebenen Gesamtwert abweichen, je nachdem, wie dieser

Elektrowerkzeug verwendet wird. Warnung; geben Sie Sicherheitsmaßnahmen zum Schutz des Bedieners an, basierend auf einer Schätzung der Exposition unter den tatsächlichen Nutzungsbedingungen.

PIKTOGRAMME.

-  Lesen Sie die Bedienungsanleitung
-  Augenschutz tragen
-  Gehörschutz tragen
-  Atemsbhutz tragen
-  Doppelisolierung
-  Europäische Konformität
-  TÜV Rheinland Zertifizierung
-  2012/19/EU Richtlinie - Elektro- und Elektronikgeräte-Abfall

SICHERHEITSHINWEISE.

Dieses Elektrowerkzeug soll als Farbspritzpistole fungieren. Lesen Sie alle Sicherheitswarnungen, Anweisungen, Abbildungen und technischen Daten, die mit diesem Elektrowerkzeug geliefert wurden. Die Nichtbeachtung aller unten aufgeführten Anweisungen kann zu Stromschlägen, Feuer und/oder schweren Verletzungen führen. Heben Sie alle Sicherheitshinweise und die gesamte Gebrauchsanleitung zum späteren Nachlesen auf. Unfälle können häufig vermieden werden, wenn man sich im Voraus der Gefährlichkeit einer Situation bewusst ist und die angemessenen Sicherheitsverfahren hundertprozentig einhält. Operationen, für die dieses Elektrowerkzeug nicht entwickelt wurde, können eine Gefahr darstellen und zu Verletzungen führen.

EIN SICHERER ARBEITSPLATZ.

Der Arbeitsplatz muss sauber und gut beleuchtet sein. Unordentliche und dunkle Stellen verursachen Unfälle. Betreiben Sie dieses Elektrowerkzeug nicht in der Nähe von brennbaren Materialien. Funken könnten diese Materialien entzünden. Wenn Sie mit einem elektrisch gereedschap arbeiten, müssen Kinder und Neugierige fern bleiben. Ablenkungen können dazu führen, dass Sie die Kontrolle über das Werkzeug verlieren. Halten Sie umstehende Personen in sicherem Abstand vom Arbeitsbereich. Jeder, der den Arbeitsbereich betritt, muss persönliche Schutzausrüstung tragen. Fragmente von Werkstücken oder defekten Zubehörteilen können wegfliegen und Verletzungen verursachen, die über den unmittelbaren Einsatzbereich hinausgehen.

PERSÖNLICHE SICHERHEIT.

Seien Sie aufmerksam, achten Sie auf das, was Sie gerade tun und setzen Sie Ihren gesunden Menschenverstand ein, wenn Sie mit dieses elektrisches Werkzeug arbeiten. Verwenden Sie dieses kein elektrisches Werkzeug, wenn Sie müde sind oder unter dem Einfluss von Drogen, Alkohol oder Medikamenten stehen. Ein Augenblick, in dem Sie abgelenkt sind, während Sie mit dieses elektrisches Werkzeug arbeiten, kann zu schweren Personenschäden führen.

PSA VERWENDEN.

Schutzbrille nach EN166 tragen. Gehörschutz nach EN352 tragen. Atemschutz gemäß EN149 verwenden. Wenn es die Art der Arbeit erfordert, verwenden Sie eine andere präzise PSA.

NICHT AUF ZEHENSPITZEN STEHEND ARBEITEN.

Stehen Sie mit den Füßen fest auf dem Boden und achten Sie darauf, das Gleichgewicht nicht zu verlieren. So kontrollieren Sie in unvorhergesehenen Situationen das elektrische Werkzeug besser.

ANGEMESSENE KLEIDUNG.

Tragen Sie weder lockere Kleidung noch Schmuck. Halten Sie Haare, Kleidung und Handschuhe von beweglichen Teilen fern. Lockere Kleidung, Schmuck und lange Haare können von den beweglichen Teilen eingeklemmt werden. Falls Anschlüsse für Entstaubungsvorrichtungen vorhanden sind, gewährleisten Sie, dass diese korre-

kt angeschlossen sind und richtig verwendet werden. Die Verwendung dieser Geräte kann Risiken im Zusammenhang mit Staub verringern.

ELEKTRISCHE SICHERHEIT.

Der Gerätestecker muss für die vorgesehenen Steckdose geeignet sein. Nehmen Sie keine Veränderungen am Stecker vor. Verwenden Sie keinen Steckeradapter in Verbindung mit geerdeten Elektrowerkzeugen. Originale Stecker und geeignete Steckdosen verhindern die Stromschlaggefahr. Vermeiden Sie jeden Körperkontakt mit geerdeten Flächen (z.B. Rohre, Heizkörper, Herde oder Kühlschränke). Es besteht erhöhte Stromschlaggefahr, wenn ihr Körper geerdet ist. Setzen Sie Elektrowerkzeuge weder Regen noch Feuchtigkeit aus. Eindringendes Wasser erhöht die Stromschlaggefahr. Halten Sie dieses Elektrowerkzeug nur an isolierten Greifflächen fest, wenn Sie einen Vorgang ausführen, bei dem das sich drehende Zubehör möglicherweise verborgene Kabel oder ein eigenes Kabel berührt.

KEIN KABELMISSBRAUCH.

Benutzen Sie das Kabel nie, um das Elektrowerkzeug zu tragen, zu ziehen oder von der Steckdose abzutrennen. Halten Sie das Kabel fern von Hitze, Öl, scharfen Kanten oder beweglichen Teilen. Beschädigte oder verwickelte Kabel bergen ein erhöhtes Stromschlagrisiko. Falls Sie ein Ladegerät im Freien benutzen, müssen Sie ein entsprechend geeignetes Verlängerungskabel verwenden. Bei Verwendung eines für Außeneinsätze geeigneten Verlängerungskabels besteht eine geringere Stromschlaggefahr.

VERMEIDEN SIE EINEN VERSEHENTLICHEN START.

Achten Sie darauf, dass sich der Schalter in der Aus-Stellung befindet, bevor Sie das Gerät an die Stromversorgung anschließen oder es hochheben oder tragen. Es besteht Verletzungsgefahr, wenn Elektrowerkzeuge mit dem Finger am Startschalter getragen oder im eingeschalteten Zustand an der Stromversorgung angeschlossen werden. Entfernen Sie Justier- oder Schraubenschlüssel, bevor Sie das Elektrowerkzeug einschalten. Es besteht Verletzungsgefahr, wenn ein Einstell- oder Schraubenschlüssel an einem sich drehenden Teil des Elektrowerkzeugs verbleibt. Legen Sie dieses Elektrowerkzeug niemals ab, bis das Zubehör

vollständig zum Stillstand gekommen ist. Lassen Sie dieses Elektrowerkzeug nicht laufen, während Sie es an Ihrer Seite tragen.

BENUTZUNG UND PFLEGUNG.

Wenden Sie bei der Benutzung des Elektrowerkzeugs keine Gewalt an. Verwenden Sie ein für den jeweiligen Zweck geeignetes Elektrowerkzeug. Ein geeignetes Elektrowerkzeug verrichtet die Arbeit besser und sicherer. Benutzen Sie das Elektrowerkzeug nicht, wenn es sich mit dem Schalter nicht ein- und ausschalten lässt. Ein Elektrowerkzeug, das sich nicht mehr mit dem Schalter kontrollieren lässt, ist gefährlich und muss repariert werden. Ziehen Sie den Netzstecker und/oder entfernen Sie den Netzakku, bevor Sie Einstellungen vornehmen, Zubehör wechseln oder das Gerät lagern. Solche Vorsichtsmaßnahmen verringern das Risiko eines versehentlichen Gerätstarts. Verwenden Sie kein Zubehör, das nicht speziell von Werku entwickelt und empfohlen wurde. Nur weil das Zubehör an diesem Elektrowerkzeug angebracht werden kann, ist kein sicherer Betrieb gewährleistet. Verwenden Sie kein beschädigtes Zubehör. Überprüfen Sie vor jedem Gebrauch das Zubehör. Wenn dieses Elektrowerkzeug oder sein Zubehör fallen gelassen wird, überprüfen Sie es auf Beschädigungen oder installieren Sie ein unbeschädigtes Zubehör. Reinigen Sie regelmäßig die Lüftungsschlitze dieses Elektrowerkzeugs. Der Lüfter des Motors zieht den Staub in das Gehäuse und eine übermäßige Ansammlung von Metallpulver kann zu elektrischen Gefahren führen.

LAGER.

Bewahren Sie die abgeschaltete Farbspritzpistole außerhalb der Reichweite von Kindern und Personen, die mit elektrisch gereedschapen und dieser Gebrauchsanleitung nicht vertraut sind, auf. Elektrisches Werkzeug sind in den Händen ungeübter Benutzer gefährlich.

WARTUNG.

Stellen Sie sicher, dass die beweglichen Teile nicht falsch ausgerichtet oder verklemmt sind, dass es keine defekten Teile oder andere Bedingungen gibt, die das Funktionieren elektrisches Werkzeug beeinträchtigen könnten. Wenn ein elektrisches Werkzeug beschädigt ist, muss es vor seiner Verwendung repariert werden. Viele Unfälle werden von schlecht gewarteten elektrisch gereedschapen verursacht. Benutzen Sie das elektrische

Werkzeug sowie dessen Zubehör gemäß dieser Gebrauchsanleitung und so, wie es für den jeweiligen Werkzeugtyp vorgesehen ist. Berücksichtigen Sie die Arbeitsbedingungen und die Art der auszuführenden Arbeit. Eine zweckfremde Verwendung des elektrisches Werkzeug kann gefährlich sein. Lassen Sie Ihr elektrisches Werkzeug von einem qualifizierten Reparaturdienst von Werku überprüfen und verwenden Sie nur Originalersatzteile. Das garantiert eine dauerhafte Sicherheit Ihres elektrisches Werkzeug.

ZUSTAND ÜBERPRÜFUNG.

Prüfen Sie, ob alle Schrauben des elektrisches Werkzeug fest angezogen sind. Bei kaltem Wetter oder wenn das elektrisches Werkzeug längere Zeit nicht benutzt worden ist, erwärmen Sie das elektrisches Werkzeug eine Weile, indem Sie sie einige Minuten lang leer laufen lassen. Das verbessert die Schmierung der internen Bauteile. Gewährleisten Sie, dass möglicherweise montiertes Zubehör fest an seiner Stelle sitzt.

VOR BETRIEB.

Vor Verwendung des elektrisches Werkzeug stellen Sie sicher, dass diese fest aufliegt. Achten Sie darauf, dass sich niemand unterhalb des Einflussbereiches des elektrisches Werkzeug befindet, wenn Sie in der Höhe arbeiten. Halten Sie die Hände fern von den beweglichen Teilen des elektrisches Werkzeug.

BEI BETRIEB.

Wenn die elektrisches Werkzeug nicht fest in den Händen liegt, lassen Sie sie ausgeschaltet. Nehmen Sie sie nur in Betrieb, wenn Sie sich sicher sind, dass Sie sie vollständig unter Kontrolle haben. Zielen Sie auf niemanden mit eingeschalteter elektrisches Werkzeug. Beim Arbeiten kann die elektrisches Werkzeug vibrieren. Die Schrauben können sich nach und nach lösen und eine Störung oder einen Unfall verursachen. Halten Sie die Hände von den beweglichen Teilen der elektrisches Werkzeug fern.

NACH BETRIEB.

Berühren Sie nach Gebrauch nicht das an der Farbspritzpistole angebrachte Zubehör. Es kann sehr heiß sein und Verbrennungen verursachen. Einige Materialien, mit denen gearbeitet wird, können toxische chemische Substanzen enthalten. Seien Sie vorsichtig und vermeiden Sie das Einatmen

dieser Substanzen und den Hautkontakt damit. Verwenden Sie die PSA, um sich vor solchen Zwischenfällen zu schützen und diese zu vermeiden.

PRODUKTBEschREIBUNG.

Der Farbspritzpistole wurde zur Zerstäubung von Farbe. Beachten Sie dieses Schema, um sich mit der Farbspritzpistole vor ihrer Verwendung vertraut zu machen.



- A. Tank.
- B. Düse.
- C. Abzug.
- D. Durchflussregler.
- E. Kopf Entriegelungsknopf.

BEDIENUNGSANLEITUNG.

Bevor Sie die Farbspritzpistole einschalten, sollten Sie alle angegebenen Anweisungen vollständig und gründlich durchlesen. Ebenso sollten Unfallverhütungsvorschriften, Regeln und Richtlinien sowie die für die Betriebe geltenden Gesetze und Einschränkungen berücksichtigt werden. Die Farbspritzpistole darf nur von in ihrer Bedienung angemessen geschulten Personen und ausschließlich zu den vorgesehenen Zwecken verwendet werden.

STROMVERSORGUNG.

Achten Sie darauf, dass die Stromversorgung den auf dem Typenschild der Farbspritzpistole angegebenen Anforderungen entspricht (1). Das Laufenlassen des Motors mit Unterspannung bewirkt, dass er langsam arbeitet. Dies verringert die Leistung und kann zur Überhitzung des Motors führen.

VERLÄNGERUNGSKABEL.

Wenn der Arbeitsbereich von der Stromversorgung entfernt liegt, verwenden Sie ein Verlän-

gerungskabel von ausreichendem Durchmesser und Qualität.

VORBEREITUNG.

Keine texturierten Farben verwenden, da diese den Durchfluss verstopfen könnten. Für ein optimales Ergebnis ist es wichtig, die Fläche, die besprüht werden soll, vorzubereiten und die Farbe zu verdünnen, bis diese eine korrekte Viskosität hat. Vergewissern Sie sich, dass die zu streichende Fläche frei von Klumpen und anderen Feststoffen ist. Vergewissern Sie sich auch, dass die Farbe frei von Klumpen und anderen Feststoffen ist. Es gibt viele flüssige Produkte, die mit der Farbspritzpistole aufgetragen werden können. Lesen Sie jedoch vor der Verwendung solcher Produkte stets die Herstellerempfehlungen.

VISKOSITÄT DER FARBE.

Berücksichtigen Sie, dass die meisten Farben gebrauchsfertig zum Streichen mit Pinseln oder Rollen vermarktet werden und für das Auftragen mit einer Farbspritzpistole unverdünnt nicht geeignet sind. Bestimmen Sie den korrekten Viskositätsgrad mit dem Viskosimeter (2). Füllen Sie zunächst den Viskosimeter bis zum Rand mit Farbe. Kalkulieren Sie die Zeit, die vergeht, während der Viskosimeter sich vollständig entleert. Normalerweise entspricht die Viskosität für ein normales Produkt einer Entleerungszeit von 15-30 Sekunden. Zu Orientierungszwecken sind die Entleerungszeiten des Viskosimeters für unterschiedliche Materialien nachstehend aufgelistet:

Kunststoff- und Latexfarben:	24-28 Sek
Farben auf Wasserbasis:	20-25 Sek
Lacke:	20-25 Sek
Farben auf Ölbasis:	18-20 Sek
Lackfarben:	18-22 Sek
Farben mit Aluminium:	20-25 Sek
Holzversiegler:	28-35 Sek

Eine zu lange Entleerungszeit des Viskosimeters bedeutet, dass die Farbe stärker verdünnt werden muss. Um keine Farbe zu verschwenden, prüfen Sie die Viskosität mit kleinen Farbmengen und prüfen Sie die Farbe mit dem Viskosimeter, bis Sie den korrekten Viskositätsgrad erreicht haben. Denken Sie daran, dass einige Farben Feststoffe enthalten können, die herausgefiltert werden müssen, bevor der Farbbehälter gefüllt wird, um Störungen an der Farbspritzpistole zu vermeiden.

WICHTIG - FLAMMPUNKT

Verwenden Sie diese Farbspritzpistole nicht für Farben oder Flüssigkeiten mit einem Flammpunkt über 55°C.

BEHÄLTER.

Schrauben Sie den Behälter ab (3). Füllen Sie den Behälter mit Farbe angemessener Viskosität und schrauben Sie den Behälter wieder an der Pistole fest (4). Es ist wichtig, den Behälter aufzufüllen, bevor dieser vollständig leer ist, damit die Pistole nicht leer arbeitet und Schaden nehmen könnte.

SPRÜHEINSTELLUNG.

Die von der Pistole auszustoßende Farbmenge kann mit dem Durchflussregler, eingestellt werden (5). Prüfen Sie vor Inbetriebnahme der Farbspritzpistole mit dem mitgelieferten Zubehörteil, ob sowohl die Düse als auch deren Gegenmutter fest sitzen (6). Füllen Sie den Farbbehälter mit gut gefilterter Farbe angemessener Viskosität. Richten Sie die Farbspritzpistole auf ein Teststück und betätigen Sie den Schalter, bis die Farbe durch die Düse ausgestoßen wird (7). Stellen Sie die Sprühstärke mit dem Durchflussregler ein, bis diese Ihrem Wunsch entspricht. Wenn der Regler nach rechts gedreht wird, wird weniger Farbe versprüht (8). Wenn der Regler nach links gedreht wird, wird mehr Farbe versprüht (9).

SPRÜHTECHNIKEN.

Für optimale Ergebnisse die Farbspritzpistole stets auf gleicher Höhe und parallel zur Arbeitsfläche halten. Halten Sie die Farbspritzpistole ca. 25-30 cm in gleicher Höhe und parallel zur Arbeitsfläche und sprühen Sie die Farbe mit langsamen Bewegungen von links nach rechts und von oben nach unten auf die Fläche. Sprühen Sie nicht aus einer angewinkelten Position, da die Farbe ansonsten Tropfen auf der Fläche bilden könnte. Wenn Sie große Flächen besprühen, halten Sie sich an ein Arbeitsschema (10). Führen Sie die Sprühbewegungen mit dem Arm, nicht mit dem Handgelenk aus. Kontrollieren Sie die Geschwindigkeit, mit der Sie die Farbspritzpistole bewegen, damit Ihre Bewegungen gleichmäßig sind. Zu schnelle Bewegungen führen zu einer zu dünnen Farbschicht. Zu langsame Bewegungen führen zu einer zu dicken Farbschicht. Tragen Sie die einzelnen Farbschichten nach und nach auf und halten Sie die vom Hersteller empfohlenen Trocknungszeiten zwischen den einzelnen Arbeitsgängen ein.

WARTUNG.

Die Farbspritzpistole wurde entworfen, um mit minimaler Wartung lange Zeit zu funktionieren. Das optimale Funktionieren hängt von guter Pflege der Farbspritzpistole und häufiger Reinigung ab. Um Unfälle zu vermeiden, müssen Sie die Farbspritzpistole immer von der Steckdose trennen, bevor Sie sie reinigen oder warten. Die Farbspritzpistole muss nach jedem Gebrauch wirksam mit Pressluft gereinigt werden. Verwenden Sie immer eine Schutzbrille, wenn Sie mit Pressluft arbeiten. Wenn Sie keine Pressluft verwenden, entfernen Sie den Staub der Farbspritzpistole mit Hilfe einer Bürste. Die Lüftungsschlitze des Motors und die Schalter müssen immer sauber und ohne jegliche Art von Rückständen sein. Versuchen Sie nicht, sie durch Einführen spitzer Gegenstände in die Öffnungen zu reinigen. Einige Reinigungs- und Lösungsmittel wie Benzin, Tetrachlormethan, chlorierte lösemittelbasierte Reiniger, Ammoniak und ammoniakhaltige Haushaltsreiniger beschädigen die Kunststoffteile. Verwenden Sie keines der genannten Produkte zum Reinigen der Farbspritzpistole. Wenn es zu starkem Funkenschlag kommt, veranlassen Sie eine Überprüfung und/oder einen Austausch der Bürsten durch den offiziellen Reparaturservice Werku.

UMWELTSCHUTZ.

Die Materialien und Bauteile, die für die Herstellung dieses Produkts verwendet wurden, können recycelt und wiederverwertet werden. Werku arbeitet mit einem Integrierten Abfallbewirtschaftungssystem, das die korrekte Entsorgung der Rückstände dieses Produkts abwickelt. Werfen Sie dieses Produkt nicht in den Haushaltsmüll. Werku bietet seinen Kunden einen kostenlosen Service, um diese Rückstände von einer der Verkaufsstellen, den vom Integrierten Abfallbewirtschaftungssystem eingerichteten Sammelstellen oder den Abfallsammelstellen Ihrer Gemeinde abzuholen.

GARANTIE UND KUNDENSERVICE.

Werku bietet eine Garantie der die Reparatur von Mängeln aufgrund von Material- oder Fabrikationsfehlern umfasst. Damit diese Garantie gewährleistet wird, müssen diese Mängel innerhalb des Gültigkeitszeitraums auftreten. Der Verbraucher hat das Recht auf kostenlose Reparatur von Mängeln (einschl. Versand-, Verarbeitungs- oder Materialkosten), entweder durch Reparatur oder durch Ersatz (falls erforderlich, durch ein späteres Mo-

dell). In jedem Fall akzeptiert Werku keinen Ersatz, wenn dieser einen unverhältnismäßigen Aufwand im Vergleich zu den Reparaturkosten darstellt. Diese Garantie berührt nicht die Rechte des Verbrauchers, die durch europäische oder nationale Gesetze festgelegt sind. Der Gültigkeitszeitraum dieser Garantie beträgt 3 Jahre. Der Gültigkeitszeitraum beginnt ab dem Datum des Kaufes durch den erstmaligen Verbraucher. Dieses Datum ist auf der Rechnung oder dem Kaufbeleg enthalten. Eine Reklamation im Zusammenhang mit dieser Garantie muss dem Werku Händler oder Werku Kundenservice vorgelegt werden. Hierzu muss diese Garantie ordnungsgemäß ausgefüllt, vom Händler gestempelt und zusammen mit der Rechnung oder dem Kaufbeleg vorgelegt werden. Für weitere Informationen zu dieser Garantie können sich der Käufer oder der Händler telefonisch über +34 981 648 119 oder über E-Mail an info@werku.com mit dem Kundenservice in Verbindung setzen. Ausgenommen von dieser Garantie sind Mängel, die infolge von verschlissenen Teilen durch den Gebrauch oder eine andere Art von natürlichem Verschleiß verursacht wurden, Mängel aufgrund von Unaufmerksamkeit oder Nichtbefolgung der Bedienungsanleitung und unsachgemäßem Betrieb, eine Benutzung, die nicht dem Gebrauch entspricht, für den das Produkt bestimmt ist, ungewöhnliche Umweltfaktoren, Überlastung, unangemessene Wartung oder Reinigung, Mängel aufgrund der Verwendung von Zubehör, Ergänzungen oder Ersatzteilen, die keine Originalteile von Werku sind, wenn das Produkt durch Personal, das nicht zum Kundenservice gehört, ganz oder teilweise auseinander montiert, verändert oder repariert wurde oder kleine und für den Gebrauch und ordnungsgemäßen Betrieb unwesentliche Unregelmäßigkeiten. Durch Reparaturen und Ersatz wird der Gültigkeitszeitraum für diese Garantie weder verlängert noch neu festgelegt. Ersetzte Teile gehen in das Eigentum von Werku über. Wenn der Käufer das Produkt an den Kundenservice zurückgibt und dabei nicht die Bedingungen dieser Garantie erfüllt, gehen die Kosten und Gefahren zu Lasten des Käufers. Diese Garantie gilt auf dem Gebiet der Europäischen Union. Das für die Erfüllung der Garantie verantwortliche Unternehmen ist Werku Tools SA.

TECHNISCHE BERATUNG.

Werku stellt Ihnen seine technische Abteilung zur Verfügung, damit Sie alle Fragen, die zu unseren Produkten auftreten könnten, klären können. Wenn Sie sich mit unserem Team in Verbindung setzen möchten, senden Sie eine E-Mail an folgende Adresse: info@werku.com.

DÉCLARATION CONFORMITÉ CE.

Werku déclare que le pistolet peinture WK401200 est en conformité avec les suivantes Directives et Normes:

- 2006/42/EC
- 2014/30/EU
- 2011/65/EU
- (EU) 2015/863
- EN 60745-1:2009+A11
- EN 50580:2012+A1
- AfPS GS 2019:01
- EN 55014-1:2017+A11
- EN 55014-2:2015
- EN IEC 61000-3-2:2019
- EN61000-3-3:2013+A1



La Coruña, Espagne, 01/11/2024
 R Yáñez
 Werku Tools SA

CARACTÉRISTIQUES TECHNIQUES.







Voltage-fréquence	220-240V~50-60 Hz
Puissance	500W
Classe	II
Indice de protection	IPX0
Pression maximale	1.4 bar
Diamètre buse	1.8 / 2.6 mm
Viscosité maximale	80 din/sec
Capacité réservoir	800 ml
Pulvérisation	330 / 800 ml/min
Poids net	1.4 kg
Pression acoustique LpA.....	84.27 dB(A)
Possible variation KpA	3 dB(A)
Pression acoustique LwA.....	95.27 dB(A)
Possible variation KwA	3 dB(A)
Vibration Ah	2.5 m/s ²
Possible variation Kh	1.5 m/s ²

VIBRATION.

La valeur totale de vibration déclarée a été mesurée conformément à une méthode d'essai standard et peut être utilisée pour comparer un outil électrique avec un autre. La valeur totale de vibration déclarée peut également être utilisée dans une évaluation préliminaire de l'exposition. Attention; l'émission de vibrations pendant l'utilisation réelle peut différer de la valeur totale déclarée en fonction de la façon dont cette perceuse perceur l'outil électrique est utilisée. Attention; veuillez identifier

les mesures de sécurité pour protéger l'opérateur, sur la base d'une estimation de l'exposition dans les conditions réelles d'utilisation.

PICTOGRAMMES.

-  Lire manuel d'instructions
-  Porter protection oculaire
-  Porter protection per le orecchie
-  Porter protection respiratoire
-  Double isolation
-  Conformité européenne

 Certification TÜV Rheinland

 Directive 2012/19/EU - Déchets Équipements Électriques et Électroniques

CONSIGNES SÉCURITÉ.

Cet outil électrique est conçu pour fonctionner comme une pistolet peinture. Lisez tous les avertissements, instructions, illustrations et spécifications de sécurité fournis avec cet outil électrique. Le non-respect de toutes les instructions énumérées ci-dessous peut entraîner un choc électrique, un incendie et/ou des blessures graves. Conservez tous les avertissements et toutes les consignes pour vous y référer ultérieurement. Les accidents peuvent dans de nombreux cas être évités en identifiant les situations dangereuses avant qu'un accident ne se produise et en respectant fidèlement les procédures de sécurité adéquates. Les opérations pour lesquelles cet outil électrique n'a pas été conçu peuvent créer un danger et provoquer des blessures.

SÉCURITÉ ZONE TRAVAIL.

Conservez la zone de travail rangée et bien éclairée. Les zones mal rangées et mal éclairées sont

sources d'accidents. N'utilisez pas cet outil électrique à proximité de matériaux inflammables. Des étincelles pourraient enflammer ces matériaux. Maintenez les enfants et les curieux éloignés pendant que vous manipulez un outil électrique. Les distractions peuvent être sources d'une perte de contrôle. Gardez les spectateurs à une distance sécuritaire de la zone de travail. Toute personne entrant dans la zone de travail doit porter un équipement de protection individuelle. Des fragments de pièce de travail ou d'un accessoire cassé peuvent s'envoler et causer des blessures au-delà de la zone de travail immédiate.

SÉCURITÉ PERSONNELLE.

Soyez vigilant et attentif à ce que vous faites et faites appel à votre bon sens quand vous manipulez cet outil électrique. N'utilisez pas cet outil électrique si vous êtes fatigué ou sous l'influence de drogues, d'alcool ou de médicaments. Un moment de distraction pendant que vous manipulez cet outil électrique peut vous causer de graves blessures corporelles.

UTILISEZ DES EPI.

Porter des lunettes de protection selon EN166. Porter une protection auditive selon EN352. Utiliser une protection respiratoire selon EN149. Si le type de travail l'exige, utiliser d'autres EPI précis.

NE TRAVAILLEZ PAS SUR LA POINTE DES PIEDS.

Maintenez vos pieds bien à plat sur le sol et conservez votre équilibre à tout moment. Cela vous permettra de mieux contrôler l'outil électrique en cas d'imprévu.

HABILLEZ-VOUS EN CONSÉQUENCE.

Ne portez pas de vêtements flottants ou des bijoux. Éloignez vos cheveux, vos vêtements et vos gants des pièces en mouvement. Les vêtements flottants, les bijoux ou les cheveux longs peuvent être pris dans les pièces en mouvement. S'il existe des dispositifs pour la connexion de moyens d'extraction et de ramassage de la poussière, assurez-vous qu'ils soient branchés et qu'ils fonctionnent correctement. L'utilisation de ces dispositifs peut réduire les risques liés à la poussière.

SÉCURITÉ ÉLECTRIQUE.

La prise mâle de l'outil électrique doit être adaptée au socle de la prise de courant. Ne jamais modifier

la prise mâle de quelque manière que ce soit. Ne pas utiliser d'adaptateurs de prises avec des outils électriques mis à la terre. Des prises non modifiées et des socles adaptés permettront de réduire le risque d'électrocution. Évitez le contact du corps avec des surfaces mises à la terre telles que des tuyaux, des radiateurs, des cuisinières électriques et des réfrigérateurs. Il existe un risque accru d'électrocution si votre corps est en contact avec le sol. Ne pas exposer les outils électriques à la pluie ou à des conditions d'humidité. L'entrée d'eau dans un outil électrique augmente le risque d'électrocution.

N'ABUSEZ PAS CÂBLE.

Ne jamais utiliser le câble de branchement pour soulever, porter ou débrancher l'outil électrique. Maintenez le câble éloigné de la chaleur, de l'huile, des objets et bords tranchants ou des pièces en mouvement. Les câbles endommagés ou emmêlés augmentent le risque d'électrocution. Lorsque vous manipulez un chargeur à l'extérieur, utilisez une rallonge adaptée à une utilisation en extérieur. L'utilisation d'une rallonge adaptée à un usage en extérieur réduit le risque d'électrocution.

ÉVITEZ DÉMARRAGE ACCIDENTEL.

Assurez-vous que l'interrupteur est en position « off » avant de le brancher au réseau ou avant de prendre ou de transporter l'outil. Transporter des outils électriques en ayant le doigt sur l'interrupteur ou brancher un outil électrique dont le bouton est en position « on » augmente le risque d'accidents. Retirez les clés ou les outils avant de démarrer une machine électrique. Une clé ou un outil restés attachés à une pièce rotative d'une machine électrique peut entraîner des blessures corporelles. Ne posez jamais cet outil électrique tant que l'accessoire n'est pas complètement arrêté. Ne faites pas fonctionner cet outil électrique en le portant à vos côtés.

UTILISATION ET ENTRETIEN.

Ne forcez pas sur l'outil électrique. Utilisez l'outil électrique approprié à la tâche à effectuer. Utiliser un outil électrique adapté garantit un meilleur travail et l'utiliser au rythme pour lequel il a été conçu constitue une garantie de sécurité. N'utilisez pas l'outil électrique si le bouton ne peut pas être positionné sur « off » et « on ». Toute machine électrique est dangereuse si elle ne peut pas être maîtrisée par un bouton d'arrêt. Dans ce cas, elle doit être réparée. Débranchez la prise de la source d'alimentation et/

ou de la batterie avant tout réglage, changement d'accessoires ou stockage de l'outil électrique. Adopter ces mesures préventives de sécurité réduit le risque de démarrer l'outil de manière accidentelle. N'utilisez pas d'accessoires qui ne sont pas spécifiquement conçus et recommandés par Werku. Le simple fait que l'accessoire puisse être attaché à cet outil électrique ne garantit pas un fonctionnement sûr. N'utilisez pas un accessoire endommagé. Avant chaque utilisation, inspectez l'accessoire. En cas de chute de cet outil électrique ou de son accessoire, vérifiez qu'il n'est pas endommagé ou installez un accessoire en bon état. Nettoyez régulièrement les bouches d'aération de cet outil électrique. Le ventilateur du moteur attirera la poussière à l'intérieur du boîtier et une accumulation excessive de poudre de métal peut entraîner des risques électriques.

ESPACE RANGEMENT.

Rangez les outils électriques inutilisés hors de portée des enfants et n'autorisez pas leur manie- ment par des personnes non familiarisées avec ce type d'outils ou méconnaissant les consignes de sécurité. Les outils électriques sont dangereux entre les mains d'utilisateurs non avertis.

ENTRETIEN.

Vérifiez que les parties mobiles ne sont pas désalignées ou entravées, qu'il n'y a pas de pièces cassées ou d'autres conditions qui peuvent affecter le fonctionnement des outils électriques. Les outils électriques doivent être réparés avant leur utilisation quand ils sont endommagés. De nombreux accidents sont causés par des outils électriques mal entretenus. Utilisez ces outils électriques et leurs accessoires en respectant ces instructions et le mode d'utilisation prévu pour chaque type d'outils électriques, en tenant compte des conditions de travail et de la tâche à effectuer. L'utilisation de l'outil électrique à des fins autres que celles spécifiées pourrait provoquer une situation de danger. Faites réviser vos outils électriques par un service officiel de réparation Werku en utilisant uniquement des pièces de rechange identiques. C'est une garantie de sécurité pour votre outil.

VÉRIFICATION ÉTAT.

Vérifiez que toutes les vis de l'outil électrique sont parfaitement bien serrées. Sous des climats froids ou quand l'outil électrique n'a pas été utilisé depuis longtemps, laissez l'outil électrique se réchauffer un peu en le faisant fonctionner à vide pendant

quelques minutes afin de permettre une parfaite lubrification de ses composants internes. Assurez-vous que les possibles accessoires installés sont bien à leur place.

AVANT FONCTIONNEMENT.

Avant d'utiliser l'outil électrique, assurez-vous qu'il est fermement calé. Vérifiez que personne ne se trouve dans la zone d'action du outil électrique quand vous effectuez des travaux dans des zones en hauteur. Éloignez vos mains des parties du outil électrique mouvement.

PENDANT FONCTIONNEMENT.

Ne faites pas fonctionner l'outil électrique s'il n'est pas bien maintenu. Faites-le fonctionner quand vous êtes sûr de le contrôler totalement. Ne le dirigez pas vers quelqu'un pendant son fonctionnement. Pendant l'opération, l'outil électrique peut produire des vibrations. Les vis peuvent se dévisser petit à petit, ce qui peut provoquer une panne ou un accident. Éloignez vos mains des parties du l'outil électrique en mouvement.

FIN FONCTIONNEMENT.

Ne touchez pas les accessoires installés sur le pistolet peinture après son utilisation. Ils peuvent être très chauds et causer des brûlures. Certains matériaux sur lesquels vous travaillez peuvent contenir des substances chimiques ou des composants toxiques. Soyez attentif à ne pas inhaler ces substances et à ce que votre peau ne soit pas en contact avec. Utilisez les EPI conçus pour prévenir et vous protéger de ce type d'accidents.

DESCRIPTION PRODUIT.

Cette pistolet peinture a été conçu pour effectuer des travaux de pulvérisation de peinture. Observez ce schéma pour vous familiariser avec la pistolet peinture avant de l'utiliser.



- A. Réservoir.
- B. Bec.
- C. Déclencheur.
- D. Régulateur passage fluide.
- E. Bouton déverrouillage tête.

NOTICE UTILISATION.

Avant de démarrer la pistolet peinture, il est recommandé de lire complètement et minutieusement toutes les instructions ci-dessous. Vous devrez également tenir compte des normes de prévention des accidents, des règlements et des directives ainsi que des lois et restrictions en vigueur pour les centres de travail. La pistolet peinture doit être utilisée uniquement par des personnes adéquatement formées à son maniement et respectant exclusivement les applications ici prévues.

SOURCE ALIMENTATION.

Assurez-vous que la source d'alimentation est adaptée aux conditions spécifiées sur la plaque d'informations de la pistolet peinture (1). Si vous utilisez un faible voltage, le moteur fonctionnera lentement. Ce qui réduira le rendement et pourra provoquer une surchauffe du moteur.

RALLONGE.

Si la zone de travail est éloignée de la source d'alimentation, utilisez une rallonge d'un diamètre et d'une qualité suffisants.

PRÉPARATION.

N'utilisez pas de peintures texturées car elles bloqueront le passage du liquide. Pour des finitions parfaites, préparez préalablement la surface à peindre et diluez la peinture jusqu'à obtenir la bonne viscosité. Assurez-vous qu'il n'y ait pas de poussière, de saleté et de graisse sur la surface à peindre. Assurez-vous que la peinture que vous allez utiliser est bien mélangée et sans grumeaux ou autres particules. De nombreux produits liquides peuvent être pulvérisés avec le pistolet à peinture, mais assurez-vous toujours de respecter les recommandations du fabricant de ces produits avant de les utiliser.

VISCOSITÉ PEINTURE.

Notez que la plupart des peintures sont vendues déjà prêtes à être appliquées au moyen de brosses ou de rouleaux et ne sont pas adaptées à une utilisation avec un pistolet à peinture si elles ne sont pas préalablement diluées. Un viscosimètre

vous permettra de déterminer le bon degré de viscosité de la peinture à utiliser (2). Remplissez d'abord le viscosimètre de peinture jusqu'au bord. Calculez le temps qu'il met à se vider complètement. En général, la viscosité pour un produit normal correspond à un temps d'écoulement de 15-30 secondes. À titre d'information, les temps de vidange du viscosimètre selon le type de produit sont les suivants:

Peintures plastiques et au latex:	24-28 sec
Peintures à base d'eau:	20-25 sec
Vernis:	20-25 sec
Peintures à base d'huile:	18-20 sec
Peintures-émail:	18-22 sec
Peintures aluminium:	20-25 sec
Sous-couches bois:	28-35 sec

Si le temps de vidange du viscosimètre est excessif, cela signifie que la peinture doit être plus diluée. Pour éviter de gaspiller de la peinture, effectuez les tests de viscosité en utilisant de petites quantités de produit et refaites le test au viscosimètre jusqu'à ce que vous obteniez le bon degré de viscosité. Attention: certaines peintures peuvent contenir des particules solides. Il sera alors nécessaire de les filtrer avant de remplir le réservoir de peinture afin d'éviter d'endommager le pistolet à peinture.

IMPORTANT – POINT ÉCLAIR.

N'utilisez pas ce pistolet à peinture pour des peintures ou des liquides dont le point d'éclair est supérieur à 55°C.

RÉSERVOIR.

Retirez le réservoir en le dévissant (3). Remplissez le réservoir avec une peinture à la bonne viscosité et revissez-le sur le pistolet (4). Il est important de remplir le réservoir avant qu'il ne soit complètement vide afin d'éviter que le pistolet ne travaille à vide et ne soit endommagé.

RÉGLAGE JET.

La quantité de produit pulvérisé par le pistolet à peinture peut être réglée en utilisant la molette (5). Avant de mettre en marche le pistolet, assurez-vous que le bec et son écrou sont fermement fixés à l'aide de l'accessoire fourni (6). Remplissez le réservoir de peinture avec un produit à la bonne viscosité et parfaitement filtré. Dirigez le pistolet vers un morceau du matériau à peindre pour le

tester et appuyez sur le bouton jusqu'à ce que la peinture soit pulvérisée par le bec (7). Réglez le jet au moyen de la molette de réglage jusqu'à ce que celui-ci convienne parfaitement. En tournant la molette de réglage vers la droite, le jet de produit est réduit (8). En tournant la molette de réglage vers la gauche, le jet est augmenté (9).

TECHNIQUES PULVÉRISATION.

Pour obtenir de meilleurs résultats, maintenez le pistolet à plat et parallèle à la surface de travail à tout moment. Maintenez le pistolet à peinture à environ 25-30 cm de la surface de travail et pulvérisiez uniformément de gauche à droite et de haut en bas avec des mouvements doux. Ne pulvérisiez pas dans les angles car la peinture formera alors des gouttelettes sur la surface. Lorsque vous pulvérisiez sur de grandes surfaces, respectez un schéma de travail approprié (10). Quand vous effectuez les mouvements avec le pistolet à peinture, bougez le bras en entier et non seulement le poignet. Maîtrisez la vitesse de mouvement du pistolet pour obtenir une peinture uniforme. Des mouvements trop rapides produiront une couche de peinture trop mince. Des mouvements trop lents produiront une couche de peinture trop épaisse. Appliquez les couches de peinture une par une, en laissant chaque couche sécher suffisamment longtemps, conformément aux recommandations du fabricant.

ENTRETIEN.

La pistolet peinture a été conçue pour fonctionner longtemps avec un minimum d'entretien. Le fonctionnement optimal de la pistolet peinture dépend des soins qui lui sont apportés et d'un nettoyage fréquent. Pour éviter des accidents, débranchez toujours la pistolet peinture de sa source d'alimentation avant de la nettoyer ou de l'entretenir. La pistolet peinture doit toujours être nettoyée de manière efficace en utilisant de l'air comprimé à la fin de chaque utilisation. Utilisez toujours des lunettes de protection quand vous travaillez avec de l'air comprimé. Si vous ne pouvez pas utiliser d'air comprimé, retirez la poussière de la pistolet peinture à l'aide d'une brosse. Les fentes de ventilation du moteur et les interrupteurs doivent être toujours propres et dépourvus de tout résidu. N'essayez pas de les nettoyer en introduisant des objets pointus par les ouvertures. Certains produits de nettoyage et certains solvants, comme l'essence, le tétrachlorométha-

ne, les solvants chlorés, l'ammoniaque et les produits de nettoyage domestiques contenant de l'ammoniaque, endommagent les composants en plastique. N'utilisez aucun de ces produits pour nettoyer la pistolet peinture. Si la machine produit beaucoup d'étincelles, faites réviser et/ou remplacer les balais par le service officiel de réparation Werku.

PROTECTION ENVIRONNEMENT.

Les matériaux et composants utilisés pour fabriquer ce produit peuvent être réutilisés et recyclés. Werku a adhéré à un Système Intégré de Gestion qui se charge de l'élimination correcte des résidus de ce produit. Ne jetez pas ce produit dans les ordures domestiques. Werku propose à ses clients un service gratuit de collecte de ces résidus dans tous ses points de vente, dans les points de collecte listés par le Système Intégré de Gestion ou dans les points de collecte de votre commune.

GARANTIE ET SERVICE TECHNIQUE.

Werku offre une garantie qui couvre la réparation des défauts résultant de défaillances dans le matériel ou la fabrication. Pour cela, les défauts doivent être constatés pendant la période de validité. Le consommateur a droit à la réparation gratuite des défauts (frais envoi, main d'œuvre et matériaux inclus), au moyen de la simple réparation ou par remplacement (le cas échéant, par un modèle postérieur). Dans tous les cas, Werku n'acceptera pas les remplacements s'ils représentent un coût disproportionné par rapport au coût de la réparation. Cette garantie n'affecte pas les droits du consommateur établis par les lois européennes ou nationales. La période de validité de cette garantie est de 3 ans. La période de validité débute à la date d'achat par le premier consommateur. Cette date figure sur la facture ou le ticket de caisse. Les réclamations en vertu de cette garantie doivent être présentées au distributeur de Werku ou au Service d'Assistance Technique de Werku. Pour cela, il est indispensable de présenter cette garantie dûment complétée et tamponnée par le distributeur, accompagnée de la facture ou du ticket d'achat. Pour toute information relative à cette garantie, l'acheteur et/ou le distributeur peut contacter le Service d'Assistance Technique au +34 981 648 119, ou par courrier électronique à info@werku.com. Sont exclus de cette garantie les défauts causés par des pièces usées résultant d'une utilisation naturelle, les défauts causés par le non

respect ou la mauvaise application de la notice d'utilisation ou par une utilisation non conforme à celle à laquelle est destiné ce produit, par des facteurs environnementaux anormaux ou une surcharge, un entretien ou un nettoyage inadéquats, les défauts causés par l'utilisation d'accessoires ou de pièces de rechange qui ne sont pas des pièces d'origine Werku et si le produit a été totalement ou partiellement démonté, modifié ou réparé par du personnel autre que celui du Service d'Assistance Technique, ou s'il s'agit d'irrégularités minimales et insignifiantes pour une utilisation et un fonctionnement adéquats. Les réparations et remplacements ne prolongent ni ne renouvellent le délai de validité de cette garantie. Les pièces remplacées sont la propriété de Werku. Si l'acheteur remet le produit au Service d'Assistance Technique en ne remplissant pas les conditions de cette garantie, les frais et risques du transport seront à sa charge. Cette garantie est valable sur le territoire de l'Union Européenne. L'entreprise responsable de l'application de cette garantie est Werku Tools SA.

ASSISTANCE TECHNIQUE.

Werku met à votre disposition son service technique pour répondre à toutes les questions sur ses produits. Si vous souhaitez contacter notre équipe, veuillez envoyer un courrier électronique à l'adresse suivante: info@werku.com.

DICHIARAZIONE CONFORMITÀ CE.

Werku dichiara che la pistola dipingere WK401200 è conforme alle seguenti Direttive e Norme:

2006/42/EC
2014/30/EU
2011/65/EU
(EU) 2015/863
EN 60745-1:2009+A11
EN 50580:2012+A1
AfPS GS 2019:01
EN 55014-1:2017+A11
EN 55014-2:2015
EN IEC 61000-3-2:2019
EN61000-3-3:2013+A1



La Coruña, Spagna, 01/11/2024
R Yáñez
Werku Tools SA

CARATTERISTICHE TECNICHE.

Tensione-frequenza 220-240V~50-60 Hz
Potenza 500W
Classe II
Indice di protezione IPX0
Pressione massima 1.4 bar
Diametro ugello 1.8 / 2.6 mm
Viscosità massima 80 din/sec
Capacità serbatoio 800 ml
Spruzzo 330 / 800 ml/min
Peso netto 1.4 kg
Pressione acustica LpA 84.27 dB(A)
Possibile variazione KpA 3 dB(A)
Pressione acustica LwA 95.27 dB(A)
Possibile variazione KwA 3 dB(A)
Vibrazione Ah 2.5 m/s²
Possibile variazione Kh 1.5 m/s²

VIBRAZIONE.

Il valore totale di vibrazione dichiarato è stato misurato secondo un metodo di prova standard e può essere utilizzato per confrontare un utensile elettrico con un altro. Il valore totale di vibrazione dichiarato può essere utilizzato anche in una valutazione preliminare dell'esposizione. Avvertenza: l'emissione di vibrazioni durante l'uso effettivo dell'utensile elettrico può differire dal valore totale dichiarato a seconda delle modalità di utilizzo dell'utensile elettrico. Avvertenza: individuare misure di sicurezza a tutela dell'operatore, sulla base

di una stima dell'esposizione nelle effettive condizioni di utilizzo.

PITTOGRAMMI.



Leggere manuale di istruzioni



Indossare protezione per gli occhi



Indossare protezioni per orecchie



Indossare protezioni respiratoria



Doppio isolamento



Conformità europea



Certificazione TÜV Rheinland



Direttiva 2012/19/EU - Rifiuti Apparecchiature Elettriche ed Elettroniche

ISTRUZIONI SICUREZZA.

Questo elettroutensile è progettato per essere usato come pistola dipingere. Leggere tutte le avvertenze di sicurezza, le istruzioni, le illustrazioni e le specifiche fornite con questo elettroutensile. La mancata osservanza di tutte le istruzioni elencate di seguito può provocare scosse elettriche, incendi e/o lesioni gravi. Conservare tutte le avvertenze e le istruzioni per consultazioni future. Gli incidenti possono spesso essere evitati prendendo coscienza di una potenziale situazione di pericolo prima che essa si verifichi e seguendo le procedure di sicurezza adeguate. Le operazioni per le quali questo elettroutensile non è stato progettato possono creare un pericolo e causare lesioni personali.

SICUREZZA AREA LAVORO.

Mantenere l'area di lavoro pulita e ben illuminata. Le aree disordinate e buie possono incrementare la possibilità di incidenti. Non usare questo elettroutensile vicino a materiali infiammabili. Le scin-

tille possono incendiare questi materiali. Tenere lontani bambini e curiosi mentre si utilizza un elettrotensile. Le distrazioni possono causare perdita di controllo. Tenere i pedoni a distanza di sicurezza dall'area di lavoro. Chiunque entri nell'area di lavoro deve indossare dispositivi di protezione personale. Frammenti del pezzo da lavorare o un accessorio rotto possono volare via e causare lesioni al di fuori dell'area operativa immediata.

SICUREZZA PERSONALE.

Stai attento, osserva cosa stai facendo e usa il buon senso quando utilizzi questo utensile elettrico. Non utilizzare questo utensile elettrico quando si è stanchi o sotto l'effetto di droghe, alcol o medicinali. Un momento di disattenzione durante l'utilizzo questo utensile elettrico può causare danni seri alle persone.

INDOSSARE DPI.

Indossare occhiali protettivi secondo EN166. Indossare protezioni acustiche secondo EN352. Utilizzare una protezione respiratoria secondo EN149. Se il tipo di lavoro lo richiede, utilizzare altri DPI precisi.

NON LAVORARE IN PUNTA DI PIEDI.

Tenere i piedi ben saldi a terra e mantenere l'equilibrio in ogni momento. Questo permette un migliore controllo dell'elettrotensile in situazioni impreviste.

VESTIRSI ADEGUATAMENTE.

Non indossare abiti ampi o gioielli. Tenere i capelli, i vestiti e i guanti lontano dalle parti in movimento. Abiti larghi, gioielli o capelli lunghi possono rimanere impigliati nelle parti in movimento. In presenza di dispositivi per collegare i mezzi di estrazione e di raccolta della polvere, assicurarsi che siano collegati e utilizzati correttamente. L'uso di questi dispositivi può ridurre i rischi legati alla polvere.

SICUREZZA ELETTRICA.

La spina dell'elettrotensile deve corrispondere alla base della presa. Non modificare mai la spina in alcun modo. Non utilizzare adattatori di spine con utensili elettrici con messa a terra. Spine non modificate e basi abbinata ridurranno il rischio di scosse elettriche. Evitare il contatto del corpo con superfici messe a terra come tubi, radiatori, cucine elettriche e frigoriferi. C'è un rischio mag-

giore di scossa elettrica se il tuo corpo è messo a terra. Non esporre gli utensili elettrici alla pioggia o a condizioni di umidità. L'acqua che entra nell'elettrotensile aumenta il rischio di scosse elettriche. Afferrare questo elettrotensile solo per le superfici di presa isolate quando si esegue un'operazione in cui l'accessorio rotante può entrare in contatto con cavi nascosti o con il suo stesso cavo. Un accessorio rotante che entra in contatto con un filo "sotto tensione" può far sì che le parti metalliche esposte dell'elettrotensile possano provocare una scossa elettrica all'operatore.

NON ABUSARE CAVO.

Non usare mai il cavo per trasportare, sollevare o scollegare l'elettrotensile. Tenere il cavo lontano da calore, olio, bordi taglienti o parti in movimento. I cavi danneggiati o impigliati aumentano il rischio di scosse elettriche. Quando si utilizza un caricabatterie all'aperto, usare una prolunga adatta all'uso esterno. L'uso di una prolunga adatta all'esterno riduce il rischio di scosse elettriche.

EVITARE AVVIO ACCIDENTALE.

Assicurarsi che l'interruttore sia in posizione "off" prima di connettersi alla rete, o quando prende o trasporta l'elettrotensile. Trasportare gli utensili elettrici con il dito sull'interruttore o collegare gli utensili elettrici che hanno l'interruttore in posizione "on" aumenta il rischio di incidenti. Rimuovere le chiavi o gli strumenti prima di avviare l'elettrotensile. Una chiave o un attrezzo lasciato attaccato a una parte rotante di un elettrotensile può causare lesioni personali. Non mettere mai questo elettrotensile a terra finché l'accessorio non si è fermato completamente. L'accessorio rotante può afferrare la superficie e far sì che l'elettrotensile vada fuori controllo. Non azionare questo elettrotensile mentre lo si porta al proprio fianco. Il contatto accidentale con l'accessorio rotante potrebbe impigliarsi nei vestiti e tirare l'accessorio verso il corpo.

USO E CURA.

Non forzare l'elettrotensile. Usare l'elettrotensile corretto a seconda dell'applicazione. Un elettrotensile adeguato svolgerà il lavoro meglio e in modo più sicuro al ritmo per cui è stato progettato. Non usare l'elettrotensile se l'interruttore non può essere posizionato in posizione "on" e "off". Qualsiasi elettrotensile che non può essere contro-

llato con l'interruttore è pericoloso e deve essere riparato. Scollegare la spina dalla fonte di alimentazione e/o dal pacco batterie prima di effettuare qualsiasi regolazione, cambiare gli accessori o riporre gli utensili elettrici. Queste misure di sicurezza preventive riducono il rischio di avviare accidentalmente l'utensile. Non utilizzare accessori che non siano specificamente progettati e raccomandati da Werku. Il fatto che l'accessorio possa essere collegato a questo elettroutensile non garantisce un funzionamento sicuro. Gli accessori non correttamente dimensionati non possono essere adeguatamente protetti o controllati. Non utilizzare un accessorio danneggiato. Prima di ogni utilizzo, ispezionare l'accessorio. Se questo elettroutensile o il suo accessorio è caduto, ispezionare i danni o installare un accessorio in buono stato. Dopo aver ispezionato e installato un accessorio, posizionarsi lontano dal piano dell'accessorio rotante assicurandosi che non ci sia nessuno nelle vicinanze, e mettere in funzione l'elettroutensile alla massima velocità a vuoto per un minuto. Gli accessori danneggiati si romperanno normalmente durante questo tempo di prova. Posizionare il cavo lontano dall'accessorio rotante. Se si perde il controllo, il cavo può tagliarsi o impigliarsi e la mano o il braccio dell'utente possono essere trascinati nell'accessorio rotante. Pulire regolarmente le prese d'aria di questo elettroutensile. La ventola del motore attira la polvere nella carcassa e un eccessivo accumulo di polvere metallica può causare rischi elettrici.

DEPOSITO.

Conservare gli utensili elettrici inattivi fuori dalla portata dei bambini e non permettere a persone che non hanno familiarità con gli utensili elettrici o con queste istruzioni di utilizzare l'utensile. Gli utensili elettrici sono pericolosi nelle mani di utenti non addestrati.

MANUTENZIONE.

Controllare il disallineamento o l'impuntamento delle parti mobili, la rottura di parti e altre condizioni che possono influenzare il funzionamento degli utensili elettrici. Gli utensili elettrici devono essere riparati prima dell'uso qualora siano danneggiati. Molti incidenti sono causati da una cattiva manutenzione degli utensili elettrici. Usare l'elettroutensile e gli accessori secondo queste istruzioni e nel modo previsto per il particolare tipo di elettroutensile, tenendo conto delle condi-

zioni di lavoro e del lavoro da eseguire. L'uso di utensili elettrici per applicazioni diverse da quelle previste potrebbe provocare una situazione di pericolo. Far riparare l'elettroutensile da un servizio di riparazione ufficiale Werku utilizzando solo ricambi identici. Questo assicurerà che la sicurezza dell'elettroutensile sia mantenuta.

CONTROLLO CONDIZIONI.

Controllare che tutte le viti del utensili elettrici siano ben serrate. Quando fa freddo o quando il utensili elettrici è stata fuori uso per molto tempo, lasciate che si riscaldi un po' facendolo girare al minimo per qualche minuto, al fine di permettere una perfetta lubrificazione dei componenti interni. Assicuratevi che tutti gli accessori installati siano perfettamente in posizione.

PRIMA FUNZIONAMENTO.

Prima di usare gli utensili elettrici o, assicurarsi sempre che sia appoggiata in modo stabile. Assicurarsi che nessuno si trovi sotto l'area di influenza del utensili elettrici quando si eseguono lavori in aree elevate. Tenere le mani lontane dalle parti in movimento del utensili elettrici.

DURANTE FUNZIONAMENTO.

Non lasciare il utensili elettrici in funzione senza che sia saldamente assicurata. Azionare il utensili elettrici quando si è sicuri di averne il pieno controllo. Non puntare il utensili elettrici verso nessuno durante il funzionamento. Durante il funzionamento, il utensili elettrici può vibrare. Le viti possono gradualmente allentarsi, il che può causare un guasto o un incidente. Tenere le mani lontane dalle parti in movimento del utensili elettrici.

FINE FUNZIONAMENTO.

Non toccare gli accessori installati sulla pistola dipingere dopo l'uso. Possono essere molto caldi e causare un'ustione. Alcuni materiali su cui si lavora possono contenere sostanze chimiche o componenti che possono essere tossici. Fare attenzione ad evitare l'inalazione di queste sostanze o il contatto con la pelle. Utilizzare i DPI progettati per prevenire e proteggere da tali eventi.

DESCRIZIONE PRODOTTO.

La pistola dipingere per vernice è progettata per eseguire lavori di polverizzazione. Fare riferimento a questo piano prima dell'uso per familiarizzare con la pistola dipingere di vernice.



- A. carro armato.
- B. Ugello di spruzzatura.
- C. Trigger.
- D. Regolatore a boccaglio.
- E. Pulsante di rilascio della testa.

ISTRUZIONI.

Prima di avviare la pistola dipingere della vernice, si consiglia di leggere attentamente tutte le istruzioni indicate. Rispettare tutte le normative antinfortunistiche, le linee guida in materia di salute e sicurezza, le leggi e le restrizioni sul luogo di lavoro applicabili. La pistola dipingere per vernice deve essere utilizzata solo da persone che ne sono state istruite all'uso e solo per gli scopi per cui è stata progettata.

NUTRIZIONE ENERGETICA.

Assicurarsi che l'alimentazione sia adeguata ai requisiti riportati sulla scheda informativa della pistola dipingere (1). A bassa tensione, la pistola dipingere della vernice funzionerà lentamente. Ciò ridurrà le prestazioni e potrebbe causare il surriscaldamento del motore.

PREPARAZIONE.

Non utilizzare vernice strutturata in quanto può bloccare il flusso del liquido. Per ottenere risultati ottimali è importante che la superficie da verniciare venga prima preparata e la vernice sia diluita alla corretta viscosità. Assicurarsi che la superficie da verniciare sia priva di polvere, sporco e grasso. Assicurati che la vernice da utilizzare sia ben miscelata e priva di clonatori o altre particelle. Esistono molti prodotti liquidi che possono essere applicati con la pistola dipingere, ma leggere sempre le raccomandazioni del produttore per questi prodotti prima di utilizzarli.

VERNICE VISCOSITA.

Si prega di notare che la maggior parte delle vernici sono pronte per l'uso con un pennello o un rullo e non sono adatte per la pistola dipingere se non prima diluite. Il viscosimetro aiuta a determinare il corretto grado di viscosità della vernice da utilizzare (2). Per prima cosa, riempi il viscosimetro fino all'orlo con la vernice. Calcola il tempo impiegato dal viscosimetro per drenare completamente. In generale, per una viscosità adeguata di un prodotto normale, un tempo di scarico di 15-30 sec. necessario. A titolo informativo, di seguito sono riportati i tempi di scarico del viscosimetro per vari tipi di materiali:

Pittura sintetica e pittura al lattice:	24-28 sec
Idropittura:	20-25 sec
Vernice:	20-25 sec
Pittura a olio:	18-20 sec
Lacca:	18-22 sec
Vernice alluminio:	20-25 sec
Sigillanti per legno:	28-35 sec

Se il tempo di scarico del viscosimetro è troppo lungo, significa che la vernice deve essere ulteriormente diluita. Per evitare sprechi di vernice, eseguire il test di viscosità con piccole quantità di prodotto e utilizzare il test del viscosimetro fino a ottenere il corretto grado di viscosità della vernice. Si noti che alcune vernici possono contenere particelle solide, che devono essere filtrate prima di riempire il contenitore della vernice per evitare danni alla pistola dipingere.

IMPORTANTE – PUNTO INFIAMMABILITÀ.

Non utilizzare questa pistola dipingere per vernici o liquidi con un punto di infiammabilità superiore a 55°C.

SERBATOIO.

Rimuovere il serbatoio svitandolo (3). Riempire il serbatoio con vernice della giusta viscosità e riavvitarlo sulla pistola dipingere vernice (4). È importante riempire il serbatoio prima che sia completamente vuoto per evitare che la pistola dipingere esaurisca la vernice. Ciò può causare danni.

REGOLAZIONE ANOVA.

La quantità di prodotto spruzzato dalla pistola dipingere può essere regolata utilizzando il controllo del flusso del fluido (5). Prima di accendere la pistola dipingere della vernice, assicurarsi che sia l'ugello che il suo controdado siano ben serrati utilizzando l'accessorio in dotazione. Riempire

il contenitore della vernice con prodotto perfettamente filtrato e della corretta viscosità (6). Puntare la pistola dipingere su un campione e premere il grilletto finché la vernice non viene spruzzata attraverso l'ugello (7). Regolare l'atomizzazione con il controllo del flusso del fluido fino a quando l'atomizzazione è perfetta. Ruotando il comando in senso orario si riduce la quantità di prodotto spruzzato (8). Ruotando il comando a sinistra si spruzza più prodotto (9).

TECNICHE SPRUZZO.

Per ottenere i migliori risultati, mantenere la pistola dipingere di vernice sempre in piano e parallela all'area di lavoro. Tenere la pistola dipingere per vernice a circa 25-30 cm dal piano di lavoro e spruzzare uniformemente da un lato all'altro e dall'alto verso il basso con colpi delicati. Non spruzzare ad angolo in quanto ciò creerà goccioline di vernice sulla superficie. Per spruzzare su grandi aree, seguire un programma di lavoro appropriato (10). Esegui i movimenti dello spray con il braccio, non con il polso. Controlla la velocità con cui muovi la pistola dipingere per un movimento uniforme. Se ti muovi troppo velocemente, la vernice sarà troppo sottile. Se ti muovi troppo lentamente, lo strato di vernice sarà troppo spesso. Applicare le mani una alla volta con un adeguato tempo di asciugatura tra le mani, secondo le raccomandazioni del produttore.

MANUTENZIONE.

La pistola dipingere è progettata per funzionare a lungo con una manutenzione minima. Le prestazioni ottimali dipendono da una buona cura della pistola dipingere e da una pulizia frequente. Per evitare incidenti, scollegare sempre la pistola dipingere dalla fonte di alimentazione prima di pulire o eseguire qualsiasi manutenzione sulla pistola dipingere. La pistola dipingere deve essere efficacemente pulita con aria compressa alla fine di ogni utilizzo. Indossare sempre occhiali di sicurezza quando si lavora con l'aria compressa. Se non si può usare l'aria compressa, rimuovere la polvere dalla pistola dipingere con una spazzola. Le fessure di ventilazione del motore e gli interruttori devono essere sempre puliti e privi di detriti. Non tentare di pulirli inserendo oggetti appuntiti attraverso le aperture. Alcuni detergenti e solventi danneggiano i componenti in plastica, tra cui la benzina, il tetraclorometano, i solventi di pulizia clorurati, l'ammoniaca e i detergenti domestici contenenti

ammoniaca. Non usare nessuno dei prodotti sopra menzionati per pulire la pistola dipingere. In caso di scintille eccessive, far controllare e / o sostituire le spazzole dal servizio di riparazione ufficiale Werku.

PROTEZIONE AMBIENTE.

I materiali e i componenti che sono stati usati per fabbricare questo prodotto possono essere riutilizzati e riciclati. Werku aderisce ad un sistema di gestione integrato che assicura il corretto smaltimento dei rifiuti di questo prodotto. Non smaltire questo prodotto nei rifiuti domestici. Werku offre ai suoi clienti un servizio gratuito per la rimozione di questi rifiuti in qualsiasi punto vendita, nei punti di raccolta stabiliti dal Sistema di Gestione Integrato o nei punti di riciclaggio locali.

GARANZIA E SERVIZIO TECNICO.

Werku offre una garanzia che copre la riparazione dei difetti che risultano essere dovuti a difetti di materiali o di fabbricazione. Per questo è essenziale che i difetti si verifichino entro il periodo di validità. Il consumatore ha diritto alla riparazione gratuita dei difetti (comprese le spese di spedizione, la manodopera e i materiali), mediante riparazione o sostituzione (se necessario con un modello successivo). In ogni caso Werku non accetterà sostituzioni qualora rappresentino un costo sproporzionato rispetto al costo della riparazione. Questa garanzia non pregiudica i diritti del consumatore stabiliti dalle leggi europee o nazionali. Il periodo di validità di questa garanzia è di 3 anni. Il periodo di validità inizia a decorrere dalla data di acquisto da parte del primo consumatore. Questa data è indicata sulla fattura o sulla ricevuta d'acquisto. Il reclamo in base a questa garanzia deve essere presentato al distributore di Werku o al Servizio di Assistenza Tecnica di Werku. A tal fine, è indispensabile presentare questa garanzia debitamente compilata e timbrata dal distributore, insieme alla fattura o alla ricevuta d'acquisto. Per qualsiasi informazione su questa garanzia, l'acquirente e/o il distributore possono contattare il Servizio di Assistenza Tecnica per telefono al +34 981 648 119 o per e-mail a info@werku.com. Sono esclusi da questa garanzia i difetti che sono stati causati da parti usurate dall'uso o da altra usura naturale, i difetti che sono stati causati dall'inosservanza o dal mancato rispetto delle istruzioni per l'uso e il funzionamento, o da applicazioni che non sono conformi all'uso previsto di

questo prodotto, o da fattori ambientali anormali, o sovraccarico, manutenzione o pulizia inadeguata, difetti causati dall'uso di accessori, complementi o pezzi di ricambio non originali Werku, se il prodotto è stato totalmente o parzialmente smontato, modificato o riparato da personale esterno al Servizio di Assistenza Tecnica o la presenza di piccole irregolarità irrilevanti per il suo corretto uso e il suo adeguato funzionamento. Le riparazioni e le sostituzioni non estendono o rinnovano il periodo di validità di questa garanzia. Le parti sostituite diventano proprietà della Werku. Qualora l'acquirente invii il prodotto al Servizio di Assistenza Tecnica, non rispettando le condizioni della presente garanzia, le spese e i rischi di trasporto saranno a carico dell'acquirente. Questa garanzia è valida all'interno dell'Unione Europea. La società responsabile dell'adempimento di questa garanzia è la Werku Tools SA.

CONSULENZA TECNICA.

Werku mette a disposizione dei propri clienti il suo ufficio tecnico per risolvere qualsiasi dubbio che possa sorgere sui suoi prodotti. Se desideri contattare il nostro team, invia un'e-mail a info@werku.com.

CE CONFORMITEITSVERKLARING.

Werku verklaart dat de WK401200 verfspuitpistool in overeenstemming is met de volgende Richtlijnen en Normen:

- 2006/42/EC
- 2014/30/EU
- 2011/65/EU
- (EU) 2015/863
- EN 60745-1:2009+A11
- EN 50580:2012+A1
- AfPS GS 2019:01
- EN 55014-1:2017+A11
- EN 55014-2:2015
- EN IEC 61000-3-2:2019
- EN61000-3-3:2013+A1



La Coruña, Spanje, 01/11/2024
 R Yáñez
 Werku Tools SA

TECHNISCHE EIGENSCHAPPEN.





- Spanning-frequentie 220-240V~50-60 Hz
- Vermogen 500W
- Klasse II
- Beveiliging index IPX0
- Maximale druk 1.4 bar
- Mondstuk diameter 1.8 / 2.6 mm
- Maximum viscositeit 80 din/sec
- Tank inhoud 800 ml
- Spuiten 330 / 800 ml/min
- Netto gewicht 1.4 kg
- Geluidsdruk LpA 84.27 dB(A)
- Respectievelijke onzekerheid KpA 3 dB(A)
- Akoestische druk LwA 95.27 dB(A)
- Respectievelijke onzekerheid Kwa 3 dB(A)
- Vibratie Ah 2.5 m/s²
- Respectievelijke onzekerheid Kh 1.5 m/s²

VIBRATIE.

De aangegeven totale vibratiewaarde is gemeten in overeenstemming met een standaard testmethode en kan worden gebruikt voor het vergelijken van het ene elektrisch gereedschap met het andere. De aangegeven totale vibratiewaarde kan ook worden gebruikt bij een voorlopige beoordeling van de blootstelling. Waarschuwing; de vibratie emissie tijdens daadwerkelijk gebruik kan afwijken van de aangegeven totale waarde, afhankelijk van de manier waarop deze Elektrisch

gereedschap wordt gebruikt. Waarschuwing; gelieve veiligheidsmaatregelen te identificeren om de gebruiker te beschermen, op basis van een schatting van blootstelling in de feitelijke gebruiksomstandigheden.

PICTOGRAMMEN.

-  Lees instructiehandleiding
-  Draag oogbescherming
-  Draag gehoorbescherming
-  Ademhalingsbescherming dragen
-  Dubbele isolatie

 Europese conformiteit

 Certificação TÜV Rheinland

 2012/19/EU Richtlijn - Afgedankte Elektrische en Elektronische Apparatuur

VEILIGHEIDSINSTRUCTIES.

Dit elektrische gereedschap is bedoeld om te functioneren als verfspuitpistool. Lees alle veiligheids waarschuwingen, instructies, illustraties en specificaties die bij dit elektrische gereedschap zijn geleverd. Het niet opvolgen van alle onderstaande instructies kan leiden tot elektrische schokken, brand en/of ernstig letsel. Ongevallen kunnen meestal worden voorkomen door erkenning van een potentiële gevaarlijke situatie voordat deze plaatsvindt en door het observeren van de juiste veiligheidsprocedures. Handelingen waarvoor dit elektrische gereedschap niet is ontworpen, kunnen gevaar opleveren en persoonlijk letsel veroorzaken.

VEILIGHEID OP DE WERKOMGEVING.

Houw de werkomgeving schoon en goed verlicht. Een rommelige of onverlichte werkomgeving

kan ongevallen verrichten. Gebruik dit elektrische gereedschap niet in de buurt van brandbare materialen. Vonken kunnen deze materialen doen ontbranden. Houw kinderen en nieuwsgierigen uit de buurt tijdens het gebruiken van een elektrisch gereedschap. Afleidingen kunnen controleverlies veroorzaken. Houd omstanders op veilige afstand van het werkgebied. Iedereen die het werkgebied betreedt, moet persoonlijke beschermingsmiddelen dragen. Fragmenten van het werkstuk of van een kapot accessoire kunnen wegvliegen en letsel veroorzaken buiten het directe werkgebied.

PERSOONLIJKE VEILIGHEID.

Blijf alert, let op wat u doet en gebruik uw gezond verstand bij het bedienen van dit elektrisch gereedschap. Gebruik geen dit elektrisch gereedschap wanneer u moe of onder invloed bent van drugs, alcohol of medicijnen. Een moment van onoplettendheid bij het gebruik van dit elektrisch gereedschap kan ernstige persoonlijke schade veroorzaken.

GEBRUIK PBM'S.

Draag een veiligheidsbril volgens EN166. Draag gehoorbescherming volgens EN352. Gebruik adembescherming volgens EN149. Gebruik andere nauwkeurige PBM's als het soort werk dit vereist.

NIET OP DE TENEN WERKEN.

Houw de voeten goed op de grond en blijf in ieder moment in evenwicht. Dit vergemogelijkt een betere controle van het elektrisch gereedschap in onverwachte situaties.

DRAAG GESCHIKTE KLEDING.

Draag geen losse kleding of sieraden. Houw uw haar, kleding en handschoenen uit de buurt van bewegende delen. Losse kleding, sieraden en lange haren kunnen door bewegende delen worden opgenomen. Als er apparaten zijn voor de verbinding van extractiemiddelen en stofverzamelaars, zorg erdan voor dat ze zijn aangesloten en juist worden gebruikt. Het gebruik van deze apparaten kan gevaren die met stof te maken hebben verminderen.

ELEKTRISCHE VEILIGHEID.

De stekker van het elektrisch gereedschap moet bijpassend zijn met de basis van het stopcontact. Verander de stekker nooit; op welke manier ook. Gebruik geen verloopstekkers met geaard elektrisch gereedschap. Onveranderde stekkers en passende stopcontacten zullen het risico op een

elektrische schok verminderen. Vermijd lichamelijk contact met geaarde oppervlakken zoals buizen, verwarmingen, fornuizen en koelkasten. Er bestaat een verhoogd risico op een elektrische schok wanneer uw lichaam geaard is. Elektrisch gereedschap niet blootleggen aan regen of natte omstandigheden. Water in het elektrisch gereedschap zal het risico op een elektrische schok verhogen.

HET SNOER NIET MISBRUIKEN.

Gebruik het snoer nooit om het elektrische gereedschap te dragen, op te tillen of uit de stekker te trekken. Houw het snoer uit de buurt van hitte, olie, scherpe randen of bewegende onderdelen. Een beschadigd of verward snoer verhoogt het risico op een elektrische schok. Bij het gebruik buitenshuis van de oplader, gebruik maken van een verlengsnoer dat geschikt is voor gebruik buitenshuis. Het gebruik van een verlengsnoer dat geschikt is voor gebruik buitenshuis vermindert het risico op een elektrische schok.

VOORKOM HET ONOPZETTELIJK INSCHAKELLEN.

Zorg ervoor dat de schakelaar op de "off" positie staat voor de verbinding met het netwerk of het transporteren van het elektrisch gereedschap. Het dragen van het elektrische gereedschap met uw vinger aan de schakelaar of het aansluiten van het elektrisch gereedschap met de schakelaar op de "on" positie, nodigt uit tot ongevallen. Verwijder sleutels of gereedschap voor het starten van het elektrische gereedschap. Een achtergelaten sleutel of gereedschap in een draaiend onderdeel van het elektrische gereedschap kan persoonlijk letsel veroorzaken. Leg dit elektrische gereedschap nooit neer voordat het accessoire volledig tot stilstand is gekomen. Gebruik dit elektrische gereedschap niet terwijl u het aan uw zijde draagt.

GEBRUIK EN ONDERHOUD.

Forceer het elektrisch gereedschap niet. Gebruik het juiste elektrisch gereedschap voor de toepassing. Met het juiste elektrisch gereedschap werkt u beter en veiliger binnen het toerental waarvoor deze werd ontworpen. Gebruik het elektrisch gereedschap niet als de schakelaar niet kan worden geplaatst op de "on" en "off" posities. Elk elektrisch gereedschap dat niet kan worden in- of uitgeschakeld is gevaarlijk en moet worden gerepareerd. Trek de stekker uit het stopcontact en/of de accu voordat u afstellingen verricht, accessoires verwis-

selt of het elektrisch gereedschap weglegt. Dergelijke preventieve veiligheidsmaatregelen verminderen het risico op het onopzettelijk aanzetter van het elektrische gereedschap. Gebruik geen accessoires die niet specifiek zijn ontworpen en aanbevolen door Werku. Alleen omdat het accessoire op dit elektrische gereedschap kan worden bevestigd, is een veilige werking niet gegarandeerd. Gebruik geen beschadigd accessoire. Inspecteer het accessoire voor elk gebruik. Als dit elektrische gereedschap of het bijbehorende accessoire is gevallen, inspecteer het dan op schade of installeer een onbeschadigd accessoire. Maak de ventilatieopeningen van dit elektrische gereedschap regelmatig schoon. De ventilator van de motor trekt het stof in de behuizing en overmatige ophoping van metaalpoeder kan elektrische gevaren veroorzaken.

OPSLAG.

Elektrisch gereedschap dat niet in gebruik is moet worden opgelagen buiten het bereik van kinderen en mag niet worden gebruikt door personen zonder ervaring met elektrisch gereedschap of door mensen die deze instructies niet kennen. Elektrisch gereedschap is gevaarlijk in de handen van onervaren gebruikers.

ONDERHOUD.

Controleer of bewegende delen niet los zitten of vastgelopen zijn, of er geen gebroken onderdelen of andere omstandigheden zijn die de werking van elektrisch gereedschappen kunnen beïnvloeden. Elektrisch gereedschap moet worden gerepareerd voor gebruik en wanneer deze beschadigd zijn. Veel ongelukken worden veroorzaakt door slecht onderhouden elektrisch gereedschap. Gebruik elektrisch gereedschap en accessoires volgens deze instructies en op de wijze die voor het specifieke type elektrisch gereedschap geldt, rekening houdend met de werkomstandigheden en het te ontwikkelen werk. Het gebruik van elektrisch gereedschap voor andere dan de voorziene toepassingen kan tot gevaarlijke situaties leiden. Laat uw elektrisch gereedschap controleren en repareren door een officiële Werku reparatieservice en gebruik alleen originele vervangingsonderdelen.

CONDITIE CONTROLE.

Zorg ervoor dat alle schroeven van het elektrisch gereedschap perfect zijn vastgedraaid. Laat het elektrisch gereedschap opwarmen door deze leeg te gebruiken gedurende koude klimaten of als het

elektrisch gereedschap een lange periode niet gebruikt is, om ervoor te zorgen dat alle interne componenten perfect gesmeerd worden. Zorg ervoor dat de eventuele geïnstalleerde accessoires perfect aangebracht zijn en op zijn plaats zitten.

VOR HET WERKEN.

Voordat u het elektrisch gereedschap gebruikt, zorg ervoor dat u stevig staat. Controleer of er niemand onder het elektrisch gereedschap influentiezone staat indien u in de hoogte werkt. Houw uw handen uit de buurt van alle bewegende delen van het elektrisch gereedschap.

TIJDENS HET WERKEN.

Het elektrisch gereedschap niet laten werken zonder deze stevig vast te houden. Laat deze alleen werken als u zeker bent dat u volledige controle over het elektrisch gereedschap heeft. Richt het elektrisch gereedschap nooit op iemand terwijl deze in gebruik is. Bij gebruik van het elektrisch gereedschap kunnen trillingen optreden. Schroeven kunnen geleidelijk loskomen en mogelijk storingen of ongevallen veroorzaken. Houw uw handen uit de buurt van alle bewegende delen van het elektrisch gereedschap.

NA HET WERKEN.

Na gebruik, niet de geïnstalleerde accessoires in de verfspuitpistool aanraken. Deze kunnen heet zijn en brandwonden veroorzaken. Sommige materialen waarmee gewerkt is kunnen chemicaliën of giftige componenten bevatten. Vermijd het inademen van deze stoffen of met deze in contact komen met de huid. Gebruik PBM's ter voorkoming en bestrijding van incidenten van deze aard.

PRODUCT BESCHRIJVING.

De verfspuitpistool is ontworpen voor pulverisatie werk uit te voeren. Raadpleeg voor gebruik dit plan om vertrouwd te raken met de verfspuitpistool.



- A. Tank.
- B. Sproeituit.
- C. Trigger.
- D. Mondstuk regulator.
- E. Kop ontgrendeling knop.

GEBRUIKSAANWIJZING.

Voor het starten van de verfspuitpistool, raden wij u aan zorgvuldig alle aangegeven instructies te lezen. Respecteer alle voorschriften met betrekking tot de preventie van ongevallen, gezondheids- en veiligheidsrichtlijnen, wetten en toepasselijke beperkingen voor werkplekken. De verfspuitpistool mag alleen worden gebruikt door personen die geïnstrueerd zijn in het gebruik ervan en uitsluitend voor de doeleinden waarvoor deze is ontworpen.

ENERGIE VOEDING.

Zorg ervoor dat de energie voeding is aangepast aan de op het informatiebord van de verfspuitpistool eisen (1). Bij een lage spanning zal de verfspuitpistool langzaam opereren. Hierdoor zullen de prestaties verminderen en kan de motor oververhit raken.

VOORBEREIDING.

Gebruik geen textuurverf aangezien deze de vloeistofdoorvoer kan blokkeren. Voor optimale resultaten is het belangrijk dat het te verven oppervlak eerst wordt voorbereid en de verf wordt verdund tot de juiste viscositeit. Zorg dat het te verven oppervlak vrij is van stof, vuil en vet. Zorg dat de te gebruiken verf goed is gemengd en geen kloners of andere deeltjes bevat. Er zijn veel vloeibare producten die met het verfspuitpistool kunnen worden aangebracht, maar lees steeds de aanbevelingen van de fabrikant van deze producten voordat u ze gebruikt.

VISCOSITEIT VERF.

Houd er rekening mee dat de meeste verfsoorten gebruiksklaar zijn om aan te brengen met een kwast of verfról en niet geschikt zijn voor het verfspuitpistool als ze niet eerst worden verdund. De viscositeitsmeter helpt u de juiste graad van viscositeit van de te gebruiken verf te bepalen (2). Vul eerst de viscositeitsmeter tot aan de rand met verf. Bereken de tijd die de viscositeitsmeter nodig heeft om volledig leeg te lopen. In het algemeen is voor een geschikte viscositeit van een normaal product een leeglooptijd van 15-30 sec. nodig. Bij wijze van informatie volgen hieronder de leegloop-

tijden van de viscositeitsmeter voor verschillende soorten materialen:

Synthetische verf en latexverf:	24-28 sec
Verf op waterbasis:	20-25 sec
Vernis:	20-25 sec
Verf op oliebasis:	18-20 sec
Lakverf:	18-22 sec
Aluminiumverf:	20-25 sec
Afdichtingsmiddelen voor hout:	28-35 sec

Als de leeglooptijd van de viscositeitsmeter te lang is, betekent dit dat de verf verder moet worden verdund. Voer om verfv́erspilling te voorkomen de viscositeitstest uit met kleine hoeveelheden product en gebruik de test van de viscositeitsmeter tot u de juiste viscositeitsgraad van de verf verkrijgt. Denk eraan dat sommige verfsoorten vaste deeltjes kunnen bevatten, waardoor eerst moet worden gefilterd voordat het verfreservoir wordt gevuld om schade aan het verfspuitpistool te voorkomen.

BELANGRIJK – VLAMPUNT.

Gebruik dit verfspuitpistool niet voor verven of vloeistoffen met een vlampunt boven 55°C.

RESERVOIR.

Verwijder het reservoir door het los te draaien (3). Vul het reservoir met verf met de juiste viscositeit en draai het opnieuw op het verfspuitpistool (4). Het is belangrijk dat u het reservoir opnieuw bijvult voordat het volledig leeg is, om te voorkomen dat het verfspuitpistool zonder verf werkt. Dit kan schade veroorzaken.

AFSTELLING VERSTUIVING.

De hoeveelheid product die het verfspuitpistool verstuiift, kan worden afgesteld aan de hand van de vloeistofdoorvoerregelaar (5). Zorg voordat u het verfspuitpistool aanzet dat zowel de sproeituit als de borgmoer ervan stevig vastzitten aan de hand van het bijgeleverde accessoire (6). Vul het verfreservoir met perfect gefilterd product met de juiste viscositeit. Richt het verfspuitpistool op een proefstuk en haal de trekker over tot de verf door de sproeituit wordt verstoven (7). Stel de verstuiiving af met de vloeistofdoorvoerregelaar tot de verstuiiving perfect is. Door de regelaar naar rechts te draaien, wordt er minder product gespoten (8). Door de regelaar naar links te draaien, wordt er meer product gespoten (9).

SPUITTECHNIEKEN.

Houd voor optimale resultaten het verfspuitpistool te allen tijde waterpas en evenwijdig met het werkgebied. Houd het verfspuitpistool op ongeveer 25-30 cm van het werkoppervlak en spuit gelijkmatig van links naar rechts en van boven naar beneden met zachte bewegingen. Spuit niet in een hoek aangezien er zo verdruppels op het oppervlak worden gevormd. Volg om op grote oppervlakken te spuiten een gepast werkschema (10). Voer de bewegingen om te spuiten uit met uw arm, niet met uw pols. Controleer de snelheid waarmee u het verfspuitpistool beweegt voor een gelijkmatige beweging. Als u te snel beweegt, is de verflaag te dun. Als u te traag beweegt, is de verflaag te dik. Breng de lagen één voor één aan met een geschikte droogtijd ertussen, in overeenstemming met de aanbevelingen van de fabrikant.

ONDERHOUD.

De verfspuitpistool is ontworpen voor een lange levensduur met een minimum aan onderhoud. Optimaal gebruik hangt af van de juiste verzorging en regelmatige reiniging van de verfspuitpistool. Om ongelukken te voorkomen, altijd de stekker van de verfspuitpistool uit het stopcontact halen vóór het schoonmaken of onderhoud. De verfspuitpistool kan na elk gebruik effectief worden gereinigd met behulp van perslucht. Als er geen perslucht beschikbaar is, gebruik dan een borstel om stof van de verfspuitpistool te verwijderen. Motor ventilatieopeningen schakelaarhendels moeten altijd schoon en vrij van stoffen. Probeer tijdens het schoonmaken niet puntige voorwerpen door de openingen te voegen. Sommige reinigings- en oplosmiddelen kunnen schade verrichten aan de kunststof onderdelen, onder deze zijn benzine, tetrachloorkoolstof, chloor houdende schoonmaakmiddelen, ammoniak en huishoudelijke schoonmaakmiddelen die ammoniak bevatten. Gebruik geen van deze om de verfspuitpistool schoon te maken. Mochten er overmatige vonken ontstaan, laat dan de Werku officiële reparatiedienst een revisie maken en/of de koolborstels vervangen.

MILIEU BESCHERMING.

De materialen en componenten die zijn gebruikt om dit product te vervaardigen kunnen worden hergebruikt en gerecycleerd. Werku is gehecht aan een geïntegreerd managementsysteem dat verantwoordelijk is voor de correcte verwijdering van de residuen van dit product. Gooi dit product

niet eg met de gewone vuilnis. Werku biedt haar klanten een gratis collectiedienst voor deze resten op elke verkooppunt, op het verzamelpunt van het managementsysteem en op het schone inzamelpunt van uw woonplaats.

GARANTIE EN TECHNISCHE SERVICE.

Werku biedt een garantie aan die de reparatie van alle geconstateerde gebreken die te wijten aan fouten in het materiaal of de fabricage dekt. Om deze dekking effectief te zijn is het noodzakelijk dat de gebreken verschijnen binnen de geldigheidsduur. De consument heeft recht op gratis reparatie van alle defecten (verzendingkosten, arbeidskosten en materialen inbegrepen) hetzij via de reparatie of door vervanging (eventueel met een nieuwer model). In ieder geval accepteert Werku geen vervangingen als deze kosten onevenredig in vergelijking met de reparatiekosten. Deze garantie doet geen afbreuk aan de consumentenrechten die zijn vastgelegd in Europese of nationale wetgeving. Deze garantie is geldig gedurende 3 jaar. The geldigheidsduur begint op de datum van aankoop van de eerste consument. Deze datum wordt getoond op de factuur of aankoopbon. Alle claims die voortvloeien uit deze garantie moeten aan de Werku distributeur of aan de Werku Technische Dienst worden voorgelegd. Hiervoor moet u deze garantie correct ingevuld en gestempeld by de distributeur presenteren, samen met de factuur of kassabon. Voor welke informatie ook over deze garantie, kunt U contact opnemen met de Technische Dienst op het telefoonnummer +34 981 648 119, of per e-mail op info@werku.com. Deze garantie geldt niet voor defecten veroorzaakt door onderdelen die versleten zijn door gebruik en andere vormen van natuurlijke slijtage, defecten veroorzaakt door het niet opvolgen van de instructies voor het gebruik, bij toepassingen waarvoor dit product niet bestemd is, voor afwijkende omgevingsfactoren, overbelasting of onzorgvuldig onderhoud of reiniging, voor gebreken veroorzaakt door het gebruik van onderdelen, accessoires of vervangingen die niet origineel Werku onderdelen zijn, indien dit product geheel of gedeeltelijk gedemonteerd, aangepast of gerepareerd is door iemand verschillend van de Technische Dienst, bij minimale en irrelevante onregelmatigheden die het normale gebruik niet beïnvloeden. Reparaties en vervangingen verlengen of vernieuwen de geldigheidsduur van deze garantie niet. De vervangen onderdelen worden eigendom van Werku. Indien

de koper dit product naar de Technische Dienst stuurt en deze niet voldoet aan de voorwaarden van deze garantie, zijn alle onkosten en transport risico's voor de koper. Deze garantie is alleen geldig op het grondgebied van de Europese Unie. Het bedrijf dat verantwoordelijk is voor de naleving van deze garantie is Werku Tools SA.

TECHNISCH ADVIES.

De technische afdeling van Werku staat tot uw beschikking om eventuele vragen op te lossen die u mocht hebben met betrekking tot zijn producten. Als u contact wilt opnemen met ons team, stuur dan een e-mail naar info@werku.com.

DECLARAÇÃO CONFORMIDADE CE.

Werku declara que a pistola pintar WK401200 corresponde às seguintes Directivas e Normativas:

- 2006/42/EC
- 2014/30/EU
- 2011/65/EU
- (EU) 2015/863
- EN 60745-1:2009+A11
- EN 50580:2012+A1
- AfPS GS 2019:01
- EN 55014-1:2017+A11
- EN 55014-2:2015
- EN IEC 61000-3-2:2019
- EN61000-3-3:2013+A1



La Coruña, Espanha, 01/11/2024
 R Yáñez
 Werku Tools SA

CARACTERÍSTICAS TÉCNICAS.







- Voltagem-frequência 220-240V~50-60 Hz
- Potência 500W
- Classe II
- Índice de protecção IPX0
- Pressão máxima 1.4 bar
- Diâmetro passagem fluido 1.8 / 2.6 mm
- Viscosidade máxima 80 din/sec
- Capacidade depósito 800 ml
- Pulverização 330/800 ml/min
- Peso líquido 1.4 kg
- Pressão acústica LpA 84.27 dB(A)
- Possível variação KpA 3 dB(A)
- Pressão acústica LwA 95.27 dB(A)
- Possível variação KWA 3 dB(A)
- Vibração Ah 2.5 m/s²
- Possível variação Kh 1.5 m/s²

VIBRAÇÃO.

O valor total declarado da vibração foi medido de acordo com um método de teste padrão e pode ser usado para comparar uma ferramenta eléctrica com outra. O valor total de vibração declarado mediu-se de acordo com um método de prova regular e pode-se usar para comparar uma ferramenta eléctrica com outra. O valor total da vibração declarada também se pode usar em uma avaliação preliminar da exposição. Advertência; a emissão de vibração durante o uso real pode diferir do valor total declarado segundo as formas em que se

utiliza est ferramenta eléctrica. Advertência; identifique medidas de segurança para proteger ao utilizador, em base a uma estimativa da exposição nas condições reais de uso.

PICTOGRAMAS.

-  Ler manual de instruções
-  Usar protecção ocular
-  Usar protecção para os ouvidos
-  Usar protecção respiratória
-  Duplo isolamento
-  Conformidade europeia

 Certificação TÜV Rheinland

 Diretiva 2012/19/EU - Resíduos Equipamentos Elétricos e Eletrónicos

INSTRUÇÕES SEGURANÇA.

Esta ferramenta eléctrica deve funcionar como uma lixadeira. Leia todos os avisos de segurança, instruções, ilustrações e especificações fornecidas com esta ferramenta eléctrica. O não cumprimento de todas as instruções listadas abaixo pode resultar em choque eléctrico, incêndio e/ou ferimentos graves. Manter todos os avisos e as instruções para referência futura. Os acidentes poderan evitar-se em muitos casos dando-se conta de uma situação perigosa antes de que se produza, e observando fielmente os procedimentos de segurança apropriados. Operações para as quais esta ferramenta eléctrica não foi projetada podem criar um perigo e causar ferimentos pessoais.

SEGURANÇA ÁREA TRABALHO.

Manter a área de trabalho limpa e bem iluminada. As áreas desorganizadas e escuras provocam acidentes. Não opere esta ferramenta eléctrica per-

to de materiais inflamáveis. Faíscas podem inflamar esses materiais. Manter longe do alcance das crianças e curiosos enquanto estiver operando uma ferramenta eléctrica. As distrações podem fazer você perder o controle. Mantenha as pessoas presentes a uma distância segura da área de trabalho. Qualquer pessoa que entrar na área de trabalho deve usar equipamento de proteção individual. Fragmentos da peça de trabalho ou de um acessório quebrado podem voar e causar ferimentos além da área imediata de operação.

SEGURANÇA PESSOAL.

Esteja alerta, observe o que está fazendo e use o bom senso ao operar esta ferramenta eléctrica. Não use esta ferramenta eléctrica quando estiver cansado ou sob a influência de drogas, álcool ou medicamentos. Um momento de desatenção enquanto opera esta ferramenta eléctrica pode causar ferimentos graves.

USE EPIS.

Use óculos de proteção de acordo com EN166. Use proteção auditiva de acordo com EN352. Use proteção respiratória de acordo com EN149. Se o tipo de trabalho exigir, use outro EPI preciso.

NÃO TRABALHE DE PUNTILHAS.

Mantenha seus pés no chão e equilíbrio em todos os momentos. Isso permite melhor controle da ferramenta em situações inesperadas.

USAR ROUPA APROPRIADA.

Não use roupas folgadas ou jóias. Manter o cabelo, roupas e luvas longe das peças móveis. Roupas folgadas, jóias ou cabelos longos podem ser agarradas por partes. Se houver dispositivos para conexão através de extracção e colecta de pó, verifique se eles estão conectados e usados corretamente. O uso destes dispositivos podem reduzir os riscos relacionados à poeira.

SEGURANÇA ELÉCTRICA.

O plugue da ferramenta eléctrica deve coincidir com a base do soquete. Nunca modifique o plugue de qualquer forma. Não utilize plugues adaptadores com ferramentas eléctricas ligadas à terra. Plugues não modificados e bases compatíveis reduzirão o risco de choque eléctrico. Evite contacto corporal com superfícies aterradas tais como tubos, radiadores, fogões e geladeiras. Há um aumento do risco de choque eléctrico se seu

corpo está no chão. Não exponha ferramentas eléctricas à chuva ou humidade. A água entrando na ferramenta eléctrica aumentará o risco de choque eléctrico.

NÃO FORCE O CABO ELÉCTRICO.

Nunca use o cabo de carregar, erguer ou retirar a ferramenta eléctrica. Mantenha o cabo longe do calor, óleo, cantos afiados ou partes móveis. Os cabos danificados ou emaranhados aumentam o risco de choque eléctrico. Ao operar um carregador ao ar livre, use um cabo de extensão apropriado para uso externo. O uso de um cabo de extensão apropriado para áreas exteriores reduz o risco de choque eléctrico.

EVITE ACCIONAMENTO INVOLUNTÁRIO.

Verifique se o interruptor está na posição “off” antes de se conectar à rede, e ao coger ou carregar a ferramenta eléctrica. Carregar ferramentas eléctricas com seu dedo no interruptor ou ligar que têm o interruptor em posição “on” convida a acidentes. Retire a chave ou a ferramenta antes de iniciar a ferramenta eléctrica. Unha chave ou ferramenta esquecida ou anexada a uma parte rotativa dunha ferramenta eléctrica pode causar danos pessoais. Nunca pouse esta ferramenta eléctrica até que o acessório pare completamente. Não opere esta ferramenta eléctrica enquanto a carrega ao seu lado.

USO E CUIDADOS.

Não force a ferramenta eléctrica. Use a ferramenta eléctrica correta para sua aplicação. A ferramenta eléctrica correta fará o trabalho melhor e mais seguro se a taxa para o qual foi concebido. Não use a ferramenta eléctrica se o interruptor não pode ser posicionada em posição “off” e “on”. Qualquer ferramenta eléctrica que não pode ser controlada com o interruptor é perigosa e deve ser reparada. Retire o plugue da alimentação e/ou da bateria antes de fazer quaisquer ajuste, troco de acessórios ou amacene de ferramentas eléctricas. Tais medidas preventivas reduzem o risco de accionamento acidental da ferramenta eléctrica. Não use acessórios que não sejam especificamente projetados e recomendados pela Werku. O fato de o acessório poder ser acoplado a esta ferramenta eléctrica não garante uma operação segura. Não use um acessório danificado. Antes de cada uso, inspecione o acessório. Se esta ferramenta eléctrica ou seu acessório cair, verifique se

há danos ou instale um acessório não danificado. Limpe regularmente as aberturas de ventilação desta ferramenta eléctrica. O ventilador do motor puxará a poeira para dentro do alojamento e o acúmulo excessivo de metal em pó pode causar riscos eléctricos.

ARMAZENAGEM.

Guarde as ferramentas fora do alcance das crianças e não permitir o manuseamento de ferramentas eléctricas para as pessoas não familiarizadas com as ferramentas ou com estas instruções. As ferramentas eléctricas são perigosas nas mãos de utilizadores inexperientes.

MANUTENÇÃO.

Verifique as partes móveis de desalinhamento, não há peças quebradas ou outras condições que podem afectar o funcionamento das ferramentas eléctricas. As ferramentas eléctricas são reparadas antes da utilização, quando estão danificadas. Muitos acidentes são causados por ferramentas eléctricas sem manutenção. Use ferramentas eléctricas, acessórios e pontas de ferramentas, etc de acordo com estas instruções e na forma prevista para o tipo particular da ferramenta, levando em conta as condições de trabalho e o trabalho a desenvolver. O uso da ferramenta eléctrica para outras aplicações que não foram previstas, pode resultar em uma situação perigosa. Verifique a sua ferramenta reparada por um serviço oficial de reparação Werku usando peças de substituição idênticas. Isso irá garantir a segurança da ferramenta seja mantida.

VERIFICAR CONDIÇÃO.

Verifique se os parafusos da ferramenta eléctrica estão todos perfeitamente apertados. Em climas frios ou quando a ferramenta eléctrica tenha estado sem uso durante muito tempo, deixe que a ferramenta eléctrica aqueça um pouco fazendo-o funcionar em vazio durante uns minutos para permitir uma perfeita lubrificação dos componentes internos. Certifique-se que os possíveis acessórios instalados estão perfeitamente assentes na posição correcta.

ANTES DE COMEÇAR A TRABALHAR.

Certifique-se que se encontra firmemente apoiado. Certifique-se que não há ninguém debaixo da zona de influência da ferramenta eléctrica quando

levar a cabo trabalhos em zonas elevadas. Afaste as mãos das partes em movimento da ferramenta eléctrica.

DURANTE O FUNCIONAMENTO.

Não deixe a ferramenta eléctrica a funcionar sem tela bem fixo. Coloque-o em funcionamento quando tiver a certeza que está perfeitamente controlado. Não aponte ca ferramenta eléctrica a ninguém durante o funcionamento. A ferramenta eléctrica produzirá vibrações durante o funcionamento. Os parafusos podem afrouxar progressivamente podendo causar avarias ou acidentes. Afaste as mãos das partes em movimento da ferramenta eléctrica.

AO TERMINAR DE TRABALHAR.

Não toque nos acessórios instalados na pistola pintar após a sua utilização. Pode estar muito quente e provocar queimaduras. Alguns materiais sobre os quais trabalhará podem conter químicos ou componentes que podem ser tóxicos. Tenha cuidado para prevenir a inalação destas substâncias ou o contacto com a pele. Utilize os EPIs desenhados para o prevenir e proteger destas incidencias.

DESCRIÇÃO PRODUTO.

A pistola pintar foi desenhada para realizar trabalhos de pulverização de pintura. Observe este esquema para se familiarizar com a pistola pintar antes de a utilizar.



- A. Depósito.
- B. Bico.
- C. Gatilho.
- D. Regulador passagem fluido.
- E. Botão libertação cabeçal.

INSTRUÇÕES USO.

Antes de colocar a pistola pintar em funcionamento, aconselhamos a ler completa e minuciosamente todas as instruções que se indicam. Ainda assim, deverá ter em conta as normas para a prevenção de acidentes, os regulamentos e as directivas, as leis e restrições vigentes para os centros de trabalho. A pistola pintar deve de ser utilizado unicamente por pessoas devidamente preparadas para a sua operação e exclusivamente de acordo com os fins previstos.

FONTE ALIMENTAÇÃO.

Certifique-se de que a fonte de alimentação se ajusta aos requisitos especificados na placa de dados da pistola pintar (1). Pôr o motor a funcionar a baixa voltagem fará com que este opere lentamente. Isto reduzirá o rendimento e pode causar o sobreaquecimento do motor.

EXTENSÃO ELÉCTRICA.

Quando a zona de trabalho estiver afastada da fonte de alimentação, utilize uma extensão eléctrica com diâmetro e qualidade suficientes.

PREPARAÇÃO.

Não utilize pinturas texturadas porque bloquearão a passagem de fluido da pistola pintar. Para obter acabamentos óptimos é importante que prepare previamente a superfície que vai ser pintada e que dilua a pintura até obter a viscosidade correcta. Certifique-se que a superfície a pintar está livre de pó, sujidade e gordura. Certifique-se que a pintura que vai utilizar está correctamente misturada e livre de grumos ou outras partículas. Existem muitos produtos líquidos que podem ser pulverizados com a pistola pintar, mas certifique-se sempre de rever as recomendações do fabricante dos ditos produtos antes de os utilizar.

GRAU VISCOSIDADE PINTURA.

Tenha em conta que a maioria das pinturas são fornecidas prontas para aplicar com brochas ou rolos e terão de ser diluídas antes de serem aplicadas com a pistola pintar. O viscosímetro ajudá-lo-á a determinar o grau correcto de viscosidade da pintura que vai utilizar (2). Em primeiro lugar, encha o viscosímetro de pintura até cima. Calcule o tempo que o viscosímetro demora a esvaziar-se completamente. Em geral, uma viscosidade para um produto normal, implica um tempo de esvaziamento de 15 a 30 seg. A título informativo, os

tempos de esvaziamento do viscosímetro para diferentes tipos de material são os seguintes:

Pinturas plásticas e com látex:	24-28 seg
Pinturas com base de água:	20-25 seg
Vernizes:	20-25 seg
Pinturas com base oleosa:	18-20 seg
Pinturas esmalte:	18-22 seg
Pinturas com alumínio:	20-25 seg
Seladores de madeira:	28-35 seg

Se o tempo de esvaziamento do viscosímetro for excessivo, significa que a pintura tem de ser mais diluída. Para evitar desperdício de pintura, faça testes de viscosidade utilizando pequenas quantidades de produto, e utilize o teste do viscosímetro até obter o grau correcto de viscosidade na pintura. Lembre-se que algumas pinturas podem conter partículas sólidas, sendo necessário filtrá-las antes de voltar a encher o depósito de pintura para evitar avarias na pistola pintar.

IMPORTANTE - PONTO FULGOR.

Não use esta pistola de pintar para tintas ou líquidos com ponto de fulgor acima de 55°C.

ENCHIMENTO E MONTAGEM DEPÓSITO.

Retire o depósito da pistola pintar desenroscando-o da sua posição (3). Encha o depósito com pintura de viscosidade correcta e volte a enroscá-lo de novo na pistola pintar (4). Certifique-se de que fica firmemente fixado na sua posição. É importante encher o depósito antes de este se esvaziar completamente para evitar que a pistola trabalhe em vazio e se possa produzir uma avaria.

AJUSTE PULVERIZAÇÃO.

A quantidade de produto expulsado pela pistola pintar pode ser ajustada utilizando o regulador de passagem de fluido (5). Antes de pôr a pistola pintar a funcionar, certifique-se de que tanto o bico como a porca de fixação da mesma estão firmemente ajustadas (6). Encha o depósito de pintura com produto de uma viscosidade correcta e perfeitamente filtrado. Aponte a pistola pintar para uma peça de teste e accione o interruptor até a pintura ser pulverizada através do bico (7). Ajuste a pulverização com o regulador de passagem de fluido até a dita pulverização ser perfeita. Rodando o regulador para a direita, reduz-se a saída de produto (8). Rodando o regulador para a esquerda, aumenta-se a saída de produto (9).

TÉCNICAS PULVERIZAÇÃO.

Para obter um resultado óptimo mantenha a pistola pintar nivelada e paralela à superfície de trabalho em todos os momentos. Coloque a pistola pintar a uns 25-30 cm da superfície de trabalho e pulverize uniformemente da esquerda para a direita e de cima para baixo com movimentos suaves. Não pulverize em ângulo porque isso fará com que a pintura forme gotas sobre a superfície. Quando pulverizar sobre grandes superfícies siga um esquema adequado de trabalho (10). Realize os movimentos para pintar com o braço, não com o pulso. Controle a velocidade com que move a pistola pintar para obter um movimento uniforme. Um movimento demasiado rápido levará a que a capa de pintura seja demasiado fina. Um movimento demasiado lento levará a que a capa de pintura seja demasiado grossa. Aplique as demãos uma a uma, deixando os tempos de secagem entre cada demão apropriados segundo as recomendações do fabricante.

MANUTENÇÃO.

A pistola pintar foi desenhada para funcionar durante muito tempo com o mínimo de manutenção. O funcionamento óptimo depende do bom cuidado da pistola pintar e de uma limpeza frequente. Para evitar acidentes, retire sempre a pistola pintar da fonte de alimentação antes de dar início à limpeza ou a qualquer tipo de manutenção da mesma. A pistola pintar deverá ser limpa de maneira eficaz mediante o uso de ar comprimido. Utilize sempre óculos protetores quando trabalhar com ar comprimido. Se não poder utilizar ar comprimido, retire as poeiras da pistola pintar com uma escova. As fendas de ventilação do motor e os interruptores devem estar sempre limpos e sem qualquer tipo de resíduos. Não tente limpá-los introduzindo objectos pontiagudos através das aberturas. Alguns produtos de limpeza e dissolventes danificam os componentes de plástico, entre os quais se destaca a gasolina, o tetraclorometano, os dissolventes de limpeza clorados, o amoníaco, os produtos de limpeza clorados, e os produtos de limpeza domésticos que contêm amoníaco. Não utilize nenhum dos produtos anteriormente mencionados para limpar a pistola pintar. Caso detecte a formação de faíscas de modo excessivo, faça com que o Serviço oficial de reparação Werku reveja a pistola pintar e/ou substitua as escovas.

PROTECÇÃO MEIO AMBIENTE.

Os materiais e os componentes que foram usados para fazer este produto podem ser reutilizados e reciclados. Werku está aderido a um Sistema Integrado de Gestão que está encarregado da correta eliminação dos resíduos deste produto. Não elimine este produto com os resíduos domésticos. Werku oferece aos seus clientes um serviço livre de colecção destes resíduos nos seus pontos de venda, nos pontos da colecção estabelecidos pelo Sistema Integrado de Gestão ou no ponto de reciclagem da sua cidade.

GARANTIA E SERVIZO TÉCNICO.

Werku oferece uma garantia que cobre a reparação dos defeitos resultantes de erros nos materiais ou na fabricação. Para isso é imprescindível que os defeitos ocorram dentro do período de validade. O consumidor tem direito á reparação gratuita dos defeitos (custos de envio, mão de obra e materiais incluídos), optar pela reparação da escada defeituoso ou pela substituição (substituindo, se for necessário, por um modelo posterior). Em qualquer caso, a Werku não aceitará substituições se representarem um custo desproporcional em comparação com o custo de reparo. Esta garantia não afeta os direitos do consumidor estabelecidos pelas leis europeias ou nacionais. O período de validade desta garantia é de 3 anos. O período de validade começa na data de aquisição pelo primeiro consumidor. Esta data está reflectida na factura ou ticket de compra. A reclamação em virtude desta garantia deve apresentar-se ao distribuidor da Werku ou ao Serviço de Assistência Técnica da Werku. Para isso é imprescindível apresentar esta garantia devidamente preenchida e selada pelo distribuidor, juntamente com a factura ou o ticket de compra. Para qualquer informação referente a esta garantia o comprador e/ou o distribuidor pode pôr-se em contacto com o Serviço de Assistência Técnica, através do telefone +34 981 648 119, ou por correio electrónico info@werku.com. Ficam excluída desta garantia os defeitos que tenham sido causados por peças desgastadas pelo uso ou outro tipo de desgaste natural, os defeitos causados pela inobservância ou incumprimento das instruções de uso e funcionamento, ou de aplicações não conformes com o uso a que se destina este producto, ou de factores ambientais anormais, ou de sobrecarga, ou de manutenção ou limpeza inadequadas, defeitos causados pelo uso de acessórios, complementos

ou peças de substituição que não sejam peças originais da Werku, o producto total ou parcialmente desmontado, modificado ou reparado por pessoal alheio ao Serviço de Assistência Técnica o as irregularidades mínimas e irrelevantes para o uso e funcionamento adequado. As reparações e substituições não prolongam nem renovam o prazo de validade desta garantia. As peças substituídas passam a ser propriedade da Werku. Se o comprador enviar o producto para o Serviço de Assistência Técnica, não cumprindo as condições desta garantia, as despesas e riscos de transporte correm a cargo do comprador. Esta garantia é válida dentro do território da União Europeia. A empresa responsável pelo cumprimento desta garantia é Werku Tools SA.

ASSESSORAMENTO TÉCNICO.

A Werku põe a sua disposição seu departamento técnico para resolver qualquer dúvida que possa surgir sobre seus produtos. Em caso que deseje estabelecer contato com nossa equipe, remeta um correio eletrônico à direção info@werku.com.

WK401200 - 500 W - Ø 1.8/2.6 MM
220-240 V ~ 50/60 Hz - MAX 1.4 BAR - 800 ML
SERIE 1124 - MADE IN PRC 11/2024
WERKU TOOLS SA - 15165 LA CORUÑA - SPAIN



1



2

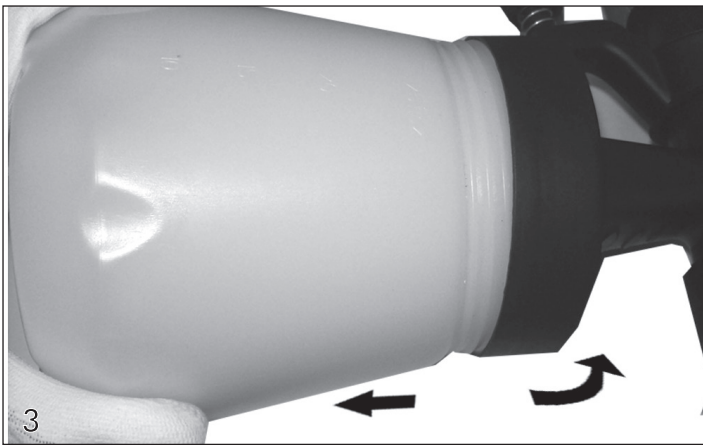

3



4

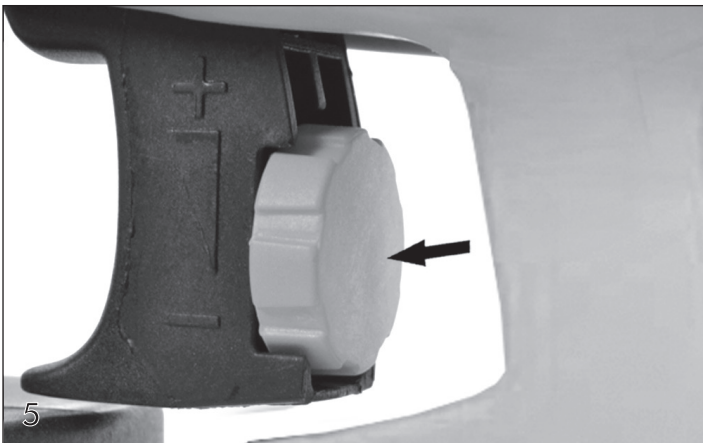

5

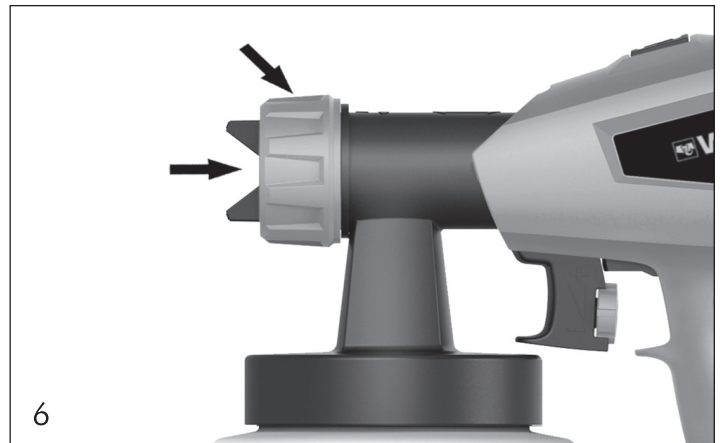

6



7



8

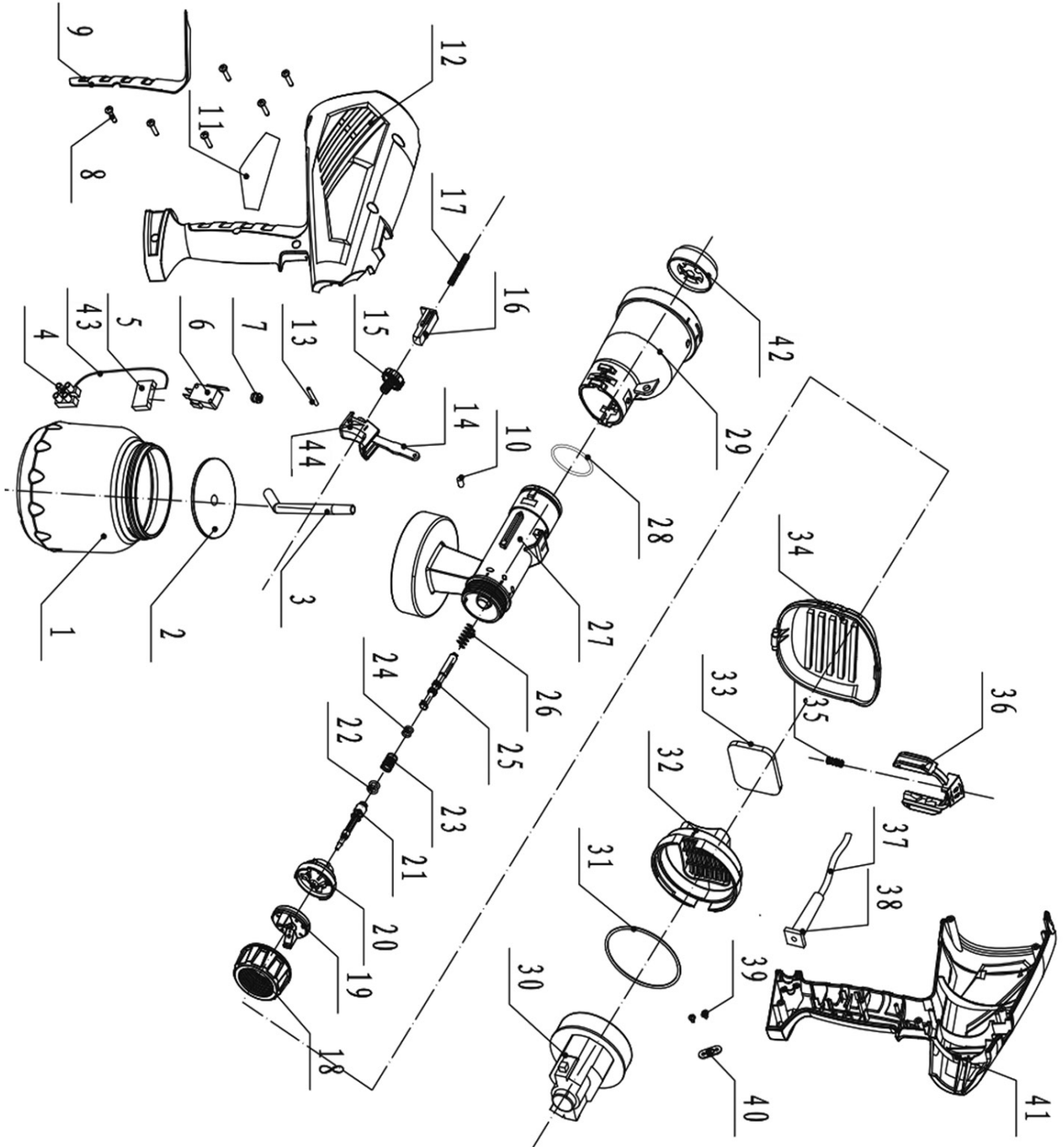

ENG Technical service under guarantee is only provided upon presentation of this signed and stamped document, together with the invoice or receipt.

ESP Servicio técnico en garantía solo es prestado previa presentación de este documento firmado y sellado, junto con la factura o recibo.

DEU Service unter Garantie wird nur versehen bei Vorlage dieses unterzeichneten und abgestempelten Dokument, zusammen mit der Rechnung oder Quittung.

FRA Service technique sous garantie est fournie uniquement sur présentation de ce document signé et tamponné, avec la facture ou le reçu.

ITA Servizio tecnico in garanzia viene fornito solo dietro presentazione di questo documento firmato e timbrato, insieme alla fattura o ricevuta.

NED Service onder garantie wordt alleen verstrekt op vertoon van deze getekende en gestempelde garantie, samen met de factuur of kassabon.

POR Serviço técnico em garantia só é prestado mediante a apresentação deste documento assinado e carimbado, juntamente com a fatura ou recibo.

ENG Purchase date

ESP Fecha compra

DEU Kaufdatum

FRA Date achat

ITA Data acquisto

NED Aankoopdatum

POR Data compra

ENG Distributor stamp

ESP Sello distribuidor

DEU Vertrieber Stempel

FRA Tampon distributeur

ITA Timbro distributore

NED Dealer stempel

POR Carimbo distribuidor



Werku Tools SA
 Polígono Industrial de Bergondo
 Parroquia de Guísamo A8
 15165 Bergondo - La Coruña
 Spain

T +34 981 648 119
 info@werku.com
 www.werku.com